

Est. Luft. foto 59/19.2.1991

M

PEDERSÖRE PURMO JÄKNABACKEN  
muinaisjäännösalueen koekaivaus ja kartoitus  
P. Kankkunen 1989

Myr 621 07 0013

## SISÄLLYS

arkistotietoja	2
tiekarttaote	3
peruskarttaote	4
johdanto	5
sijainti ja topografia	6
tutkimushistoria	6
kaivaustekniikka	7
koekuopat ja -oja	8
röykkiökaivaus	8
löydöt	10
tiivistelmä	11
dialuettelo	12
negatiiviluettelo	13
liitteet:	
1. kuvataulut	14-18
2. yleiskartta	19
3. pinta- ja pohjavaaituskartat	20-21
4. tasokartat röykkiöstä	22-24
5. profiilikartta röykkiöstä	25
6. yleiskarttakopio, jossa aspin laajuus	26

PEDERSÖRE PURMO JÄKNABACKEN 1989  
arkistotietoa

Myr 621 07 0013

Kunta: Pedersöre

Pitäjä: Purmo

Kylä: Lillby *LÖVERPURMO*

Kohde: Jäknabacken, SKL nro Purmo 13

Tila: Rno 5:73, om. Ture Strandén; Rno 5:71, om. Sven Hugo Nystrand; Rno 5:59 Frank Sigurd Westström, Rno 5:64 Melvin Max Johan Sandstedt, Rno 5:79 Klas Olof Härmälä, Rno 5:80 Torsten Karl-Anders Härmälä - kaikkien osoite: 68940 Lillby

sijaitsee n. 9,5 km Purmon kirkosta kaakkoon

Peruskartta: 2321 10 LAPPFORS

Koordinaatit: x = 7041 44-86, y = 2455 94 - 2456 10,  
z = n. 55-57 m mpy

Aiemmat tutkimukset: 1891 inventointi L.H. Sandelin  
1930 kartoitus ja kaivaus J. Tegengren  
1964 tarkastus A.-L. Hirviluoto  
1971 inventointi M. Ahvenlampi  
1987 tarkastus M. Miettinen

Aiemmat löydöt: KM 23639, KM 16752, KM 14857

Kertomuksen liitteet:

kuvataulut

kartat:

- yleiskartta 1:1000, A3
  - vaaituskartat 1:500, A3, 1:50, A3
  - tasokartat 1:25, A2
  - profiilikartta, 1:25, A4
- negatiivit 78963-78970  
78973-78992  
78996-79002  
79004-79014

diat 20066-20093

löydöt KM 25356:1-182

Soranottosuunnitelmat saatiin muutettua, mutta vahinkoa oli ehtinyt tapahtua Purmon kunnan toteuttaman Nordanan tienparannuksen yhteydessä. Jätinkirkon läntisen rökkiörivin eteläisimmät rökkiöt olivat jääneet osittain tienteon yhteydessä siirrellyn soran alle sekä nähtävästi kaksi rökkiötä oli tuhoutunut.

Mirja Miettinen totesi 1987 tekemällään tarkastusmatkalla Jäkna-backenille, että metsäaurauksen yhteydessä muinaisjäännösalueetta oli pahasti tuhottu. Alue oli paljaaksi hakattu tien molemmin puolin. Tien koillispuolella oli maaperää aurattu ja sen yhteydessä kivikautisen asuinpaikan kulttuurikerrosta sekä lähes kaikkia rökkiöitä vahingoitettu. Itse jätinkirkon vallit vaikuttivat säilyneille.

Kesällä 1989 voitiin todeta paikalle tultaessa, että koko Keckon tien koillispuolella oleva alue, luoteessa olevasta metsän rajasta kaakossa olevaan metsän rajaan (katso yleiskartta s.19, f. 78966-70, 78963-65, dia 20067-68, 20071) oli metsäaurattu, samoin kuin jätinkirkon keskusta. Keckon tien varressa, aivan tien laidassa oli musta muinaisjäännöskilpi, jonka juurelta johdettiin metsätie jätinkirkon keskustan kautta itään, dia 20066, 20069. Tien toisella puolella olevalla hakkuuaukiolla ei havaittu rökkiöitä. Alueen kaakkoisosassa oli aivan tien itäpuolella, pieniä kuusia kasvavassa tiheikössä hiekkakuoppa, jonka kaakkoiskulmassa on mahdollisesti rökkiö. Näiden ja tien välissä on suuria, myllättyjä kiviä.

#### KAIVAUSTEKNIikka

Kartoitus ja kaivaus aloitettiin paaluttamalla peruslinja jätinkirkon keskelle, sen pituusakselin suuntaisesti, tästä vedettiin edelleen peruslinjaa vasten kohtisuorassa olevia linjoja, joihin sijoitettiin 1x1 m:n koekuoppia pääosin kymmenen metrin välein. Mittakulmana oli lounaiskulma. Rökkiön kaivausalue oli tästä paalutuksesta erillinen, rökkiön suuntaa ja muotoa noudattava koordinaattiruudukko. Rökkiökaivausalue sidottiin yleiskarttaan ja alueen pääkoordinaatistoon, katso yleiskartta sivu 19.

Turve poistettiin lapiolla, jonka jälkeen koekuopat ja -oja kaivettiin pelkoilla periaatteessa n. 10 cm:n kerros kerrallaan. Koekuopat kaivettiin n. 50 cm:n syvyyteen, paikoitellen maaperän kivisyydestä johtuen vähemmän. Jätinkirkon keskelle paalutettiin sen valleihin ulottuva metrin levyinen koeoja. Koeojan kaivaminen ei kuitenkaan onnistunut käytettävissä olleesta työvoimasta johtuen, f. 78973.

Osittain metsäaurauksen tuhoama rökkiö vaaittiin ensin, seuraavaksi tutkittavasta osasta poistettiin turpeet ja piirrettiin tasokartta mittakaavaan 1:25. Tämän jälkeen rökkiön tutkittavalta osalta poistettiin kivikerros, jonka jälkeen siitä piirrettiin jälleen tasokartta - näin jatkettiin pohjaan asti. Rökkiöstä piirrettiin myös profiilikartta. Valokuvissa profiilia on vaikea hahmottaa oikein profiilin päälle kasattujen kivien vuoksi. Rökkiön tutkittavan osan ympärillä olevaa soraa kaivettiin periaatteessa 5 cm:n kerroksissa, f.79007-008,79009,diat 20084-85,20087-88.



Ote tiekartasta GT 10  
- kohde merkitty punaisella

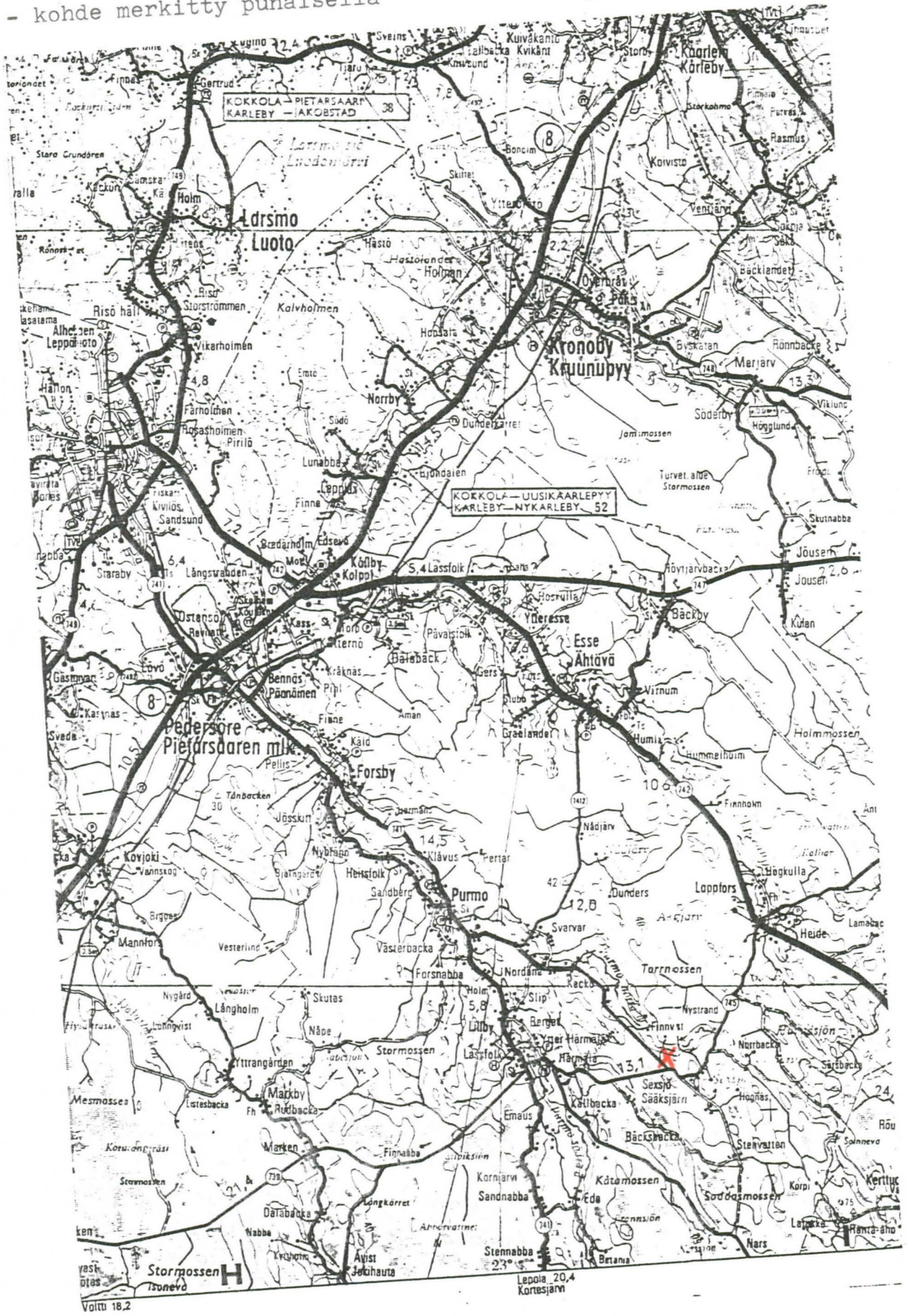

Valtu 18.2



PEDERSÖRE PURMO JÄKNABACKEN

Ote peruskartasta 1:20 000, 2321 10 Lappfors (1985)

Tutkimusalue merkitty punaisella

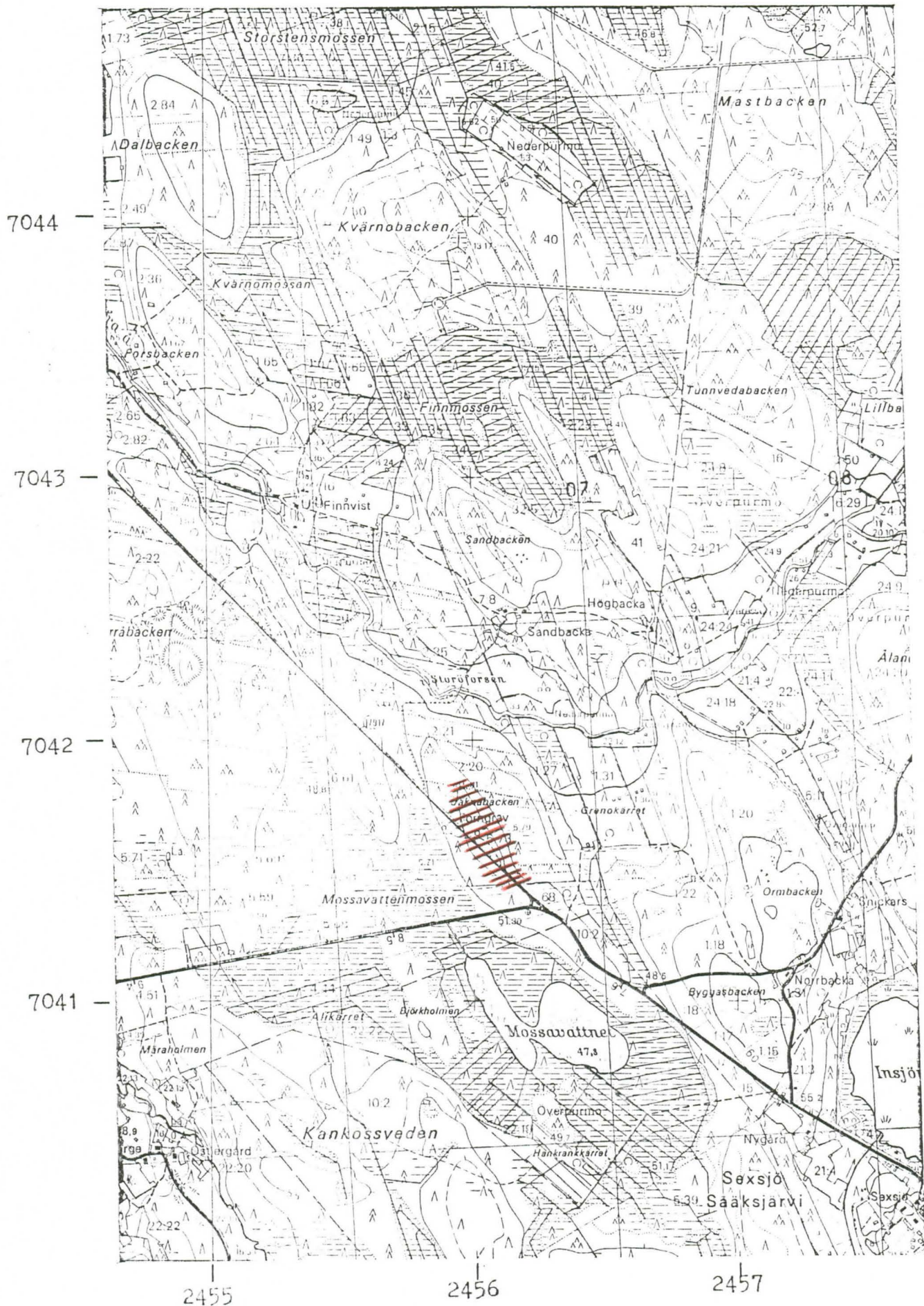

## JOHDANTO

Kesällä 1987 todettiin Pedersören Purmon Jäknabackenin jätin-kirkkoalueella tehtyjen metsäaurausten vahingoittaneen muinais-jännösalueita. Tästä muinaismuistolain rikkomuksesta museoviras-to esitti selvityspyynnön Pedersören nimismiespiiriin, joka ei kuitenkaan ole käsitellyt asiaa. Edellisiin tapauksiin liittyen museoviraston esihistorian toimiston koekaivausryhmä kartoitti ja tutki aluetta ajalla 17.-28.1989. Koekaivausryhmän piirtäjänä toimi HuK Oili Räihälä ja tutkimuksia johti allekirjoittanut. Kaivaustyövoimana oli pelkästään paikallisia harrastaja-arkeolo-geja vaihteleva määrä.

Helsingissä, 13.2. 1991

  
Päivi Kankkunen



## SIJAINTI JA TOPOGRAFIA

Jäknabackenin muinaisjäännösalue sijaitsee Purmon kirkosta n. 9,5 km kaakkoon ja Sääksjärvestä n. 1,6 km luoteeseen. Jäknabacken on n. luode-kaakko -suuntainen harju, jonka koillispuolella virtaa Purmo norra å. Harju on hieman yli kilometrin pituinen ja n. pari sataa metriä leveä. Se on maaperältään hyvin sorainen, paikoin lähes silkkkaa kiveä. Jäknabackenia ympäröivät länsi-, etelä- ja itäpuolella suoalueet. Itään ja osittain koilliseen harju laskee melko jyrkästi.

Kivikaudella, esim. rantaviivan ollessa n. 55 m mpy, on Jäknabacken ollut pieni saari, jonka etelä ja itäpuolella on ollut joitakin harvoja suurehkoja saaria. Muuten alue on ollut melko matalaa merialuetta.

## TUTKIMUSHISTORIA

Varhaisin maininta ja kartta Jäknabackenin muinaisjäännösalueesta on L.H. Sandelinin selonteossa muinaisjäännöksistä Pedersören pitäjässä (Finska fornminnesföreningens tidskrift XVII, s. 40). Hän raportoi 2-3 virstan päässä Sääksjärvestä olevasta nk. jätinkirkosta, jonka itäpuolella on 4 rökkiötä ja länsipuolella 5, rökkiöt ovat melkein rivissä. Kivilatomus eli siis jätinkirkko on melkein soikea muodoltaan. Hänen mukaansa maa sen ympärillä ja muurien sisäpuolella on kivetön. Muurin sisäpuolella oleville kahdelle suurimalle kivelle oli annettu omat nimet: predikstolja klockarbänk.

Jacob Tegengren kartoitti alueen uudelleen 1930 ja kaivoi rökkiöistä yhden. Hän kartoitti muurien lisäksi 10 rökkiötä. Muurin hän mainitsee olevan n. 5 m leveän ja 40-50 cm korkean; lisäksi hän mainitsee, että muuri on melko tasaleveä ja sen päällystä tasainen. Muuri on koottu erisuuruisista kivistä. Lähellä muurin itäreunaa, sen sisäpuolella, on hieman kallellaan oleva n. 1,7 m korkea ja 0,5 m leveä, jokseenkin tasapaksu kivi, joka vaikutti pienempien kivien avulla pystyyn tuetulta. Sitä on mahdollisesti kutsuttu nimellä "siffertavlan", f. 78963-965, 78980, dia 20069, 20070.

Rökkiö 1, jonka Tegengren tutki oli halkaisijaltaan 5 m, koskematon, pyöreähkö; se oli koottu melko suurista kivistä, jotka olivat 4-5 kerroksessa, alimpien kivien alla oli karkea pohjasaara. Pohjalla oli ympäriinsä hiilen kappaleita; löytöjä ei ollut, f.78966-68, 78970.

Anna-Liisa Hirviluoto kävi paikalla 1964 TVH:n soranottosuunnitelmien johdosta ja totesi niiden pahasti vahingoittavan muinaisjäännösalueetta, minkä johdosta TVH luopui soranotosta. Hirviluoto kuvailee muurin olevan Sandelinin piirrosta huonommassa kunnossa sekä, että sen molemmissa päissä on aukot. Rökkiöistä itäiset olivat hyväkuntoisimmat ja näyttävimmät; ne olivat ladottu irtonaisista kivistä, keskellä syvä vajoama. Muinaisjäännösalueen lävitse kulkee metsätie - entinen kirkkotie, joka on Tegengrenin karttaan merkitty.



Alueesta piirrettiin yleiskartta mittakaavaan 1:1000 sekä vaaituskarttat koeojasta ja -kuopista mittakaavaan 1:500. Osaksi tutkitusta röykkiöstä vaaituskartta mittakaavaan 1:50 ja ns. tasokartat mittakaavaan 1:25 ja profiilikartta 1:25.

Pedersören kunnan toimesta kaivauspaikalle siirrettiin kiintopiste tien vieressä olevan muinaismuistokyltin juurella olevaan suureen maakiveen. Kiintopisteen korkeus on 56,03 m mpy, kiintopiste on merkitty yleiskarttaan.

#### KOEOJA JA KOEKUOPAT

Kaikissa koekuopissa ja koeojassa maannos muodostui melko ohuen turpeen alaisesta ohuesta huuhtoutuneesta kerroksesta, jonka jälkeen sora oli väriltään punertavaa; alueen alaosassa, koillisrinteessä kuitenkin pääosin kellertävää. Punertavaa väriä ei kuitenkaan voi varmuudella liittää ihmisentoimintaan eikä pitää ns. kulttuurimaana. Paikoin koekuopissa esiintyi ns.ruostehiekkaa. Koko alueella maaperä oli hyvin karkeaa soraa. Tämän vuoksi mm. jätinkirkon keskelle kaivetusta koeojasta ei saatu muuta informaatiota kuin löydöt, yht. 3 kvartsiesinettä ja 174 kpl iskoksia (191,5 g). Sora koeojassa oli punertavaa, f. 78973. Mahdollisten rakenteiden esille saamiseksi täytyisi avata laajempia alueita. Tähän ei koekaivausryhmän puitteissa ole mahdollisuutta. Soraisen ja hyvin kivikkoisen maaperän kaivaminen - erityisesti, jos voi olla mahdollista, että kohteessa on myös jonkinlaisia kiinteitä rakenteita - vaatii kaivajilta myös tavallista suurempaa ammattitaitoa ja tottumusta.

#### RÖYKKIÖKAIVAUS

Aluevalvojan toivomuksen mukaisesti valittiin alueen kaakkoisin ja melkoisen pahasti aurauksessa vahingoittunut röykkiö lähempien tutkimusten kohteeksi. Röykkiö on lähellä tietä. Se on rinteessä, siten että röykkiön toinen laita on rinteenselässä. Se on pitkänomainen, soikea, mitoiltaan n. 19x7 m. Korkeutta sillä oli n. 30 cm.

Röykkiö kuvattiin, f.78976-78, dia 20072-75, minkä jälkeen sen päältä ja ympäriltä poistettiin horsmia ja muuta aluskasvillisuutta. Röykkiöstä piirrettyyn vaaituskarttaan merkittiin vaaituslukemien lisäksi röykkiön maanpinnalle näkyvä hahmo, kantojen ja kasvavien puiden paikat sekä röykkiötä rikkoneet aurajäljet, kartta s.21. Tämän jälkeen piirtäjä laati röykkiön pohjoisluoteispäähän koordinaattiruudukon, joka oli itsenäinen, varsinaisen kohteen koordinaatistosta erillinen. Röykkiön koordinaatisto oli sopeutettu kaivaustilanteeseen ja siinä koordinaatti x on merkitty kirjaimin alkaen aasta ja kasvaen kohti koillista; y-koordinaatti on merkitty numeroin ja se kasvaa kohti eteläkaakkoa.



Vaaituksen jälkeen kaivauksin tutkittavalta alueelta poistettiin turve ja pinta piirrettiin mittakaavaan 1:25, joka mittakaava päätettiin säilyttää selvyyden vuoksi myös puhtaaksi piirrettäessä. Röykkiön pintaosaa tarkasteltaessa havaitaan sen koostuvan pääosin pienehköistä kivistä, suurempia on röykkiön päässä sekä joitakin sen länsisivulla. Mitään reunakiveystä ei voinut havaita. Kivet olivat ladottuja, s.22, f.78981-86, diat 20076-78.

Piirtämisen ja valokuvauksen jälkeen kaivausta jatkettiin ottamalla päällimmäinen kivikerros pois ja kaivamalla röykkiön ulko-reunoja n. 10 cm:n kerros. Röykkiö on selvempi ja tiiviimpi kuin edellä. Se rajautuu selvästi ympäristöstään ja on hahmoltaan pyöristyneen kulmikas. Kivet ovat melko tasakokoisia, ns. miehennostannaisia - mutta täytteenä joukossa on pienempiä, niin että vaikutelma on melko tiivis latomus. Kivien välissä ei pohjalaisten röykkiöiden tapaan ollut maata - vain hieman kariketta. Röykkiön aivan päädyssä, mutta kuitenkin sen ulkopuolella, on suurehkoja kiviä hajallaan moreenissa. Röykkiön ympärillä oleva maa on punertavaa, karkeaa hiekkaa, samanlaista kuin alueella yleensä. Röykkiön ympäriltä sekä sen alta pohjamaasta löytyi iskoksia, sivu 23, f. 78989-92, dia 20079.

Röykkiön päädyn viimeinen varsinainen kivikerros oli tasakokoisista, pienehköistä kivistä melko suppealle alueelle kasattu, sen vieressä pohjoispuolella oli hieman erillinen löyhä kivikko. Vaikuttaa sille, että kun röykkiötä oli lähdetty kokoamaan moreenipohjalle, niin maata on hieman kaivettu alkuperäisestä pinnaasta katsottuna tai tasoitettu ja alettu sitten vasta kivien latominen. Röykkiön pohja oli n. 20 cm maanpinnan alapuolella. Rakenteita ei havaittu, sivu 24-25, f.78996-79002,79004-06, diat 20080-86.

Tutkimusten jälkeen röykkiötä ennallistettaessa havaittiin ettei röykkiön kokoamisvaiheessa varmaankaan oltu heitelty kiviä röykkiöön, koska tällöin ne olisivat jääneet huomattavasti löysemmin ja niihin olisi jäänyt iskeytymisjälkiä ja ne olisivat halkeileet. Tällaisia jälkiä ei kuitenkaan havaittu. Röykkiön tutkittu pääty kasattiin ja peitettiin turpein tutkimusten päätteeksi, dia 20090.

Tutkitussa röykkiön osassa ei ollut rakenteita eikä röykkiön osan pohjalta ja sen sivulta sorasta tulleet löydöt kuuluneet röykkiöön vaan alueella olevan asuinpaikan kulttuurikerrokseen.

## LÖYDÖT

## Koeoja

	K1	K2	K3	yht
kvartsiesine			1/3	1/3
kvartsiydin		2/34,5		2/34,5
kvartsi-iskos	64/40	75/81	35/33	174/154

## Koekuopat

	K1	K2	K3	K4	yht.
	kpl/g				
kvartsiesine	2/10		1/5		3/15
kvartsiydin	2/20	2/38	4/57		8/115
retus.kv.-iskos			1/18		1/18
kvartsi-iskos	61/445	23/150,5	32/51	4/9	120/655,5
kivilaji-iskos			2/52		2/52
palanut luu	2/0,2			1/0,5	3/0,7

## RÖYKKIÖ

	K1	K2	K3	K4	K5	yht.
	kpl/g					
kv-esi	2/23	2/18	7/204	6/310		17/555
kv-ydin	1/26	3/73,5	4/107,5	3/82		11/289
kv.is.ret	3/42					3/42
kv-iskos	138/456,5	149/592	137/637	71/252,5	26/247,5	521/2706,5
kvs-iskos		1/4	7/15		2/45	10/64
klaji-iskos	5/43	2/11				7/54
pal.luu					1/0,5	1/0,5

## IRTOLÖYTÖJÄ

	kpl/g
kvartsiydin	2/78,5
kvartsi-iskos	93/617
kvartsiesine	2/76

Löytäaineisto koostuu pääasiassa kvartsimateriaalista, kahta pientä palaneen luun kappaletta lukuunottamatta. Luun kappaleista toinen löytyi röykkiön pohjasorasta ja toinen jätinkirkon vallin reunassa, käytännössä vallissa olleesta koekuopasta n. 40-50 cm:n syvyydestä. Kvartsi-iskoksia oli luonnollisesti eniten, mutta myös esineitä oli melko runsaasti. Ytimiä on enemmän kuin muita esineitä. Retusoituja iskoksia vain 4 kpl. Kivilaji-iskoksia on yhteensä 9 kpl - kivilajista ei ole esinelöytöjä. Löytöjä tuli heti ensimmäisestä kaivauskerroksesta, mutta kerroksesta 30-40 cm enää yksittäin koeoja- ja koekuoppa-alueella. Röykkiön pohjamaasta ja sen ympäristöstä saatiin vielä runsaasti löytöjä kaivauskerroksesta 20-25 cm, mutta ei enää alimmista kerroksista.



## TIIVISTELMÄ

Pedersören Jäknabackenin muinaisjännösalueella on jätinkirkko ja osittain sen valleilla, osittain sen läheisyydessä n.13 röykkiötä. Jätinkirkko on 65 m pitkä ja se on vallien ulkoreunoista mitaten n. 35 m leveä, vallien sisään rajautuva alue on n. 52x16 m:n suuruinen. Tämä muinaisjännösalue on ollut yleisesti tunnettu jo 1800-luvun lopulta. Kesällä 1987 aluetta oli kuitenkin pahasti metsäaurauksella tuhottu. Museoviraston koekaivausryhmä kartoitti alueen uudelleen ja tutki sitä koekuopin sekä kaivamalla jätinkirkon keskelle koeojan. Myös yhtä alueen tuhottua röykkiötä tutkittiin; yhteensä edellä mainitut 79 neliometriä.

Jätinkirkkoon liittyvä asuinpaikka voitaneen rajata liitekartassa esitetyllä tavalla. Alueen alinta löytörajaa ei voitu luotetavasti selvittää. Muinaisjännösalueen pintalöydöt oli ehditty innokkaiden kaivajien ja vierailijoiden toimesta lähes tyystin kerätä ennenkuin kaivauksenjohtajalta liikenä aikaa alueen lähempään tarkasteluun. Tämä oli suuri vahinko.

Löytöjä havaittiin olevan jätinkirkon vallien sisäpuolella ja myös niiden ulkopuolella, koillisen vallin koillispuolella, melko jyrkässä rinteessä. Alimman kaivettu koekuoppa oli 53,84 m mpy. Myös röykkiön tutkitusta päädyssä löytyi sen alta ja sen viereisestä sorasta kvartsimateriaalia, joka liittyy asuinpaikkaan - ei röykkiöön. Röykkiöön liittyviä löytöjä ei tullut. Röykkiön tutkitussa päädyssä ei havaittu rakenteita; se oli koottu miehennostannaisista kivistä, joiden välissä ei ollut maata.

Röykkiöt kuuluvat sijaintinsa sekä osittain tutkitun röykkiön kaivaushavaintoihin perustuen jätinkirkon valleja ja asuinpaikkaa myöhempään aikaan. Jätinkirkon luoteispään vallin takana asuinpaikka aluetta tuskin on: sieltä ei ole koekuoppalöytöjä ja alue on lähes silkkaa suurta kivikkoa; joukossa on hyvin vähän hiekkaa.

### KAIVAUKSEEN OSALLISTUNEET VAPAAEHTOISET:

Henry Nygård, Bengt Löf, Bengt Furu, John Finnes, Rurik Nylund, Göran West, Selim Sjöblom, Hans Myhrman, Hugo Olin, Rafael Eklöf, Valtter Nyman, Rolf Wiklund, Eugen Törnqvist, Gunnar Lassfolk, Ber Backman

- kiitän kaikkia ja erityisesti niitä, joilla oli mahdollisuus ja jotka jaksoivat olla kaivauksen alusta sen loppuun.



## DIALUETTELO

- 20066 Jäknabackenin jätinkirkkoaluetta ja sille viittaava kyltti tie vieressä. Kaivauksen kiintopiste kyltin vasemmalla puolella kivessä. Kuvattu lännestä.
- 20067 Yleiskuva jätinkirkkoalueelle, vasemmassa laidassa peruslinja, taustalla näkyvän koneen luona jätinkirkon pääty, kuvattu kaakosta.
- 20068 Yleiskuva jätinkirkkoalueelle, alueen itäreunaa ja röykkiöitä, kuvattu luoteesta.
- 20069 Yleiskuva jätinkirkkoalueesta, sen länsipäätä, vasemmassa reunassa suuri pystyyn nostettu kivi, kuvattu lounaasta.
- 20070 Yleiskuva jätinkirkon länsipäästä, keskellä suuri pystyyn nostettu kivi, kuvattu lounaasta.
- 20071 Yleiskuva jätinkirkkoalueelta, taustalla röykkiöitä jätinkirkon reunan päällä, kuvattu lounaasta.
- 20072 Yleiskuva röykkiöltä jätinkirkon länsipäähän, kuvattu kaakosta
- 20073 Yleiskuva osittain tutkitusta röykkiöstä ennen kaivausta, kuvattu lännestä.
- 20074 Osittain tutkittu röykkiö ennen tutkimuksia, kuvattu lännestä.
- 20075 Osittain tutkittu röykkiö ennen tutkimuksia, taustalla maantie kuvattu lännestä.
- 20076 Röykkiön pohjoispää, turve poistettu, kuvattu röykkiön päältä, etelästä.
- 20077 Röykkiön pohjoispää, turve poistettu, kuvattu koillisesta.
- 20078 Röykkiön pohjoispää, turve poistettu, kuvattu etelästä.
- 20079 Röykkiön pohjoispää, 1.kivikerros poistettu, kuvattu etelästä.
- 20080 Röykkiön pohjoispää, 1.kivikerros poistettu, luoteesta.
- 20081 Röykkiön pohjoispää, 1.kivikerros poistettu, pohjoisesta
- 20082 Röykkiön pohjoispää, 1.kivikerros poistettu, pohjoisesta
- 20083 Röykkiön pohjoispää, 2.kivikerros poistettu, luoteesta
- 20084 Röykkiön pohjoispää, 2.kivikerros poistettu, koillisesta
- 20085 Röykkiön pohjoispää, pohjataso, kuvattu koillisesta
- 20086 Röykkiön pohjoispää, pohjataso, kuvattu koillisesta
- 20087 Röykkiön profiili, röykkiön päälle kasattu kiviä, välissä alkuperäinen turvekerros, kuvattu pohjoiskoillisesta
- 20088 Röykkiön profiili, sen etelälounaspuoli, välissä näkyy kasattujen kivien alla alkuperäinen turvekerros, kuvattu pohjoiskoillisesta.
- 20089 Röykkiön profiilia, päälle kasattujen kivien alla alkuperäinen turvekerros, keskiosaa, kuvattu pohjoiskoillisesta
- 20090 Röykkiön pohjoisosa peitettyinä, kuvattu lounaasta
- 20091 Työkuva. Röykkiötä kaivetaan, kuvattu lounaasta.
- 20092 Työkuva. Piirtäjä Oili Räihälä työssään, kaivajat tauolla, kuvattu luoteesta.
- 20093 Kaivaustyöryhmä: Rafael Eklöf, Ber Backman, Valter Nyman, Hugo Olin, Rolf Wiklund, Gunnar Lassfolk, Selim Sjöblom, Eugen Törnqvist, Rurik Nylund, piirtäjä Oili Räihälä



## NEGATIIVILUETTELO

- 78963- Yleiskuva jäknabackenin tutkimusalueelle, n. lounaasta  
78965 panoraama.
- 78966- Yleiskuva Jäknabackenin tutkimusalueelle, pohjoisesta.  
78970 Panoraama.
- 78973 Koeoja jätinkirkon keskellä, kuvattu luoteesta.
- 78974 Yleiskuva jätinkirkkoalueen kaakkoisreunalle, luoteesta
- 78975 Yleiskuva Jäknabackenin alueelta, röykkiöitä jätinkirkon  
vallilla, kuvattu lounaasta
- 78976 Röykkiön pää ennen tutkimuksia, kuvattu pohjoisesta
- 78977 Röykkiön keskiosassa oleva aurausarpi, kuvattu lounaasta
- 78978 Röykkiö ennen tutkimuksia, kuvattu koillisesta
- 78979 Yleiskuva jätinkirkkoalueelle, kuvattu tutkittavalta  
röykkiöltä kaakosta
- 78980 Jätinkirkon luoteispäässä oleva suuri pystyyn nostettu  
kivi, kuvattu lännestä
- 78981 Osittain tutkittava röykkiö kasvillisuudesta puhdistet-  
tuna, kuvattu lännestä
- 78982 Osittain tutkittava röykkiö aluskasvillisuudesta puhdis-  
tettuna, kuvattu luoteesta
- 78983- Röykkiön pohjoispää, turve poistettu, kuvattu luoteesta,  
78984 panoraama
- 78985- Röykkiön pohjoispää, turve poistettu, kuvattu röykkiön  
78986 päältä kaakosta, panoraama
- 78987 Röykkiön pohjoispää, sen itäreuna, kuvattu röykkiön  
päältä koillisesta
- 78988 Työkuva. Piirtäjä Oili Räihälä työssään, kaivajat tauolla.
- 78989 Röykkiön pohjoispää, 1.kivikerros poistettu, kuvattu  
pohjoisesta
- 78990 Röykkiön pohjoispää, 1.kivikerros poistettu, kuvattu  
pohjoisesta
- 78991- Röykkiön pohjoispää, 1.kivikerros poistettu, luoteesta  
78992 panoraama
- 78996 Röykkiön pohjoispää, 2.kivikerros poistettu, lounaasta
- 78997 Röykkiön pohjoispää, 2.kivikerros poistettu, luoteesta
- 78998- Röykkiön pohjoispää, 2.kivikerros poistettu, luoteesta  
78999 panoraama
- 79000 Röykkiön pohjoispää, 2.kivikerros poistettu, koillisesta
- 79001 Röykkiön pohjoispää, 2.kivikerros poistettu, koillisesta
- 79002 Röykkiön pohjoispää, 2.kivikerros poistettu, lounaasta
- 79004 Röykkiön pohjoispää, pohjataso, kuvattu koillisesta
- 79005 Röykkiön pohjoispää, pohjataso, kuvattu idästä
- 79006 Röykkiön pohjoispää, pohjataso, kuvattu lännestä
- 79007- Röykkiön profiili, kuvattu luoteesta,  
79008 panoraama
- 79009 Röykkiön profiili, röykkiön päälle kasattu kiviä, alla  
näkyvissä vanha turvekerros, jonka alla alkuperäinen  
röykkiö, kuvattu n. pohjoisesta
- 79010- Röykkiön profiili, kuvattu n. pohjoisesta,  
79013 panoraama
- 79014 Kaivaustyöryhmä: Rafael Eklöf, Ber Backman, Valter Nyman,  
Hugo Olin, Rolf Wiklund, Gunnar Lassfolk, Selim Sjöblom,  
Eugen Törnqvist, Rurik Nylund, Oili Räihälä



PEDERSÖRE PURMO JÄKNABACKEN  
PÄIVI KANKKUNEN 1989



F. 78966-968, 78970 Yleiskuva Jäknabackenin jäätikkö- ja röykkiöalueen kaakkoispäähän, kuvattu pohjoisesta. Oikealla maantie.



F. 78963-965 Yleiskuva Jäknabackenin jäätikkö- ja röykkiöalueelle. Kuvattu lounaasta. Alueen lounaispääte.



# PEDERSÖRE PURMO JÄKNABACKEN

PÄIVI KANKKUNEN 1989



F. Ns. Kocaja jätkirkon keskellä. 78973  
Kuvattu lounaasta



F. 78974 Yleiskuva jätkirkkoalueen  
kaakkoispuolelle  
kuvattu luoteesta



F. Työkuvaa. Piirtäjä Oili Räihälä työssään,  
78988 kairajet taustalla.



F. 790H: KANNUSTÖRYHMÄ: Paavel Eklöf, Ben Backman,  
Valter Nyman, Hugo Olin, Rolf Nylund,  
Gunnar Lassfolk, Selim Sjöblom, Soren Törnquist,  
Rutik Nylund, Oili Räihälä

ÅKE SKOMAS



# PEDERSÖRE PURMO JÄKNABACKEN

PÄIVI KANKKUNEN 1989

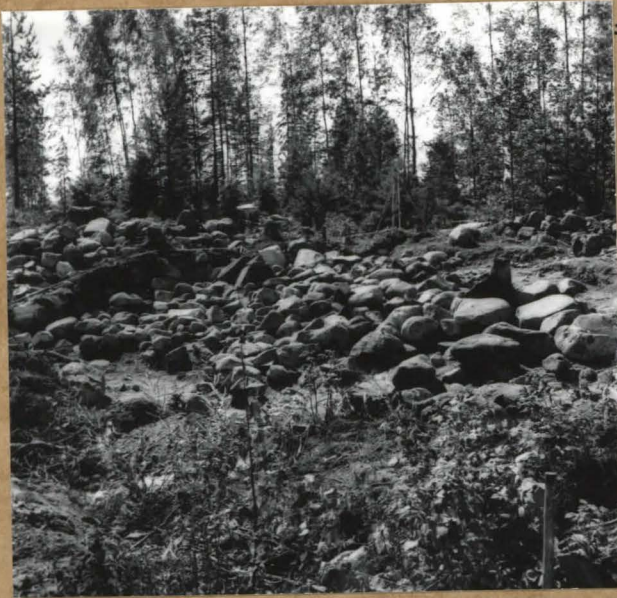

F. 78990

Röytkiön pohjoispää  
2. kivi kerros poistettu  
kuvattu pohjoisesta

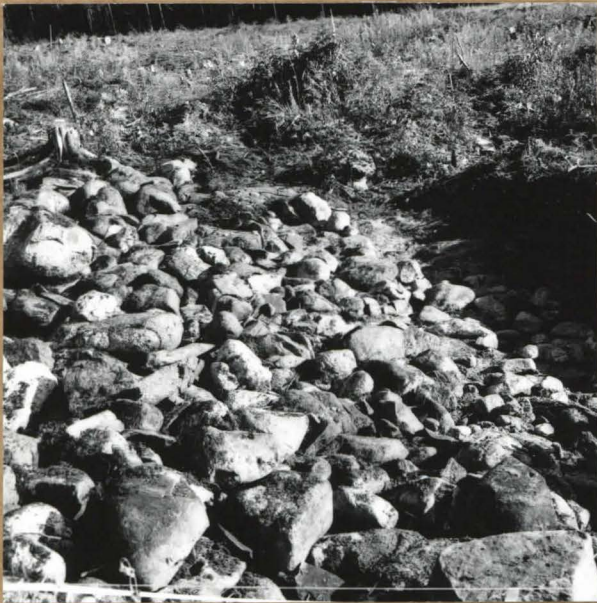

F. 78987 Röytkiön pohjoispää, sen itäreuna, kuvattu röytkiön  
päältä koillisesta

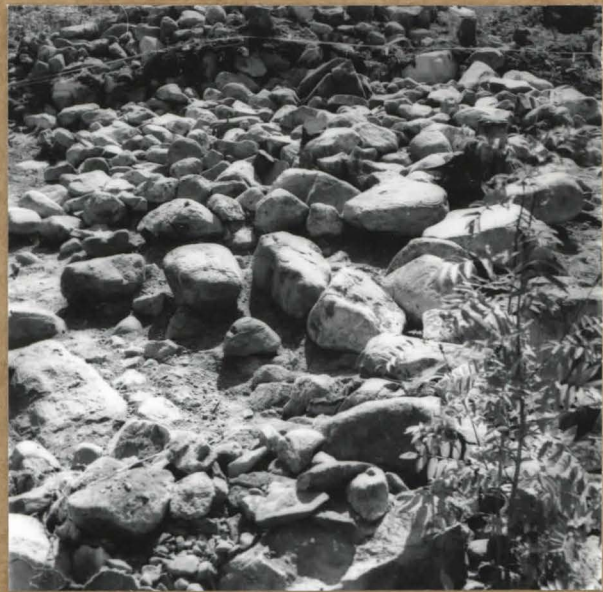

F. 78989 Röytkiön pohjoispää. 2. kivi kerros  
poistettu, kuvattu pohjoisesta

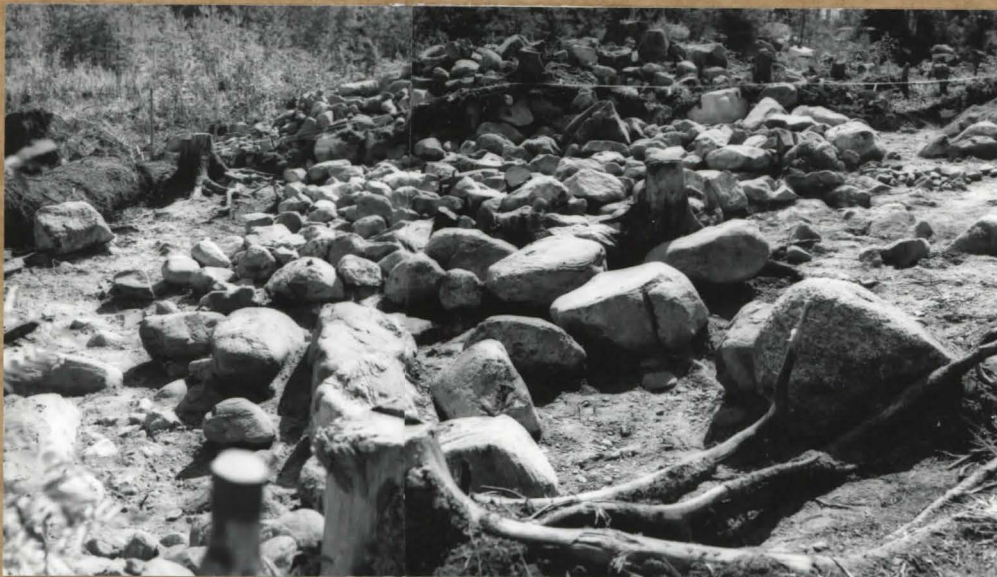

F. 78991-78992

Röytkiön pohjoispää  
sen itäreunaa  
2. kivi kerros  
poistettu  
kuvattu luteesta



# PEDERSÖRE PURMO JÄKNABACKEN

PÄIVI KANKKUNEN 1989

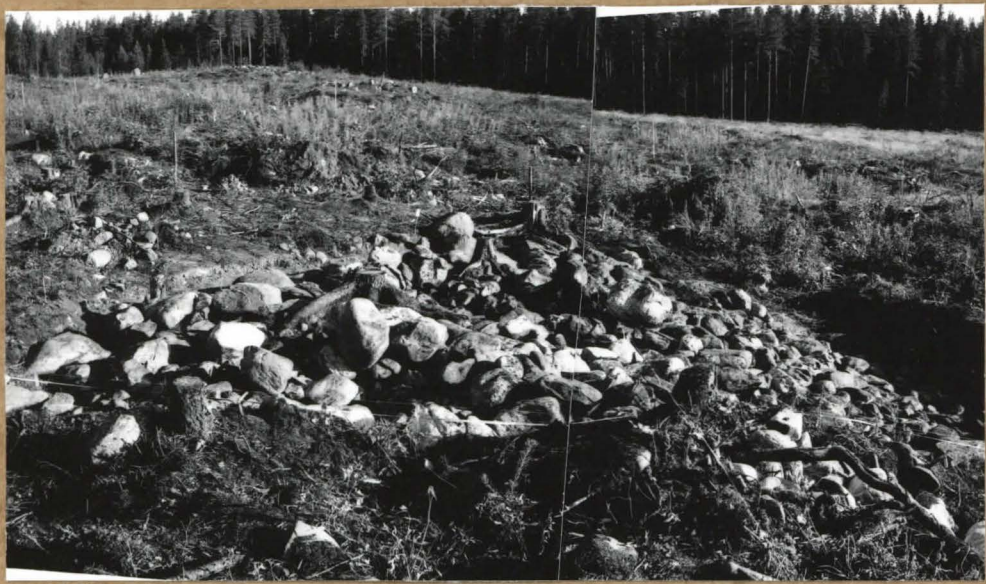

F. 78985-986 Rökkiön pohjoispää. Turve poistettu. Kuvattu rökkiön päältä kaakosta.

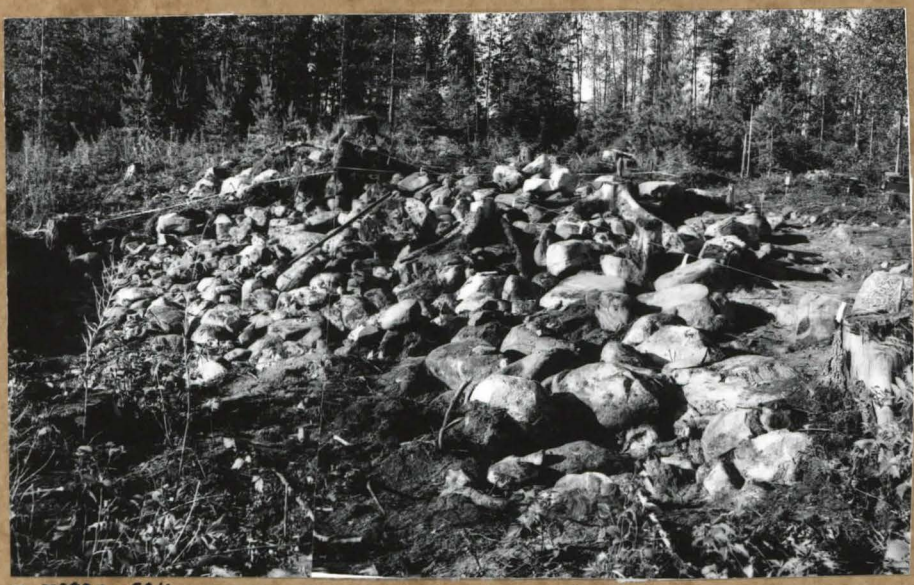

F. 78983-984 Rökkiön pohjoispää, turve poistettu. Kuvattu luterasta.



# PEDERSÖRE PURMO JÄKNABACKEN

PÄIVI KANKKUNEN 1989



F. 79010-79013 Röykkiön profiili, kuvattu noin pohjoisesta. Röykkiön päälle kasattu kiviä, alkuperäinen tumepinta näkyy kivikamaston välissä



F. 79007-79008  
Röykkiön profiili  
kuvattu ltoitesta.  
Röykkiön päälle  
on kasattu kiviä  
alkuperäinen  
tumepinta näkyvässä  
kivikamaston  
välillä





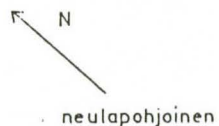

PEDERSÖRE PURMO  
 JÄKNABACKEN  
 PÄIVI KANKKUNEN 1989

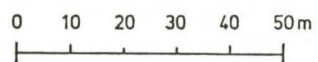

Yleiskartta



Piirt Oili Räihälä

-  kaivausalue
-  löydötön koekuoppa
-  löydöllinen koekuoppa
-  muinaisjäänösmerkki, kiintopiste 56.03 m mpy

-  rökkiö
-  rökkiö, jossa kuoppa keskellä
-  epämääräinen rökkiö
- $T_{1-8}$  rökkiöiden numerointi Tegengrenin kartassa (1930).
-  kivivalli
-  kuopanne
-  aukeaksi hakattu alue
-  kärkytie
-  paalu jätetty
-  iso kivi
-  kuusia
-  mäntyjä
-  lehtipuita
-  kvartsien löytöpaikka
-  pystykivi

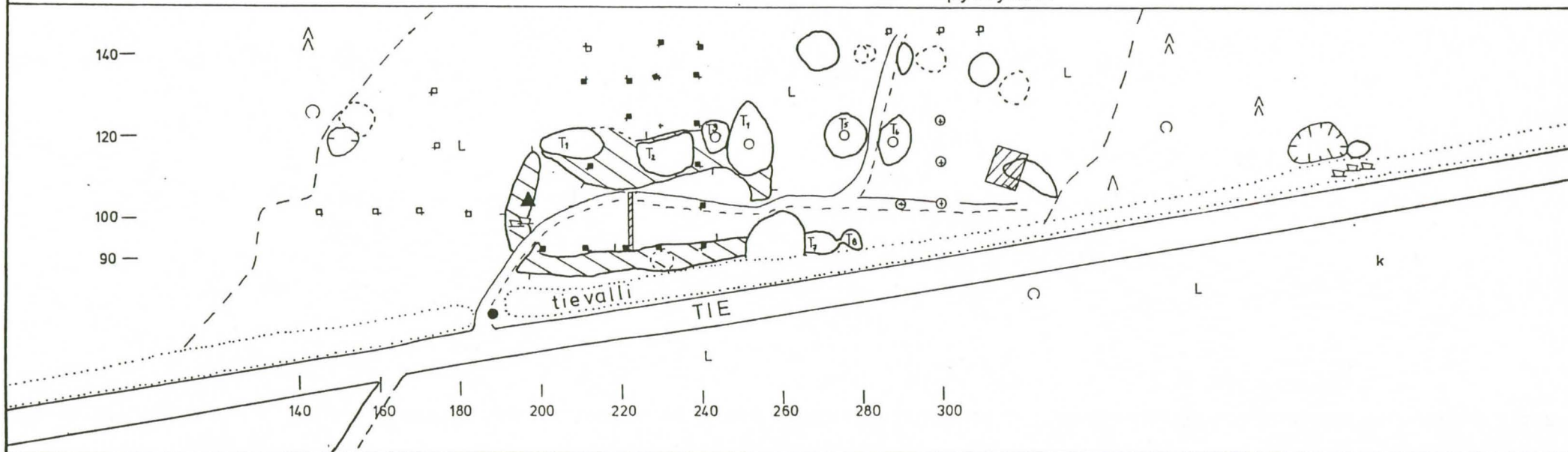





# PEDERSÖRE PURMO JÄKNABACKEN PÄIVI KANKKUNEN 1989

Röykiön pinta- ja pohjavaaituskartta  
Ruudut A-I/1-19  
Kp 55.95 m mpy, koneen lukema 137



- 167 pintavaaitusluku
- (215) pohjavaaitusluku
- - - - - kaivetun alueen raja
- metsäkoneen rouhima kolo
- ⊙ kanto

1 m

Piirt. Oili Rähälä

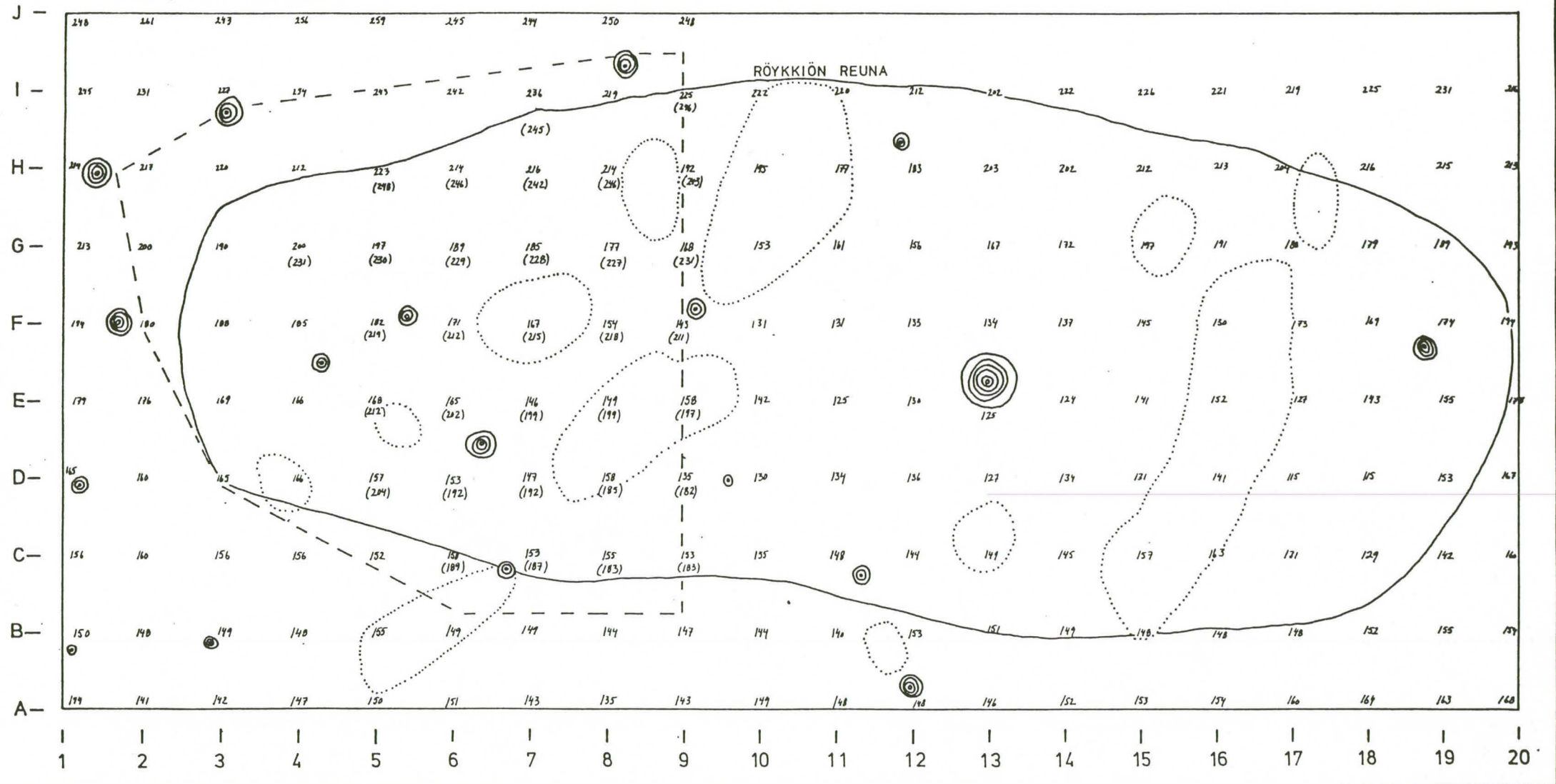





PEDERSÖRE PURMO  
JÄKNABACKEN  
PÄIVI KANKKUNEN 1989

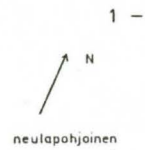

Tasokartta röykkiöstä,  
ruudut 9-2/A-1  
Taso 2  
Kp 55.95 m mpy, koneen lukema 137.

0 025 05 1m

Piirt. Olli Räihälä

- 1 punertava, karkea hiekka  
 kivi  
 kanto, juuri



PEDERSÖRE PURMO  
JÄKNABACKEN  
PÄIVI KANKKUNEN 1989

Tasokartta röykkiöstä,  
ruuduissa 9-2/A-1.

Taso 3

Kp 55.95m mpy, koneen lukema 137.

0 025 05 1m

Piirt. Oili Räihälä

1 punertava, karkea hiekka

○ kivi

☉ kanto, juuri

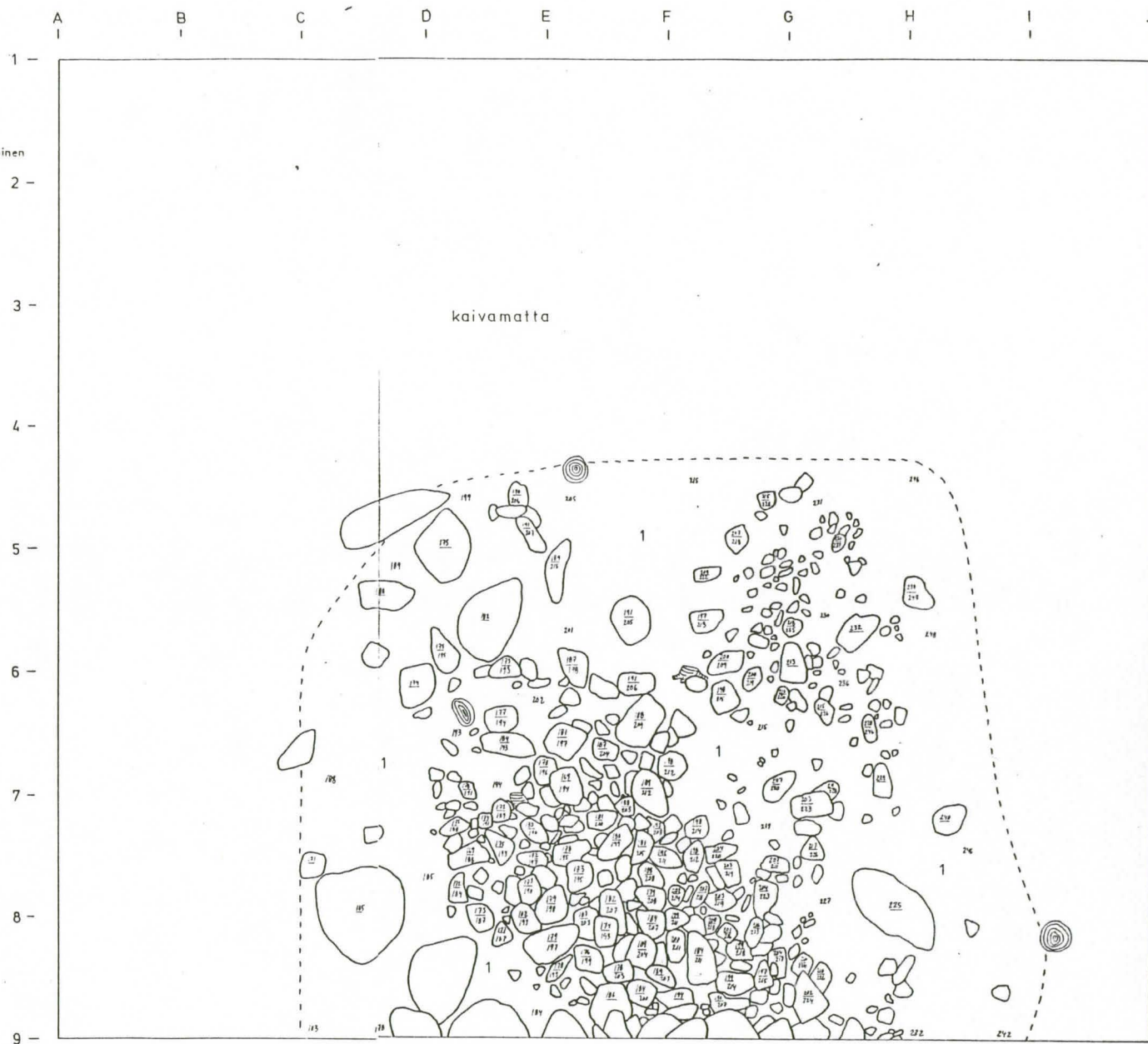



# PEDERSÖRE PURMO JÄKNABACKEN

## PÄIVI KANKKUNEN 1989



Profiilikartta röykkiöstä  
linjalta C-H/9, kaakosta  
luoteeseen katsottuna.

Kp 55.95, koneen lukema 137.

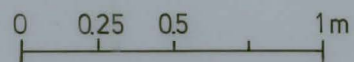
MK 1:25



Piirt. Oili Räihälä

- |   |                          |
|---|--------------------------|
| 1   | turve                    |
| 2   | huuhtoutunut kerros      |
| 3   | punertava, karkea hiekka |
| ○   | kivi                     |
|  | kanto                    |
|  | maan pinta               |

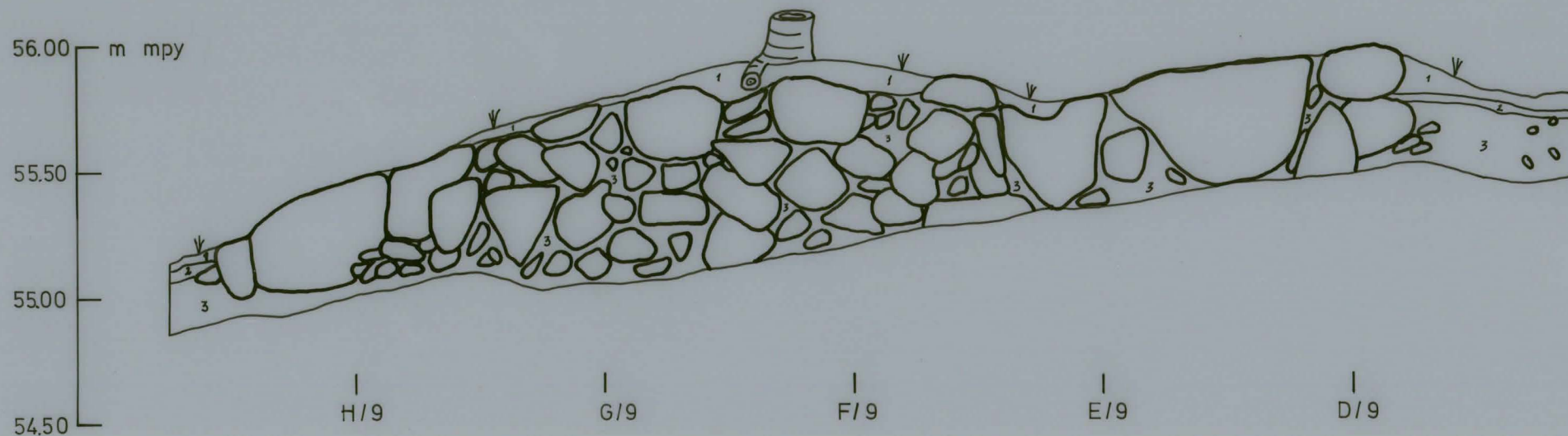

# LIITEKARTTA 6 PEDERSÖRE PURMO JÄKNABACKEN PÄIVI KANKKUNEN 1989

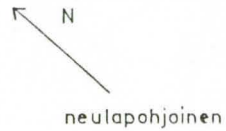

- rökkiö
- rökkiö, jossa kuoppa keskellä
- epämääräinen rökkiö
- $T_1-8$  rökkiöiden numerointi Tegengrenin kartassa (1930).
- kivivalli
- kuopanne
- aukeaksi hakattu alue
- kärrytie
- paalu jätetty
- iso kivi
- kuusia
- mäntyjä
- lehtipuita
- kvartsien löytöpaikka
- pystykivi

Yleiskartta

MK

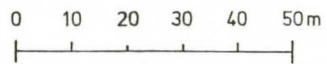

Piirt Oili Räihälä

- kaivausalue
- löydötön koekuoppa
- löydöllinen koekuoppa
- muinaisjäännösmerkki, kiintopiste 56.03 m mpy

