



## Huvimajan rakennusosa- ja pintatutkimus

Urho Kekkosen museo Tamminiemi  
Seurasaarentie 15, 00250 Helsinki

Hanna Rotonen & Katariina Sommarberg 1.10.2010–30.4.2011



## SISÄLLYSLUETTELO

1. JOHDANTO	2
2. HUVIMAJAN HISTORIA JA AIKAISEMMAT KORJAUSVAIHEET	3
3. ULKOPINTOJEN DOKUMENTOINTI JA VAURIOKARTOITUS	4
3.1 Tyylipiirteet	4
3.2 Huopakate ja uralautakatto	5
3.3 Ulkopuolen vauriot yleisesti	6
4. ULKOPINTOJEN VÄRITUTKIMUS	6
4.1 Koristelistat	7
4.2 Kipsikoristeet	8
4.3 Kuistin katto	9
4.4 Lautaverhous	10
4.5 Aurinkomaalaus	12
4.6 Pylväät	13
4.7 Ikkunat	14
4.8 Ovi	15
4.9 Kuistin lattia	16
4.10 Yhteenveto ulkopuolen tutkimustuloksista	17
5. SISÄTILOJEN DOKUMENTOINTI JA VAURIOKARTOITUS	18
5.1 Yleistä sisätilasta	18
5.2 Sisäpintojen vauriot yleisesti	19
6. SISÄPINTOJEN VÄRI- JA PINTATUTKIMUS	19
6.1 Katto	20
6.2 Seinät	21
6.3 Ikkunat	24
6.4 Ovi	26
6.5 Penkki	27
6.6 Lattia ja jalkalistat	28
6.7 Yhteenveto sisäpuolen tutkimustuloksista	29
LÄHTEET	32

## LIITTEET

LIITE 1 Rakennekuva A-A	33
LIITE 2 Yksityiskohta 1, räystäsrakenne	34
LIITE 3 Koristeet ja listaprofiilit	35
LIITE 4 Vauriokartoitus	38
LIITE 5 Tapettikuvat	51
LIITE 6 Kenttämaalauksen ja tapettipintojen rekonstruktiot	58



## 1. JOHDANTO

Huvimaja on osa Urho Kekkosen museo Tamminiemen puistoaluetta ja sijaitsee tontin eteläreunalla kohoavalla kalliokumpareella. Satulakattoisessa, rankarakenteisessa rakennuksessa on luonnonkiviperustus ja vaakalautaverhous. Huvimajan ulkomitat ovat 400 cm x 516 cm ja korkeus ilman kivijalkaa on 454 cm. Rakennus on empire-tyylinen ja muistuttaa pääjulkisivun pylväiden, listoitusten ja kipsikoristeiden perusteella antiikin temppeliä. Huvimajan pääfasadi avautuu pohjoiseen kohti Meilahden kartanoa, jonka tiluksiin rakennus on ennen kuulunut. Sisäänkäynti huvimajaan kulkee pylväiden kannatteleman avokuistin kautta. Huvimajan ulkoväritys on okrankeltainen. Pylväät, listat ja koristeet ovat valkoisia. Pohjoisjulkisivun päätykolmioon on maalattu aurinkokuva.

Sisätilan huonekorkeus on 309 cm. Huoneen leveys pohjois-etelä suunnassa on 316 cm ja itä-länsi suunnassa 353 cm. Huoneen katto- ja lattiapinnat ovat maalattua lankkua. Seinillä on maalattua lastulevyä. Huvimajan ainoa kaluste on takaseinustaa kiertävä kiinteä penkki, joka rajautuu itä- ja länsiseinällä ikkunan karmiin.

Vaikeasti saavutettavan sijaintinsa vuoksi huvimajaa ei ole koskaan varsinaisesti pidetty avoinna yleisölle. Osittain tästä syystä huvimaja on saanut rauhassa rapistua varsin huonokuntoiseksi. Edellinen laajempi peruskorjaus valmistui vuonna 1990, minkä jälkeen huvimajaa ei tiettävästi ole kunnostettu laisinkaan. Tamminiemen päärakennuksen vuonna 2009 alkaneen peruskorjauksen ja puistoalueen kunnostuksen yhteydessä halutaan myös huvimaja palauttaa edustavaan kuntoon.

Työ aloitettiin huvimajan nykykunnan dokumentoinnilla ja vauriokartoituksella. Huvimajassa jo aiemmin aloitettuja väri- ja pintatutkimuksia täydennettiin poikkileikkausnäytteiden ja uusien väriportaikoiden avulla. Poikkileikkausnäytteet on tehty Metropolia ammattikorkeakoulun konservointiosaston laboratoriossa. Pintojen aiemmat kerrokset dokumentoitiin valokuvaamalla ja määrittelemällä sävyt Natural Color System (NCS) värijärjestelmää apuna käyttäen. Osa uudemmista pintakerroksista jouduttiin poistamaan kokonaan, jotta voitiin tutkia niiden alla olevat varhaisemmat kerrokset.



Pohjoisjulkisivu

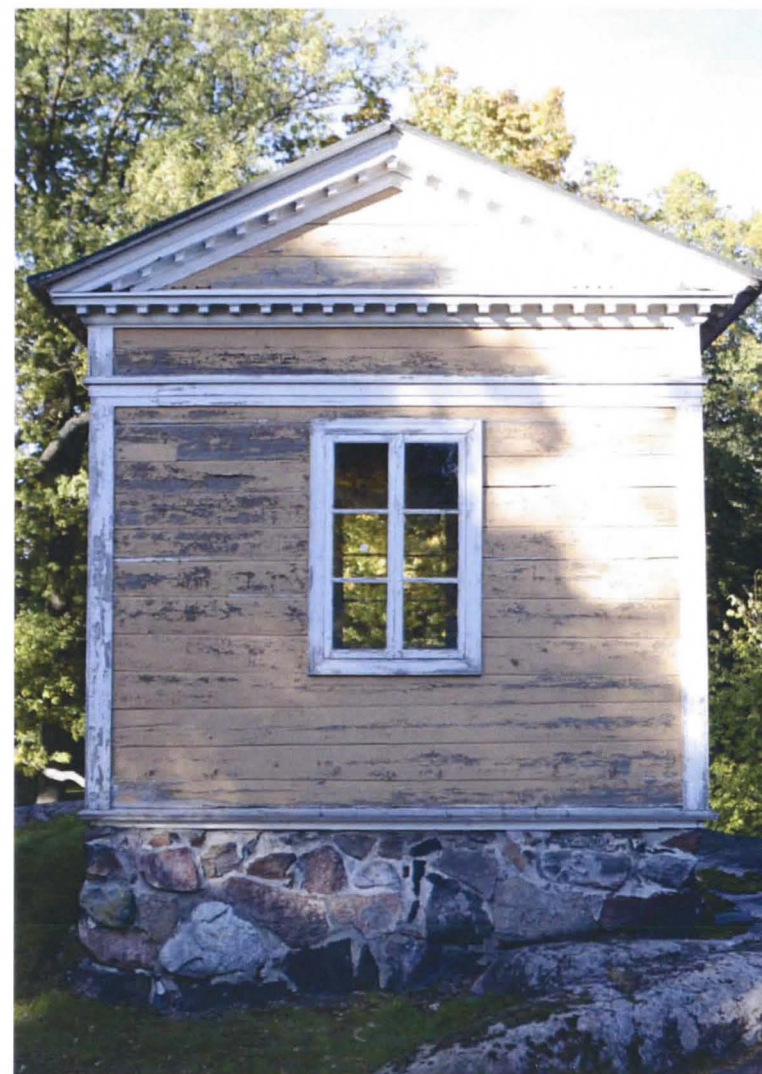

Eteläjulkisivu



Frontonin aurinkomaalaus



## 2. HUVIMAJAN HISTORIA JA AIKAISEMMAT KORJAUSVAIHEET

Huvimajan tarkkaa rakennusvuotta ei tiedetä. Todennäköisesti se on rakennettu 1800-luvun alkupuoliskolla, viimeistään 1840-luvulla sillä rakennus on näkyvässä vuoden 1847 kartassa (Sinettiarkisto). Alun perin huvimaja on kuulunut Meilahden kartanon puutarha-alueeseen. Huvimajan rakennuttajaksi ja mahdolliseksi suunnittelijaksi on epäilty kenraalikuvernööri Fabian Steinheiliiä, joka oli Meilahden kartanon omistaja vuosina 1822–31. Steinheil oli kiinnostunut arkkitehtuurista ja tunti henkilökohtaisesti arkkitehti Carl Ludvig Engelin, jota pidetään huvimajan toisena mahdollisena suunnittelijana. Engel suunnitteli vuosina 1816–19 Steinheilien kaupunkiasunnon, niin kutsutun Bockin talon, laajennus- ja muutostyöt joissa rakennus sai nykyisen empiretyylisen ilmeensä. Bockin taloon silloin rakennettu keskirisaliitti muistuttaa mittasuhteiltaan ja koristeiltaan huomattavasti huvimajan päätyfasadia. 1870–90-luvulla kartanon alue palstoitettiin huvilatonteiksi, jolloin myös Tamminiemen alue muodostui.



Bockin talon keskirisaliitti

Huvimajan korjausvaiheista ei ole juurikaan olemassa kirjallisia dokumentteja. Tamminiemen nykyisessä vuonna 1904 valmistuneessa päärakennuksessa on suoritettu peruskorjaus vuosina 1924–27, 1941, 1956 ja 1974. Myös huvimajaa on mahdollisesti kunnostettu näiden korjausten yhteydessä. Ensimmäinen varma tieto huvimajassa suoritetuista kunnostuksista on vuodelta 1983, jolloin rakennuksen huopakate on uusittu (Helsingin piirirakennustoimisto 1986). Vuonna 1986 suoritettussa kuntotarkastuksessa todettiin huvimajan kivijalassa oleva suurehko reikä. Myös kipsi- ja

puukoristeita oli tippunut ja osa niistä puuttui kokonaan. (HPrt 1986). Ilmeisesti huvimajaa ei kuitenkaan kunnostettu ennen vuotta 1989, sillä vuoden 1988 kuntoarviossa kerrotaan rakennusosien irtoilleen ja maalipinnan olevan huonokuntoinen (Museovirasto 1988). 1900-luvun alkupuolelta lähtien huvimajasta on säilynyt mustavalkoisia, kalliokumpareen juurelta otettuja valokuvia. Näistä voidaan saada viitteitä maalipintojen kunnosta eri aikoina. Kuvat on kuitenkin otettu niin kaukaa, ja ne ovat keskenään niin eri laatuista, ettei niiden perusteella voida tehdä varmoja päätelmiä kunnostusmaalausten ajankohdista.

Vuosina 1989–90 huvimajassa tehtiin laaja kunnostus, jonka suunnitteli konservaattori Pentti Pietarila. Kunnostuksessa kivijalan irtonaiset kivet muurattiin paikoilleen. Pohjoispäädyn pilareiden alaosien, räystään puuosien, vaakalistojen ja kuistin kaiteiden lahovaurioita paikattiin. Katon bitumihuovan alle asennettiin galvanoitu vesipelti ja molempiin päätykolmioihin porattiin kahdeksan halkaisijaltaan n. 2 cm tuuletusaukkoa. Vanhat, ehjät, kipsikonsolit kunnostettiin ja puuttuvat korvattiin uusilla. Kipsien kunnostustyön suoritti todennäköisesti Entisöinti Pulla Oy. Vanhoja kipsikoristeita jätettiin 5kpl pohjoispäätyyn ja muutama itäisivulle, muut uusittiin. Ulkomaali poistettiin irtoavilta osin. Leveät lautojen raot täytettiin puulistalla ja kapeammat öljykitillä pohjamaalauksen jälkeen. Kaikki maalaustyöt tehtiin kolminkertaisena Gjøko-Herregård öljymaalilla (valkoinen 1491, keltainen 1402d). Huvimajan sisäpintoihin tehtiin korjausmaalausta ja itäseinän levytystä avattiin ikkunan yläpuolelta alempien pintakäsittelykerrosten selvittämiseksi. (Pietarila 1988).

Palveluusuustoimisto Exa laati vuonna 2002 suunnitelman huvimajan ja lipunmyyntipisteen maalaus- ja kunnostustöitä varten. Suunnitelma käsitti muun muassa lahonneiden puuosien uusimisen ja ulkomaalauksen Terra Linal pellavaöljymaalilla (Exa 2002). Ilmeisesti korjausta ei kuitenkaan silloin toteutettu millään osin, sillä lipunmyyntipiste maalattiin vasta 2007 ja huvimajan nykyinen kunto viittaa siihen, ettei sitä ole kunnostettu 1989–90 remontin jälkeen.

Konservaattori Elisa Heikkilä teki vuonna 2007 huvimajasta ja vahtituvasta suppean väritutkimuksen, jonka perusteella vahtituvan kunnostusmaalauksen värit määriteltiin. Huvimajasta tutkittiin länsiseinän, ikkunan, pylväiden, listojen ja oven värit väriportaikoin. Nykyinen värit määriteltiin NCS- koodein.

Paula Sillman Kymenlaakson ammattikorkeakoulusta tutki huvimajaa ja sen pintakäsittelykerroksia seminaarityötään varten vuonna 2009. Hän teki rakennuksen maalattuihin sisä- ja ulkopintoihin kraatereita ja väriportaikkoja, sekä avasi lastulevytystä pohjois- ja länsiseinältä alempien kerrosten tutkimista varten. Löytyneiden kerrosten runsauden vuoksi Sillman joutui kuitenkin rajaamaan työstään pois lastulevytyksen alta löytyneet tapetti- ja maalikerrokset. (Sillman 2009)



### 3. ULKOPINTOJEN DOKUMENTOINTI JA VAURIOKARTOITUS

Ulkopuolen dokumentointi aloitettiin valokuvaamalla julkisivut, rakennuksen yksityiskohdat ja vauriot. Huvimajasta piirrettiin rakennekuva, josta käy ilmi seinän ja räystään rakenne. Räystään yksityiskohtakuvassa on esitettyä myös räystään ja koristelosten sijoittuminen lappeella. (LIITE 1 ja 2). Vauriokartoituksessa käytettiin pohjana Museoviraston Rakennushistorian osaston dokumentointiyksikön tekemiä julkisivupiirustuksia, joihin vauriot piirrettiin erilaisin vauriomerkein (LIITE 4).

#### 3.1 Tyylipiirteet

Huvimajan tyylipiirteet edustavat uusklassista tyyliä, empireä. Myös rakennuksen keltainen väritys valkoisine yksityiskohtineen on empirelle tyypillinen. Huvimajan pohjoisfasadissa toteutuvat joonialaisen pylväsjärjestelmän piirteet. Joonialaisesta pylväsjärjestelmästä kertoo pylvään kanta eli basis, pylvään kapiteeli voluuttamuotoineen, sekä yläosan palkiston sijoittelu (LIITE 3). Puiset pylväät ovat kivisistä esikuvistaan poiketen kuitenkin kanneloimattomia, eli niistä puuttuu antiikin pylväille tyypilliset pystysuorat uurteet. Palkiston yläosan korniisissa on kipsikonsolin toteutetut hammastukset, jonka yläpuolella on antiikin ajan temppeleille tyypillinen tymphanon. Myös tymphanonin ylälistoissa on hammastus.

Hammastukset muodostuvat 130:stä akanthuslehti-koristeisesta kipsikonsolista (LIITE 3). Nämä kipsikonsolit vaihdettiin viittä pohjoispäädyn ja muutamaa itäjulkisivun koristetta lukuun ottamatta uusiin 1989–1990 korjauksessa (Pietarila 1988). Pohjoispäädystä säilytetyt vanhat kipsikonsolit ovat edelleen paikoillaan ja ne sijaitsevat päätykolmion yläkärjessä. Itäiselle julkisivulle jätetyt vanhat kipsikonsolit sen sijaan ovat ilmeisesti kaikki tippuneet alas edellisen korjauksen jälkeen. Vanhemmat ja uudet kipsikonsolit voidaan tunnistaa toisistaan kiinnitystavan perusteella. Vanhat kipsikonsolit on valettu kuorirakenteisiksi ja koristeet kiinnitettiin erillisten puiseen koristelistaan ruuvattujen/naulattujen kipsisauvojen päälle. Uudet kipsit muodostuvat vain yhdestä osasta ja ne on kiinnitetty ruuvilla suoraan koristeeseen läpi poratun reiän kautta.

Päätykolmion keskellä on aurinkoihainen koristemaalauk. Aurinkomaalaus ei ole todennäköisesti kuulunut huvimajan alkuperäiseen ulkoasuun, sillä se ei sovi rakennuksen muuten puhtaaseen empire-tyyliin (Sinisalo 2011). Maalaus saattaa olla 1900-luvun alun lisäys, mahdollisesti vuosilta 1904–1914 jolloin Tukkukauppias Jörgen Nissen asui perheineen Tamminiemessä. Heidän aikanaan huvimajan kalliokumpareta kutsuttiin nimellä "Solkulla", Aurinkokukkula.



Vanhat kipsikoristeet ovat kuorirakenteisia

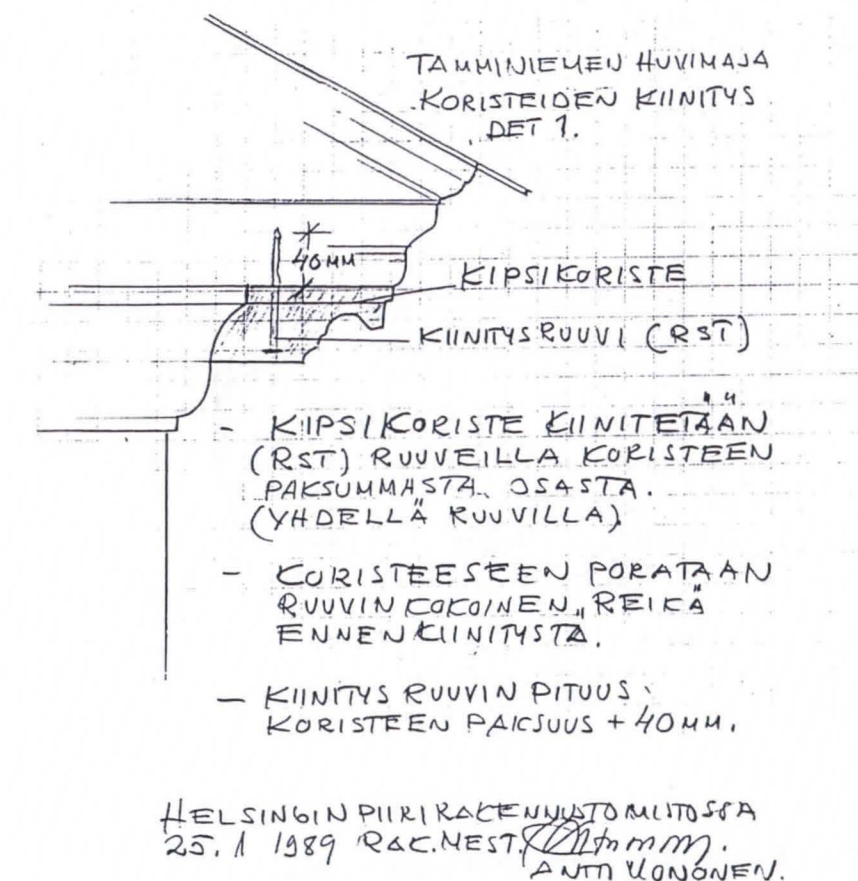

Yksityiskohtakuva uusien kipsikoristeiden kiinnityksestä vuodelta 1989



### 3.2 Huopakate ja uralautakatto

Satulakattoinen huvimaja oli kunnostustöiden alkaessa katettuna kolmiorimahuopakatolla. Huvimajan katon huopina on käytetty kahta erilaista huopaa, joista alimpana ollut semtaliinihuopa on vanhempaa (Caven 2011). Semtaliinihuopa oli ladottu katolle vaakasuuntaisesti. Semtaliinihuopa on piellä kyllästettyä lumppuhuopaa, jonka päälle on siroteltu hiekkaa ja tiilijauhoa. Usein tämä käsittely tehtiin paikan päällä ja useasti, lisäten aina välillä tervaa/pikeä. Niin sanottuja paperikattoja on käytetty 1800-luvulta lähtien ja hieman uudempaa asfaltti- ja tervahuopaa on käytetty 1850-luvulta lähtien (Museovirasto 2000).

Päällimmäisenä kerroksena on modernimpaa bitumihuopaa, jossa huovan runkoaineena on käytetty lasikuitu- tai polyesterihuopaa ja pinta on sirotepintainen. Vauriokartoituksen yhteydessä huovat poistettiin, jotta alapuolisten puuosien kuntoa päästiin tutkimaan. Huovissa oli myös repeytymisvauriota ja kulumia.

Huovan alta löytyi yksikerroksinen uralautakatto. Urien syvyys ja etäisyys laudan reunoista vaihtelee, mikä viittaa käsihöylällä tehtyihin uriin. Joistain lankuista on myös poistettu sivuilta puuainesta, jolloin ura on aivan lankun reunassa. Osassa lankuissa on nähtävillä terväkäsittelyä tai harmaantunutta puuta. Tämä voisi viitata siihen, että lautoja on mahdollisesti uusiokäytetty. Aikaisemmissa

kunnostustöissä hyväkuntoisia lankkuja on saatettu jättää alusrakenteiksi uutta kattoa tehdessä ja toisaalta taas selvästi auringon kanssa tekemisissä ollut harmaantunut puu on siirretty alusrakenteiksi ollessaan aikaisemmin pintakerroksessa.

Uralautakattoa on aikaisemmissa kunnostuksissa paikattu puupaikkauksin ja myös lappeen lahonneita päitä on poistettu. Kattoa on harjalta veistetty ja siihen on myös kiinnitetty pieniä puupaloja, joilla on luultavasti pyritty tasoittamaan harjaosaa. Molemmilla lappeilla on jatkoksena vaakalauta. Itä-lappeella vaakalauta on sidottu metallikiinnikkein kattoon.

Uralautojen alapuolta tarkasteltaessa näkyy kahta erilaista höyläämistapaa. Osa lankuista on käsinhöylättyjä ja osa raamisahalla työstettyjä. Yhden uralaudan alapinnassa on näkyvissä punaruskeaa ja vihreää käsittelyä. Seinärakenteita tarkasteltaessa on nähtävissä tuuletusreihiä, joista pohjois- ja eteläsivujen päätykolmiossa sijaitsevat reiät mainitaan 1988 tehdyssä kunnostussuunnitelmassa. Tuuletusreihiä on myös itä- ja länsijulkisivuilla räystään alapuolisessa tukihirressä. Reikien vierestä yläpohjasta löytyi tussilla tehty teksti, jossa lukee 'puolen metrin välein.' Reiät sijoittuvat räystäälle noin puolen metrin välein.



Huovan alta paljastui uralautakatto

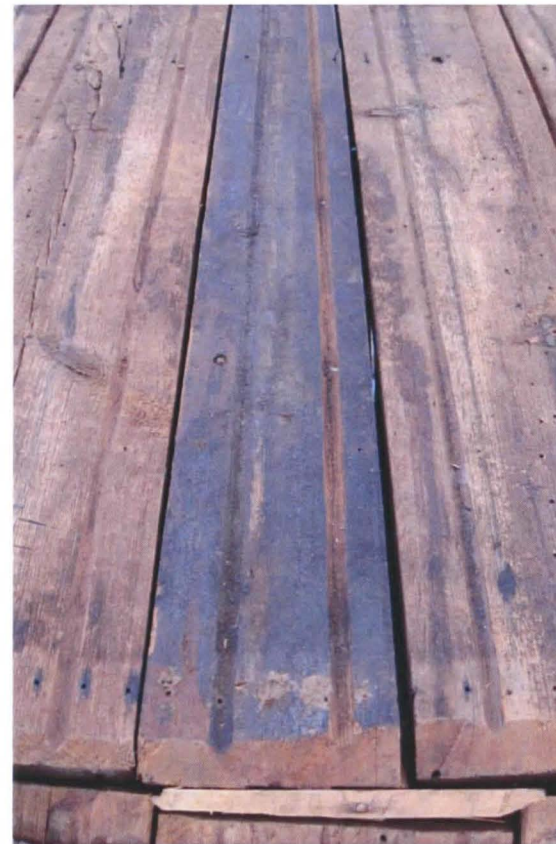

Terväkäsittely kattolauta

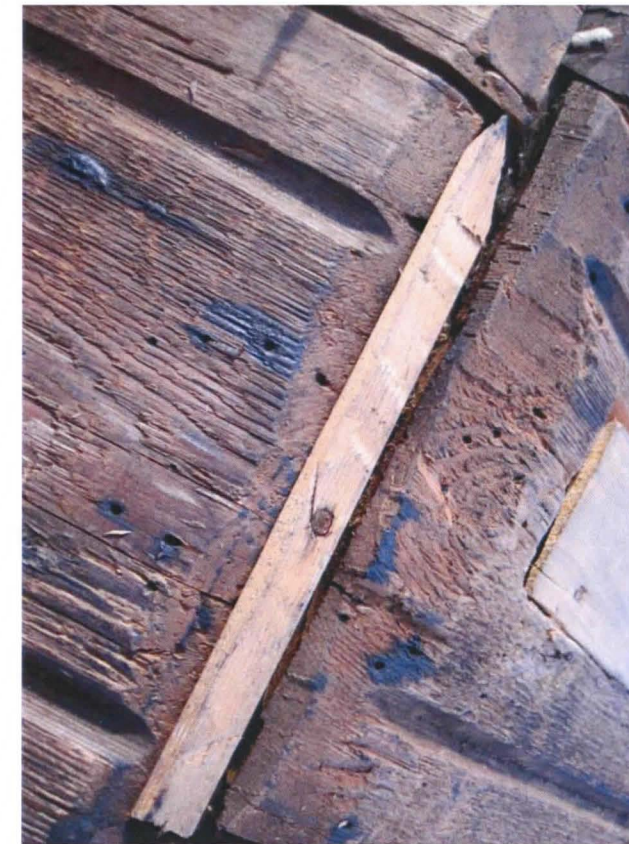

Veistetty katonharja ja puupaikkaukset



Vaakalaudan kiinnitysrauta



### 3.3 Ulkopuolen vauriot yleisesti

Huvimajassa on lahovaurioita uralautojen lappeissa ja niiden alapuolisissa koristelistoissa, sekä kuistin kattoa kannattelevissa pylväissä (LIITE 4). Uralautakaton lahot osat ovat kosteat ja joissain osissa lautojen päissä on myös sienikasvustoa ja hyönteisvaurioita. Listojen pahimmat lahovauriot ovat itä- ja länsiseinustoilla. Länsiseinustalla osa koristelistaa roikkuu lähes irrallisena. Julkisivujen lautaverhous on nykyisellään hyväkuntoinen. Aikaisempien lahovaurioiden paikkauskohtia on paikoitellen nähtävissä seinäpinnassa, pylväissä, kuistin kaiteissa ja listoituksissa. Vanhat paikkauskohdat on tiivistetty silikonilla, jota on näkyvillä muun muassa pylväissä ja koristelistojen paikkauksissa. Ulkovuorauksen okrankeltainen pintakäsittely on hilseilevää ja kuorii irti alustastaan. Erityisen pahat maalivauriot ovat eteläseinällä, jossa maali on kuoriutunut osittain puupintaan saakka. Myös koristeosien ja ikkunoiden valkoinen maalipinta on huonokuntoinen ja kittaukset irtoilevat.

Itä- ja länsijulkisivujen karniisin yläosassa sijaitsevat kipsikoristeet ovat pahoin rapautuneita ja kuusi niistä on tippunut kokonaan pois. Pahiten kipsit ovat syöpyneet alueilla, joissa niitä kannattelevissa koristelistoissakin on lahovaurioita. Uusien kipsikoristeiden kiinnitysruuvien ruostuminen on osaltaan edesauttanut kipsien vaurioitumista. Kosteissa kipsi- ja puupinnoissa kasvaa levää sekä sammalta. Kipseissä on myös eriasteisia maalivaurioita. Etelä- ja pohjoisjulkisivujen kipsit ovat säilyneet maalipinnan vaurioita lukuun ottamatta hyväkuntoisina.

### 4. ULKOPINTOJEN VÄRI- JA PINTATUTKIMUS

Väritutkimus tehtiin huvimajan ulkopinnoille, jotta saataisiin selkeä kuva huvimajan eri vaiheista. Tarkoituksena oli selvittää rakennuksen julkisivuväriä, sekä niihin liittyviä koristeosia eri aikakausina. Kaikista eri maalipinnoista on pyritty ottamaan maalinäyte josta on valettu poikkileikkausnäyte. Poikkileikkausnäytteiden ja väriportaikkojen avulla selvitettiin värikerrosten määrä ja määritettiin NCS-koodit. Poikkileikkausvalokset tehtiin länsi- ja pohjoisseinille, koristelistoihin, pylväeseen, oveen, ikkunaan ja kuistin lattiaan. Poikkileikkausnäytteiden perusteella päätettiin uusien väriportaikoiden sijainti ja lukumäärä. Esiinotettujen värikerrosten maalityypit selvitettiin käyttämällä Tikkurilan maalityypin tunnistus-pakkausta (lateksille denaturoitu etanoli, öljy/alkydimaalille natriumhydroksidi 4% ) sekä Nitromors- maalinpoistoainetta (metyleenikloridi 75–85%, etanoli 10–15%).



Länsiseinän koristelista on notkollaan



Eteläjulkisivun maalivaurioita



Osa kipseistä on pahasti syöpyneitä





Pylvään silikonisauma

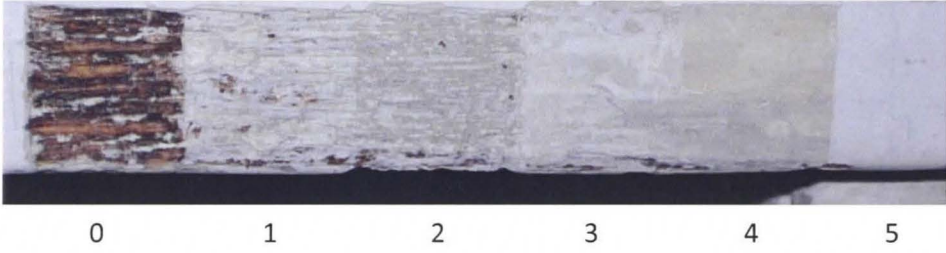

#### 4.1 Koristelivat

Koristeloihin tehtiin useita väriportaikkoja, jotta saataisiin selville onko listojen pintakäsittelyissä ollut vaihteluja. Listoista saatiin esille eri määrä kerroksia, mutta alempien kerrosten huonokuntoisuuden vuoksi väriportaikoiden perusteella ei voida sanoa listojen olleen jossain pintakäsittelyvaiheessa monisävyiset. Osa listoista on saatettu puhdistaa puupinnalle korjausmaalausten yhteydessä, mikä selittäisi alempien kerrosten vaihtelut. Tutkimustulosten esittelyyn valittiin lista, josta saatiin esille eniten kerroksia. Muista koristelistoissa esiin otetut värit olivat samoja/lähes samoja, mutta joitain kerroksia puuttui.

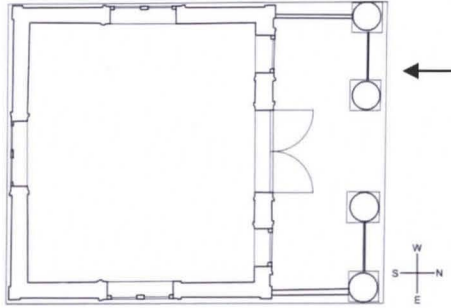
<b>Kohde</b> Urho Kekkosen museo Tamminiemi, Huvimaja Seurasaarentie 15, 00250 Helsinki		<b>Rakennusvuosi</b> Ennen vuotta 1847		<b>Tutkimuskohta</b> Koristelivat, pohjoisjulkisivu													
<b>Tutkimuksen tekijät</b> Hanna Rotonen, Katariina Sommarberg		<b>Päiväys</b> 22.3.2011		<b>Kerrokset</b> 00–5													
				<table border="1"> <tr> <td>00</td> <td>Puu</td> </tr> <tr> <td>1</td> <td>Valkoinen öljymaali NCS S1002-Y</td> </tr> <tr> <td>2</td> <td>Ruskeanharmaa öljymaali NCS S2005-Y</td> </tr> <tr> <td>3</td> <td>Valkoinen öljymaali NCS S1002-Y</td> </tr> <tr> <td>4</td> <td>Kellertävä (läpikuultava) öljymaali NCS S1005-Y</td> </tr> <tr> <td>5</td> <td>Valkoinen öljymaali NCS S0500-N</td> </tr> </table>		00	Puu	1	Valkoinen öljymaali NCS S1002-Y	2	Ruskeanharmaa öljymaali NCS S2005-Y	3	Valkoinen öljymaali NCS S1002-Y	4	Kellertävä (läpikuultava) öljymaali NCS S1005-Y	5	Valkoinen öljymaali NCS S0500-N
00	Puu																
1	Valkoinen öljymaali NCS S1002-Y																
2	Ruskeanharmaa öljymaali NCS S2005-Y																
3	Valkoinen öljymaali NCS S1002-Y																
4	Kellertävä (läpikuultava) öljymaali NCS S1005-Y																
5	Valkoinen öljymaali NCS S0500-N																
<b>Huomioita</b>																	
<b>Esiinotto</b> Mekaanisesti kirurginveitsellä																	

Korjaustöiden yhteydessä tästä rakennusosasta löydettiin lisää kerroksia. Tiedot uusista sävyistä Huvimajan restaurointi- ja korjaustyöt 2011–12 raportissa.

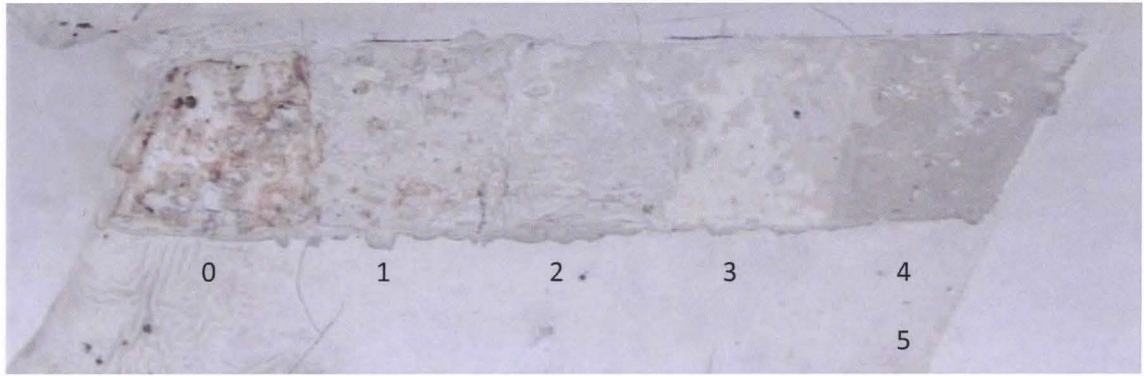
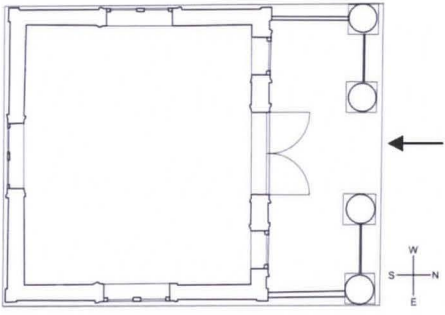

4.2 Kipsikoristeet

<b>Kohde</b> Urho Kekkosen museo Tamminiemi, Huvimaja Seurasaarentie 15, 00250 Helsinki		<b>Rakennusvuosi</b> Ennen vuotta 1847		<b>Tutkimuskohta</b> Kipsikoristeet, pohjoispäätty	
<b>Tutkimuksen tekijät</b> Hanna Rotonen, Katariina Sommarberg		<b>Päiväys</b> 22.3.2011		<b>Kerrokset</b> 00-5	
				00	Kipsi
				1	Vaalea NCS S1005-Y10R
				2	Ruskean harmaa NCS S2005-G80Y
				3	Kellertävä vaalea NCS S0804-Y10R
				4	Ruskean harmaa NCS S2005-Y20R
				5	Valkoinen NCS S0500-N
<b>Huomioita</b>					
<b>Esiinotto</b> Mekaanisesti kirurginveitsellä					





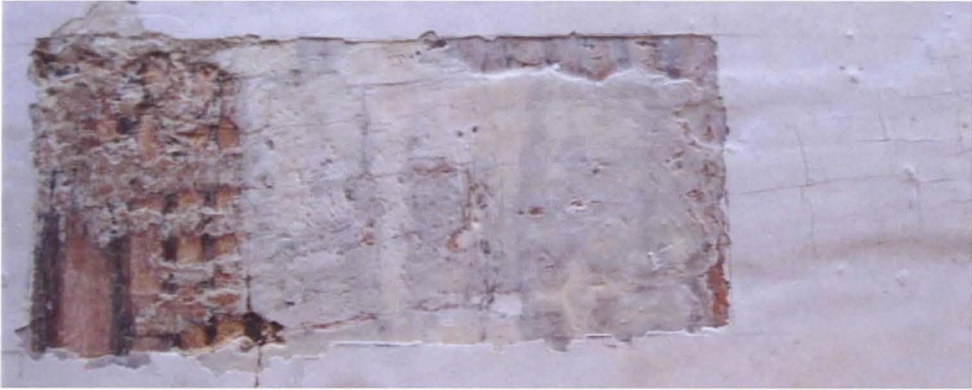
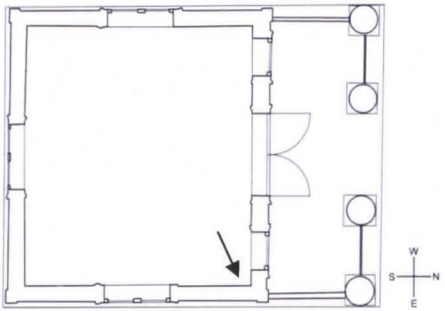













4.3 Kuistin katto

<b>Kohde</b> Urho Kekkosen museo Tamminiemi, Huvimaja Seurasaarentie 15, 00250 Helsinki		<b>Rakennusvuosi</b> Ennen vuotta 1847		<b>Tutkimuskohta</b> Kuistin katto	
<b>Tutkimuksen tekijät</b> Hanna Rotonen, Katariina Sommarberg		<b>Päiväys</b> 30.3.2011		<b>Kerrokset</b> 00-4	
				00	Puu
				1	Keltaruskea öljymaali
				2	Vaalea öljymaali NCS S1002-Y
				3	Vaalea öljymaali
				4	Valkoinen öljymaali NCS S0500-N
<b>Huomioita</b> 1.kerros on liian huonokuntoinen sävynmääritykseen 3.kerros liian läpikuultava sävynmääritykseen, luultavasti sama kuin lautaverhouksen 4. pintakäsittelykerros					
<b>Esiinotto</b> Maalinpoistoaine + kirurginveitsi					

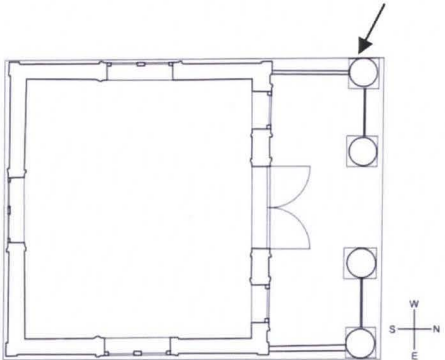

4.4 Lautaverhous

<b>Kohde</b> Urho Kekkosen museo Tamminiemi, Huvimaja Seurasaarentie 15, 00250 Helsinki		<b>Rakennusvuosi</b> Ennen vuotta 1847		<b>Tutkimuskohta</b> Lautaverhous, länsiseinä																						
<b>Tutkimuksen tekijät</b> Hanna Rotonen, Katariina Sommarberg		<b>Päiväys</b> 22.3.2011		<b>Kerrokset</b> 00–6																						
 1 2 3 4 5 6		 6 5 4 3		<table border="1"> <tr> <td>00</td> <td>Puu</td> <td></td> </tr> <tr> <td>1</td> <td>Ruskea</td> <td></td> </tr> <tr> <td>2</td> <td>Okrankeltainen öljymaali NCS S3030-Y20R</td> <td></td> </tr> <tr> <td>3</td> <td>Okrankeltainen öljymaali NCS S3030-Y20R</td> <td></td> </tr> <tr> <td>4</td> <td>Valkoinen öljymaali NCS S0502-Y</td> <td></td> </tr> <tr> <td>5</td> <td>Vaalea öljymaali NCS S0515-G90Y</td> <td></td> </tr> <tr> <td>6</td> <td>Okrankeltainen öljymaali NCS S3030-Y30R</td> <td></td> </tr> </table>		00	Puu		1	Ruskea		2	Okrankeltainen öljymaali NCS S3030-Y20R		3	Okrankeltainen öljymaali NCS S3030-Y20R		4	Valkoinen öljymaali NCS S0502-Y		5	Vaalea öljymaali NCS S0515-G90Y		6	Okrankeltainen öljymaali NCS S3030-Y30R	
00	Puu																									
1	Ruskea																									
2	Okrankeltainen öljymaali NCS S3030-Y20R																									
3	Okrankeltainen öljymaali NCS S3030-Y20R																									
4	Valkoinen öljymaali NCS S0502-Y																									
5	Vaalea öljymaali NCS S0515-G90Y																									
6	Okrankeltainen öljymaali NCS S3030-Y30R																									
<b>Huomioita</b> Poikkileikkausnäytteessä havaittavissa enemmän kerroksia kuin mitä väriportaikkoon saatiin esille. Vanhemmat pintakäsittelyt voivat olla niin huonokuntoisia tai ne on poistettu korjausmaalausten yhteydessä lähes kokonaan, minkä vuoksi kerroksia ei saatu rapsutettua esiin.																										
<b>Esiinotto</b> Mekaanisesti kirurginveitsellä																										

- Korjaustöiden yhteydessä tästä rakennusosasta löydettiin lisää kerroksia.
- Tiedot uusista sävyistä Huvimajan restaurointi- ja korjaustyöt 2011–12 raportissa.



<b>Kohde</b> Urho Kekkosen museo Tamminiemi, Huvimaja Seurasaarentie 15, 00250 Helsinki		<b>Rakennusvuosi</b> Ennen vuotta 1847		<b>Tutkimuskohta</b> Lautaverhous, kuisti		
<b>Tutkimuksen tekijät</b> Hanna Rotonen, Katariina Sommarberg		<b>Päiväys</b> 30.3.2011		<b>Kerrokset</b> 00-7		
				00	Puu	
				1	Vaaleanruskea/okra öljymaali NCS S4030-Y20R	
				2	Ruskea öljymaali NCS S6010-Y70R	
				3	Keltainen öljymaali NCS S1030-Y30R	
				4	Keltainen öljymaali NCS S3030-Y20R	
				5	Vaalea öljymaali NCS S1002-Y	
				6	Vaalea öljymaali	
				7	Keltainen öljymaali NCS S3030-Y30R	
<b>Huomioita</b> 6.kerros liian läpikuultava sävynmääritykseen, todennäköisesti sama kuin länsiseinän lautaverhouksen 4. pintakäsittelykerros. Mahdollisesti kerroksen 7 pohjamaali.						
<b>Esiinotto</b> Maalinpoistoaine + kirurginveitsi						

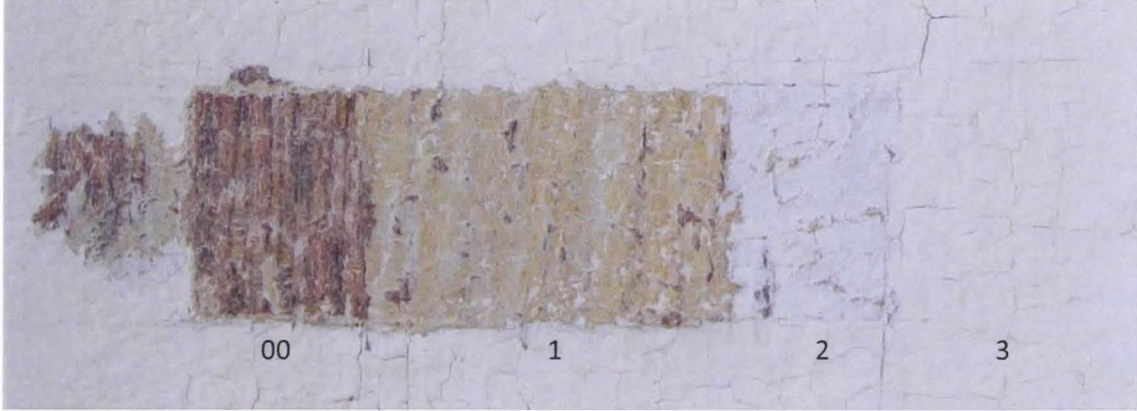
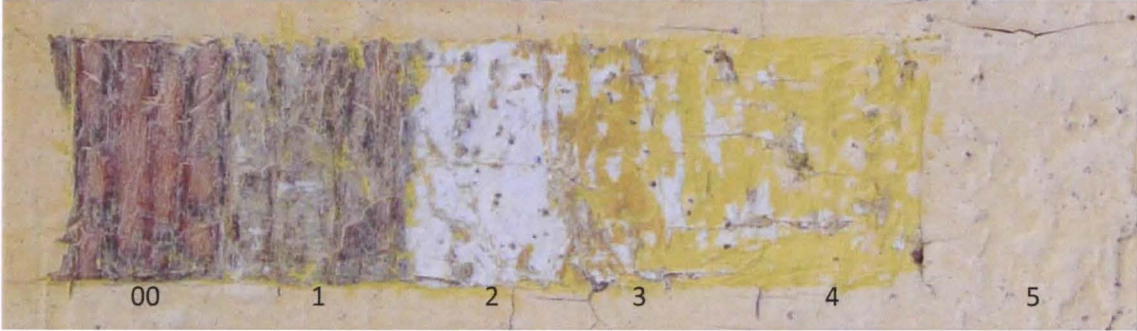
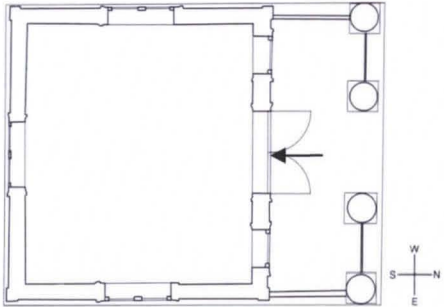

4.5 Aurinkomaalaus

<b>Kohde</b> Urho Kekkosen museo Tamminiemi, Huvimaja Seurasaarentie 15, 00250 Helsinki		<b>Rakennusvuosi</b> Ennen vuotta 1847	<b>Tutkimuskohta</b> Koristemaalaukset, aurinko
<b>Tutkimuksen tekijät</b> Hanna Rotonen, Katariina Sommarberg	<b>Päiväys</b> 31.3.2011	<b>Kerrokset</b> Keskusta 00–3, Säteet 00–5	
 		00	Keskusta
		00	Puu
		1	Keltainen öljymaali NCS S 1515-Y10R
		2	Vaalea öljymaali NCS S 0603-R80B
		3	Valkoinen öljymaali NCS S 0500-N
		Säteet	
		00	Puu
		1	Kuultava valkoinen
		2	Vaalea öljymaali 0505-G50Y
		3	Keltainen öljymaali NCS S 1070-Y10R
4	Keltainen öljymaali NCS S 1050-Y10R		
5	Keltainen öljymaali NCS 1015- Y20R		
<b>Huomioita</b>			
<b>Esiinotto</b> Maalinpoistoaine + kirurginveitsi			

Korjaustöiden yhteydessä tästä rakennusosasta löydettiin lisää kerroksia. Tiedot uusista sävyistä Huvimajan restaurointi- ja korjaustyöt 2011–12 raportissa.



4.6 Pylväät

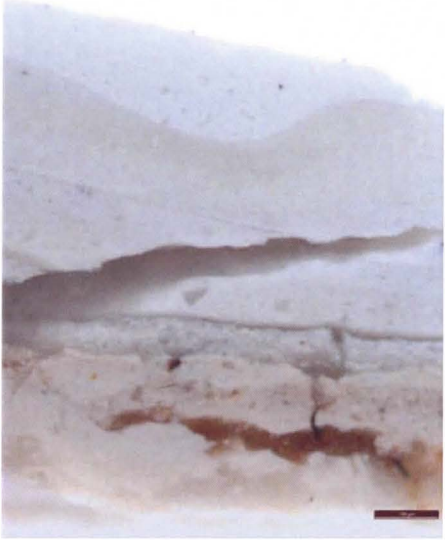
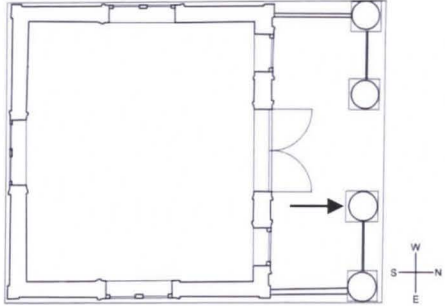

<b>Kohde</b> Urho Kekkosen museo Tamminiemi, Huvimaja Seurasaarentie 15, 00250 Helsinki		<b>Rakennusvuosi</b> Ennen vuotta 1847	<b>Tutkimuskohta</b> Pylväs, pohjoisjulkisivu		
<b>Tutkimuksen tekijät</b> Hanna Rotonen, Katariina Sommarberg, Paula Sillman (väriportaikko)		<b>Päiväys</b> 22.3.2011	<b>Kerrokset</b> 00-3		
			00	Puu	
			01	Kitti?	
			1	Vaalea öljymaali NCS S1002-Y	
			2	Vaalea NCS S0500-N	
<b>Huomioita</b>					
<b>Esiinotto</b> Mekaanisesti kirurginveitsellä					

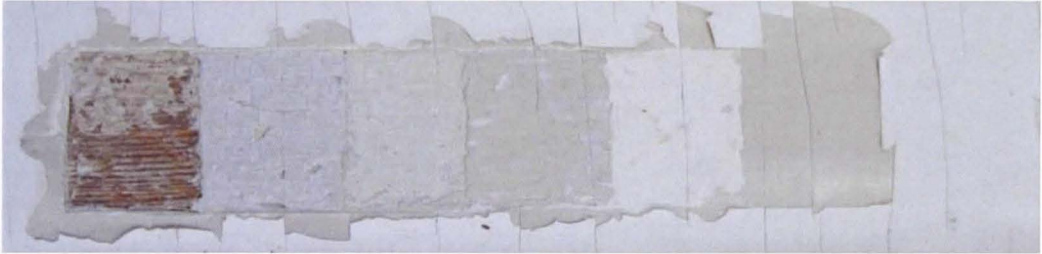
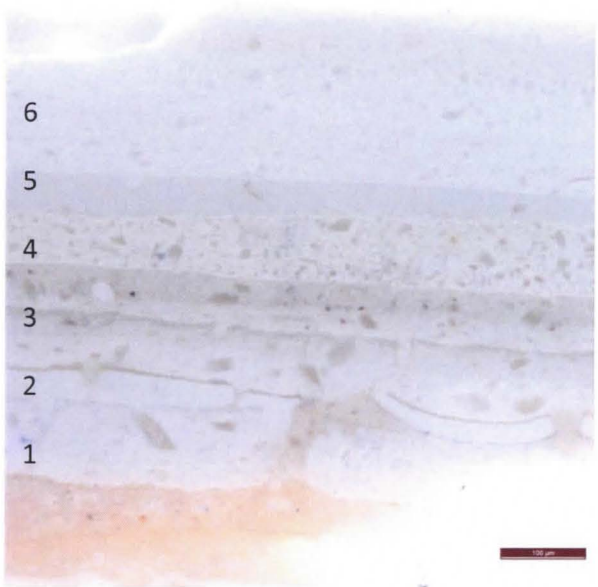
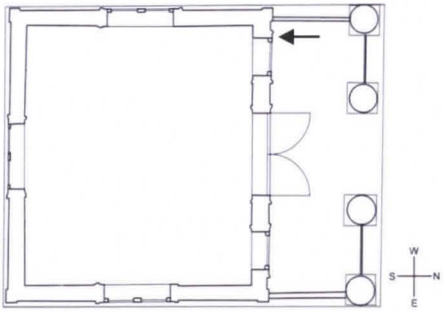

## 4.7 Ikkunat

<b>Kohde</b> Urho Kekkosen museo Tamminiemi, Huvimaja Seurasaarentie 15, 00250 Helsinki		<b>Rakennusvuosi</b> Ennen vuotta 1847		<b>Tutkimuskohta</b> Ikkunan vuorilauta, pohjoisjulkisivu	
<b>Tutkimuksen tekijät</b> Hanna Rotonen, Katariina Sommarberg, Paula Sillman (väriportaikko)		<b>Päiväys</b> 22.3.2011		<b>Kerrokset</b> 00–6	
 <p>00    1    2    3    4    5    6</p>		 <p>6 5 4 3 2 1</p>		00	Puu
				1	Vaalea öljymaali NCS S1002-B
				2	Vaalea öljymaali NCS S1002-Y
				3	Vaalea öljymaali NCS S1505-Y20R
				4	Vaalea öljymaali NCS S0502-Y
				5	Vaalea NCS S1502-Y50R
				6	Vaalea NCS S0500-N
<b>Huomioita</b>					
<b>Esiinotto</b> Mekaanisesti kirurginveitsellä					

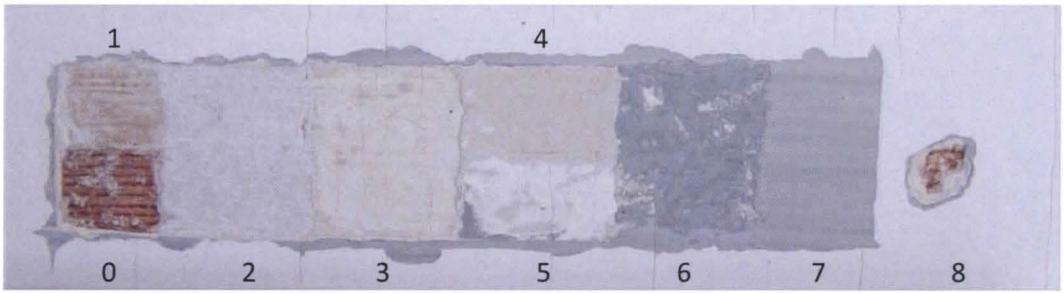

<b>Kohde</b> Urho Kekkosen museo Tamminiemi, Huvimaja Seurasaarentie 15, 00250 Helsinki		<b>Rakennusvuosi</b> Ennen vuotta 1847		<b>Tutkimuskohta</b> Ovenkarmi, pohjoisjulkisivu																			
<b>Tutkimuksen tekijät</b> Hanna Rotonen, Katariina Sommarberg, Paula Sillman (väriportaikko)		<b>Päiväys</b> 22.3.2011		<b>Kerrokset</b> 00–8																			
				<table border="1"> <tr> <td>00</td> <td>Puu</td> </tr> <tr> <td>1</td> <td>Vaalea NCS S3010-Y30R</td> </tr> <tr> <td>2</td> <td>Vaalea öljymaali NCS S1005-R80B</td> </tr> <tr> <td>3</td> <td>Vaalea öljymaali NCS S1002-Y</td> </tr> <tr> <td>4</td> <td>Vaalea öljymaali NCS S2005-Y10R</td> </tr> <tr> <td>5</td> <td>Vaalea öljymaali NCS S0300-N</td> </tr> <tr> <td>6</td> <td>Siniharmaa NCS S4005-B20G</td> </tr> <tr> <td>7</td> <td>Siniharmaa NCS S2502-G</td> </tr> <tr> <td>8</td> <td>Valkoinen NCS S0500-N</td> </tr> </table>		00	Puu	1	Vaalea NCS S3010-Y30R	2	Vaalea öljymaali NCS S1005-R80B	3	Vaalea öljymaali NCS S1002-Y	4	Vaalea öljymaali NCS S2005-Y10R	5	Vaalea öljymaali NCS S0300-N	6	Siniharmaa NCS S4005-B20G	7	Siniharmaa NCS S2502-G	8	Valkoinen NCS S0500-N
00	Puu																						
1	Vaalea NCS S3010-Y30R																						
2	Vaalea öljymaali NCS S1005-R80B																						
3	Vaalea öljymaali NCS S1002-Y																						
4	Vaalea öljymaali NCS S2005-Y10R																						
5	Vaalea öljymaali NCS S0300-N																						
6	Siniharmaa NCS S4005-B20G																						
7	Siniharmaa NCS S2502-G																						
8	Valkoinen NCS S0500-N																						
<b>Huomioita</b>																							
<b>Esiinotto</b> Mekaanisesti kirurginveitsellä																							

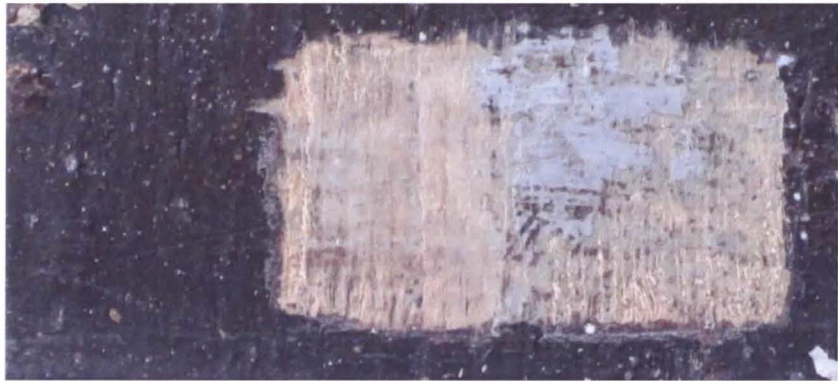
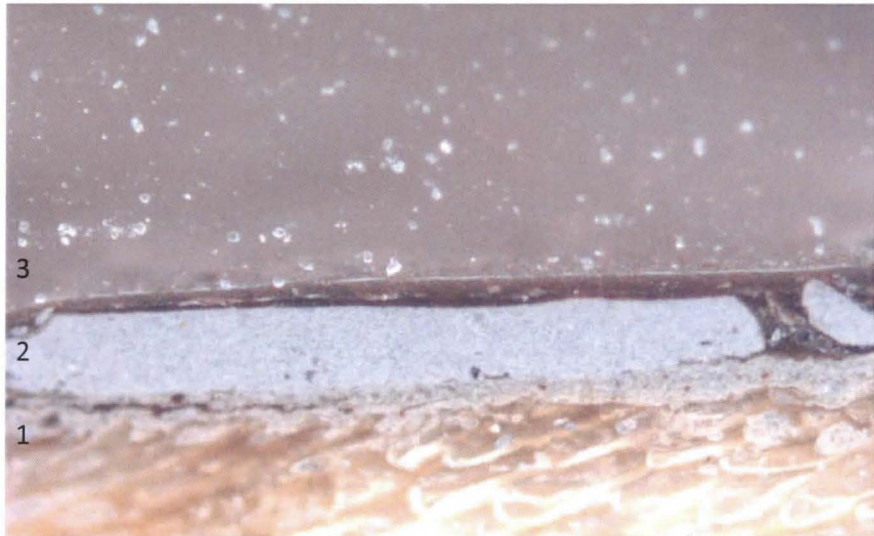
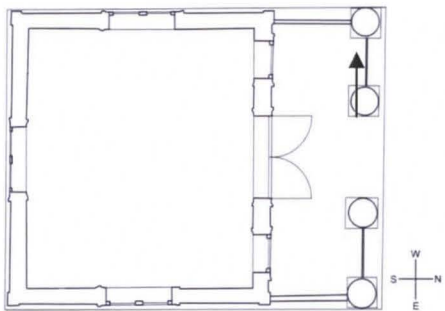

4.9 Kuistin lattia

<b>Kohde</b> Urho Kekkosen museo Tamminiemi, Huvimaja Seurasaarentie 15, 00250 Helsinki		<b>Rakennusvuosi</b> Ennen vuotta 1847	<b>Tutkimuskohta</b> Kuistin lattia
<b>Tutkimuksen tekijät</b> Hanna Rotonen, Katariina Sommarberg		<b>Päiväys</b> 24.3.2011	<b>Kerrokset</b>
 <p>3                      1                      2</p>	 <p>3 2 1</p>	00	Puu
		1	Vaaleanruskea/harmaa öljymaali NCS S4005-G80Y
		2	Harmaa öljymaali NCS S3502-G
		3	Tummanruskea öljymaali NCS S8505-Y20R
<b>Huomioita</b> 1. kerrosta näkyvissä hyvin vähän, sävynmääritys ei välttämättä tarkka			
<b>Esiinotto</b> Maalinpoistoaine + kirurginveitsi			



#### 4.10 Yhteenveto ulkopuolen tutkimuksen tuloksista

Väritutkimuksen perusteella huvimajan lautaverhous on ollut alun perinkin keltainen. Vanhin okrankeltainen sävy löydettiin kuistin laudoitukseen tehdystä väriportaikosta. Seuraavana värikerroksena portaikosta saatiin esiin tummanruskea pintakäsittely. Samankaltainen, mutta huonokuntoisempi, ruskea kerros on myös länsijulkisivun alimpana kerroksena. Löydetty ruskea on sävyllään niin tumma, että on vaikea kuvitella sen olleen koko seinäpinnan värityksenä, varsinkaan huvimajan kaltaisessa rakennuksessa.

Uudemmat julkisivun sävyt ovat väritutkimusten mukaan olleet myös keltaisia valkoisin yksityiskohdin. Keltaiset pintakäsittelyt noudattelevat sävyllään alkuperäistä okran keltaista kerrosta. 1900-luvun alussa tai aikaisemmin julkisivun pohjoispuolen frontoniin on tehty aurinkokoristemaalaus. Maalaus on nähtävissä 1908-luvulta olevassa valokuvassa, joka on kuvattu huvimajan kalliokumpareen juurelta. 1908- ja 1946-luvun valokuvissa auringon keskusta on vaalea, melko samanvärisen frontonin muun värityksen kanssa. Auringon säteet ovat keskustan ympäriltä paksunnettuja ja kaventuivat säteiden kärkiä kohden. Koristemaalaukseen tehdyn väriportaiden tutkimustulokset osoittavat auringon keskustan olleen jossain vaiheessa väritykseltään keltainen. Nykyisen koristemaalauksen keskusta on valkoinen. Valokuvissa vuosilta 1908 ja 1946 myös frontoni näyttää hieman vaaleammalta kuin muu julkisivun väritys. Tämä saattaa kuitenkin johtua valokuvaan tulleesta varjosta, eikä mustavalkoinen valokuva tätä seikkaa varmasti tue. Vuodelta 1908 peräisin oleva valokuva on vanhin huvimajasta oleva dokumentti. Sitä aikaisemmasta koristelusta ei ole varmaa tietoa. Tyylipuhtaaseen empireen ja oletettuun rakennusvuoteen aurinkokoristemaalaus ei sovi (Sinisalo).

Keltaisten pintakäsittelykerrosten jälkeen huvimaja on saattanut olla melko pitkään ilman kunnostusmaalauksia. 1908- ja 1946-kuvia vertailemalla julkisivuväritys ja koristemaalaus näyttävät

melko samanlaisilta. Vuoden 1946 vuoden kuvassa maalipinta näyttää huonokuntoiselta. Seuraava kuva huvimajasta on vasta vuodelta 1969, jolloin pinta näyttää vasta maalatulta ja siistiltä.

Seuraavina kerroksina väritutkimuksessa on löydetty valkoisia kerroksia, mutta näistä ei ole varmaa tietoa, ovatko kerrokset pohjamaalauksia vai ovatko ne todellisia julkisivuväriä. Tärkeimpänä huomiona vuodelta 1969 olevasta valokuvasta voidaan sanoa aurinkokoristemaalauksen puuttuminen ja huvimajan juuri maalatun näköinen pinta. Koristelistoituksen ja ikkunoiden karmien väritys näyttää valokuvien perusteella melko vaalealta ja niin myös pintoihin tehdyt väritutkimukset osoittavat.

Väritutkimuksessa on pohjoisjulkisivun peiliovesta löydetty sinisiä sävyjä. Kaksi sinertävää kerrosta ovat väriportaikossa ennen nykyistä kirkkaan valkoista maalia. Tällainen oven sininen pintakäsittely sopii valokuvankin perusteella vuoteen 1988, jolloin valokuvasta on nähtävissä selkeästi tummempi oven peili- ja puiteosa. Vielä vuonna 1988 vuoden valokuvassa aurinkokoristemaalaus puuttuu huvimajan frontonista.

Nykyinen pintaväritys ja koristemaalaus ovat 1989-luvulta, jolloin kunnostustöiden yhteydessä pinnat maalattiin uudelleen (Pietarila 1988). Nykyinen julkisivun pintaväritys on sävyllään hieman vaaleampi, kuin alkuperäinen okrankeltainen. Ikkunoiden, listojen ja pylväiden sävy on kirkkaan valkoinen. Siniseksi pintakäsittely ovi on maalattu yli valkoisella maalilla viimeisimmässä kunnostuksessa. Ikkunoiden väritykset ovat vaihdelleet eri aikakausien mukaan valkoisen murretuista sävyistä vaalean harmasiin. Nykyinen aurinkokoristemaalaus on jonkun verran erilainen verrattuna 1900-luvun maalaukseen. Varhaisemmassa maalauksessa auringon säteet ovat tummin osa koristemaalauksista ja nykyisessä säteet ovat huomattavasti vaaleammat.



1908



1946



1969



1988



## 5. SISÄPINTOJEN DOKUMENTOINTI JA VAURIOKARTOITUS

Sisätilan dokumentointi aloitettiin valokuvauksella ja vauriokartoituksella (LIITE 4). Vauriokartoitus käsittää kaikki huonetilan pinnat asussa, jossa ne olivat ennen seinälevytysten irrotusta. Vauriot merkittiin Museoviraston rakennushistorian osaston dokumentointiyksikön tekemiin mittauspiirustuskuvuihin. Maalatuista pinnoista otettiin poikkileikkausnäytteet, jotka valmistettiin ja valokuvattiin Metropolia ammattikorkeakoulun konservoinninosastolla. Poikkileikkausnäytteiden perusteella valittiin pinnat, joille tehtiin selventäviä väriportaikkoja. Sisätilan listaprofiilit mitattiin ja piirrettiin profiilikampaa apuna käyttäen (LIITE 3).

### 5.1 Yleistä sisätiloista

Huvimaja pitää sisällään ainoastaan yhden huonetilan, jonka korkeus on 309 cm. Huoneen leveys pohjois-etelä suunnassa on 316 cm ja itä-länsi suunnassa 353 cm. Pohjoisseinustalla sijaitseva pariovi on kooltaan 229 cm x 113 cm ja sen kehyslistan leveys on noin 10 cm. Oven molempien puoliskojen yläosissa on kolmiruutuinen ikkuna ja alaosissa yksi pystypeili. Parioven molemmin puolin on kapeat 141 cm x 50 cm suuruiset vinoruudulliset ikkunat. Etelä-, länsi- ja itäseinällä on kullakin yksi kuusiruutuinen 141 cm x 91,5 cm ikkuna. Ikkunoiden kehyslistojen leveys on noin 10 cm. Huvimajan ainoa kaluste on seinustaa kiertävä kiinteä penkki, joka rajautuu itä- ja länsiseinällä ikkunan karmiin. Penkki ei ole alkuperäinen, vaan todennäköisesti lisätty aikaisintaan 1920-luvulla. Penkin selkänojan aukkoihin on pingotettu tekokuitukangas joka on maalattu seinän sävyyn. Seinien ja lattian yhtymäkohdassa kiertää 12 cm korkuinen jalkalista.

Seinien uusin pintamateriaali on vaaleaksi maalattu lastulevy. Levytyksen tarkkaa asentamisvuotta ei tiedetä, mutta todennäköisesti seinät on levytetty aikaisintaan 1940-luvulla. Eteläseinällä penkin alle jäävä seinäosuus on jätetty levyttämättä. Seinän yläosassa kiertää 5 cm korkuinen mäntylista joka on ilmeisesti lisätty 1989–1990 korjauksen yhteydessä.

Katossa olevista lukuisista naulanrei'istä voidaan päätellä, että katto on jossain vaiheessa ollut pinkopahvitettu. Pahvitusten lukumäärästä tai niiden poistoajankohdasta ei ole tarkkaa tietoa. Konservattori Pentti Pietarilan mukaan pahvit on poistettu jo ennen vuotta 1988 jolloin hän suunnitteli huvimajan edellisen restauroinnin (Pietarila 2010).



Sisätilan yleisilme ennen lastulevytyksen purkamista



Seinään 2009 tehty avaus



## 5.2 Sisäpintojen vauriot yleisesti

Huvimajan sisäpinnat ovat varsin huonokuntoiset. Maalipinnat ovat, lastulevytyksen kerroksia lukuun ottamatta, kauttaaltaan krakeloituneet ja hilseilevät. Lastulevytyksen lateksimaali on muita pintoja paremmassa kunnossa, mutta sekin kuplii ja hilseilee paikoitellen. Seinäpinnat ovat likaantuneet ja seinän yläosa on kauttaaltaan pienten hometäplien läikittämä. Aiemmissa tutkimuksissa seiiniin on tehty suurehkoja avauksia. Katon maalipinnat ovat kauttaaltaan huonokuntoisia ja maali irtoilee varsinkin naulanreikien lähetyviltä. Katossa on lisäksi paikoitellen kosteusvaurioita.

Ikkunoiden pinnoissa on hyvin eritasoisia maalivaurioita. Pohjoisikkunoiden maalipinta on kauttaaltaan krakeloitunut, mutta irtoilee vain paikoitellen. Eteläikkunan maalipinta taas irtoilee pahoin koko smyygin ja puitteen alalta. Ikkunalaudassa ei juuri ole enää maalia jäljellä. Myös itä- ja länsi-ikkunoiden maalipinnat irtoilevat, mutteivät yhtä laajasti kuin eteläikkunasta.

Oven maalipinta on kauttaaltaan krakeloitunut ja liituuntunut. Eteläikkunasta suoraan paistava aurinko on ilmeisesti heikentänyt maalin sideainetta voimakkaimmin ovesa, sillä muissa maalipinnoissa liituuntumista ei todettu yhtä selvästi.

Penkin maalipinta irtoilee varsinkin istuinosasta. Jalat ja selkänoja ovat paremmassa kunnossa mutta niissäkin on maalivaurioita ja likaa. Lattian maalipinta on krakeloitunut ja irtoilee paikoitellen. Lisäksi siinä on likaa ja vanhoja kosteuden aiheuttamia läiskiä.

Tarkemmat tiedot vaurioista ja niiden sijainnista löytyvät vauriokartoituksesta (LIITE 4).



Katossa on runsaasti naulanreikiä



Eteläikkunalaudan maaleista on irronnut suurin osa

## 6. SISÄPINTOJEN VÄRI- JA PINTATUTKIMUS

Huvimajan sisäseinien pintakerroksia on tutkittu aiemmin kahteenkin eri otteeseen: ensin 1980-luvun lopun restauroinnin yhteydessä itäseinän ikkunan yläpuolelta ja myöhemmin länsi- ja pohjoisseiniltä vuonna 2009. Seinälevyihin tehdyissä tutkimusaukoissa näkyvillä olevat pintakäsittelykerrosten fragmentit olivat hyvin pieniä ja repaleisia. Koska aikaisemmissa tutkimuksista tehdyn dokumentoinnin perusteella ei saatu selkeää kuvaa kaikista tehdyistä toimenpiteistä, ei voitu olla varmoja, oliko niiden yhteydessä irrotettu isompia näytteitä kerrosten tutkimista varten. Tämän vuoksi seinille päätettiin tehdä uusia avauksia, jotta saataisiin ensikäden tietoa siitä, mitä seinälevytysten alta löytyy.



## 6.1 Katto

Katossa on kolme erillistä suoraan puulle maalattua liimamaalikerrosta, joista päällimmäinen kerros on valkoinen. Kaksi alempaa kerrosta ovat vaalean ruskeita, mutta on mahdollista, että nekin ovat alun perin olleet vaaleita liimamaalikerroksia, mutta ovat vain ajan saatossa tummuneita. Huokoinen liimamaali kerää helposti likaa itseensä. Katon myöhemmistä pintakäsittelyistä ei ole muita merkkejä kuin pahvitusten/levytysten naulauksista jääneet reiät.

<b>Kohde</b> Urho Kekkosen museo Tamminiemi, Huvimaja Seurasaarentie 15, 00250 Helsinki		<b>Rakennusvuosi</b> Ennen vuotta 1847		<b>Tutkimuskohta</b> Katto	
<b>Tutkimuksen tekijät</b> Hanna Rotonen, Katariina Sommarberg		<b>Päiväys</b> 22.3.2011		<b>Kerrokset</b> 00–5	
0					
				00	Puu
				1	Vaalea liimamaali
				2	Vaalea liimamaali
				3	Valkoinen liimamaali NCS S0500-N
<b>Huomioita</b> Alempien liimamaalikerrosten sävyjä ei määritetty, koska ne ovat todennäköisesti likaantuneita eikä alkuperäinen sävy ole ollut vaaleanruskea.					
<b>Esiinotto</b>					



## 6.2 Seinät

Länsiseinän yläosaan aiemmin tehtyä avausta jatkettiin poistamalla levyt koko seinän alalta. Levyn alta paljastuneet kerrokset olivat yhtä repaleisia kuin vanhoissa tutkimusaukoissa esillä olleet. Lastulevyt päätettiin poistaa kaikilta seiniltä, jotta saataisiin selvitettyä kaikki seinillä olleet pintakäsittelykerrokset. Levytysten lisäksi myös sen alla ollut painantakuviainen pahvitapetti jouduttiin poistamaan, jotta päästiin käsiksi vanhempiin kerroksiin. Pahvitusta irrotettaessa kaikki sen päällä olleet maalikerrokset rapisivat irti. Tämän vuoksi levytystä ei irrotettu länsiseinän penkin alta, jotta sen alla saatiin säästettyä vaurioitumattomana fragmentti pahvitapetista pintakäsittelyineen. Kuvissa enimmäkseen näkyvä sininen liimamaali on 7.kerros löydetyistä pintakäsittelyistä.

Seinillä ovat parhaiten säästyneet pintakäsittelykerrokset, jotka on maalattu/liimattu suoraan lautapinnalle. Muita kerroksia on säilynyt lähinnä seinän yläosan naulauksissa sekä jalka- ja ikkunalistojen vierustalla. Alimpien liimamaalikerrosten yhteydessä lautojen rakoja on peitetty tapettisuikaleilla, jotka on liimattu seinille kuvapuoli seinään päin. Tilkitsemiseen käytettyjä tapetteja ei löydetty huvimajan seiniltä pintakäsittelykerroksina. Aluksi arveltiin tapettisuikaleiden olevan jonkin Meilahden kartanossa käytetyn tapetin irrotettuja paloja, jotka on uusiokäytetty huvimajassa. Meilahden kartanon tutkituista tapeteista ei kuitenkaan löytynyt vastaavanlaisia tapettimalleja.

Seinillä on laajoja kosteusvaurioita, varsinkin etelä-länsi nurkassa. Tällä hetkellä puupinnat ovat kuitenkin kuivat. Itäseinän kukkamedaljonkitapetin taakse on paikoitellen kertynyt runsaasti katosta varisseita roskia.



Eteläseinä levytysten poistamisen jälkeen



Länsiseinä











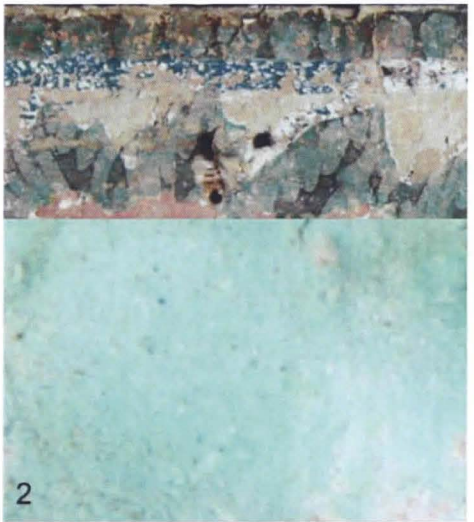

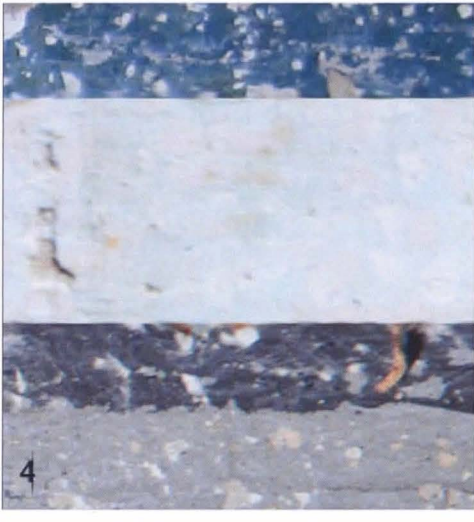

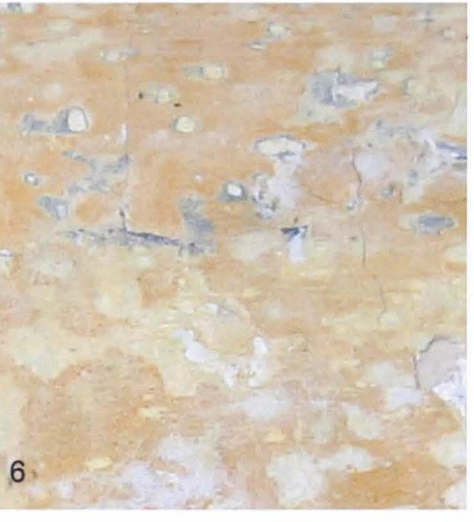
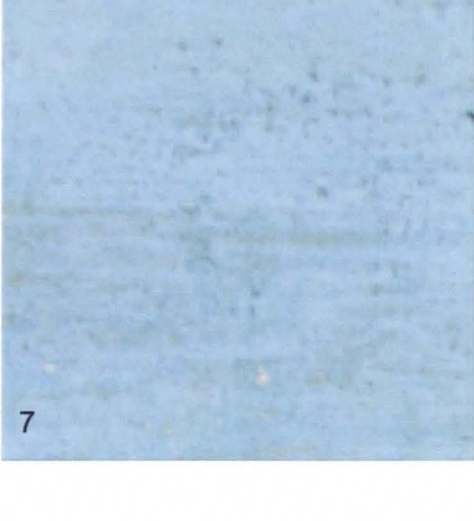
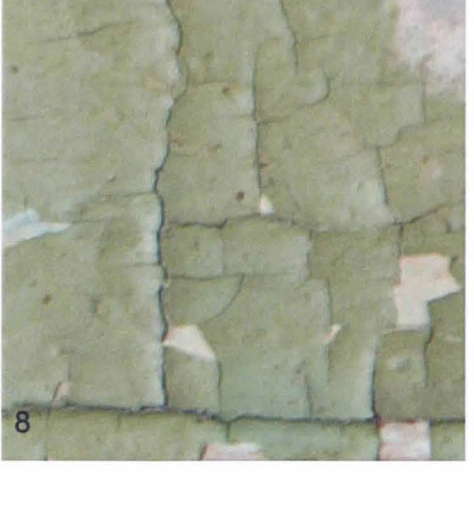

Pohjoisseinä





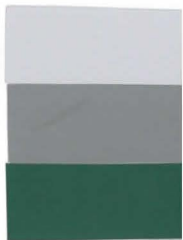

Itäseinä



<b>Kohde</b> Urho Kekkosen museo Tamminiemi, Huvimaja Seurasaarentie 15, 00250 Helsinki		<b>Kohteen rakennusvuosi</b> Ennen vuotta 1847		<b>Tutkimuskohta</b> Sisäseinät	
<b>Tutkimuksen tekijät</b> Hanna Rotonen, Katariina Sommarberg		<b>Päiväys</b> 22.3.2011		<b>Kerrokset</b> 00-9/18	
					
					
					
00	Puu				
01	Paperointi				
1	<u>Vaaleanpunainen liimamaali</u> NCS S3030-R				
02	Paperointi				
2	<u>Reunanauha, väh. 8 cm korkea</u> Vihreä NCS S 3020-G  Musta NCS S 8502-B  <u>Vaaleanvihreä liimamaali</u> NCS S1020-B90G				
3	<u>Valkoinen liimamaali</u> NCS S0500-N				
4	<u>Koristeviiva 1,5cm, katonrajassa</u> sininen liimamaali NCS S4030-R90B  <u>Seinän yläosa</u> vaalea siniharmaa liimamaali NCS S1005-B20G  <u>Koristeviiva 1,5 cm, 77cm lattiasta</u> harmaanmusta liimamaali NCS S7005-R80B  <u>Seinän alaosa</u> Siniharmaa liimamaali NCS S4005-R80B				
5	<u>Punertavan vaalea liimamaali</u> NCS S1005-Y80R				
6	<u>Keltainen (okra) liimamaali</u> NCS S2050-Y10R				
7	<u>Vaaleansininen liimamaali</u> NCS S2020-B				
8	<u>Vaaleanvihreä öljymaali</u> NCS S3020-G60Y				
9	<u>Kukkamedaljonkitapetti 1870-luku</u> vuota 48,2cm raportti 31,3 x 38 cm  Vaaleanharmaa NCS S2002-R50B  Tummaharmaa NCS S5000-N  Vihreä NCS S5040-B90G  Valkoinen NCS S0500-N				

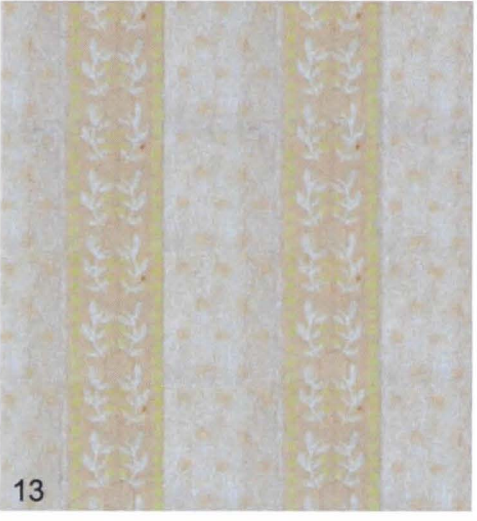

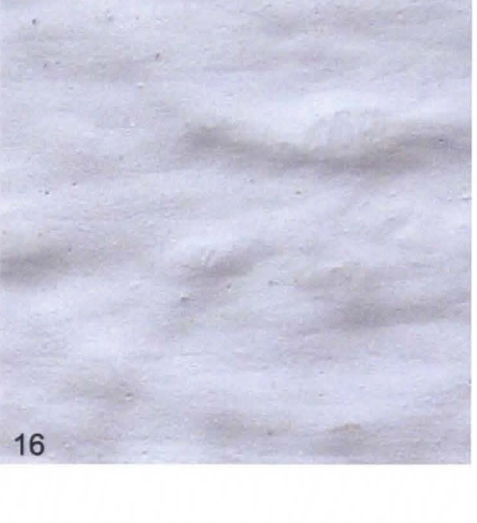
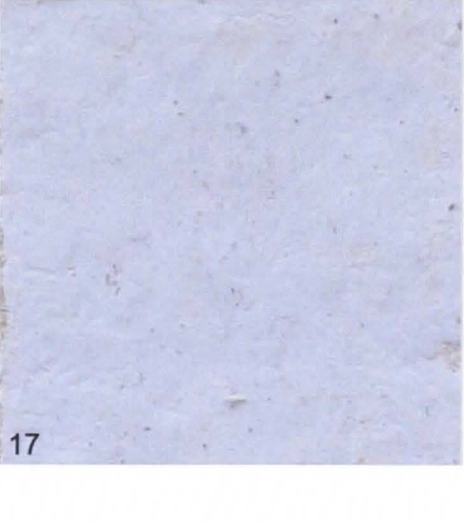
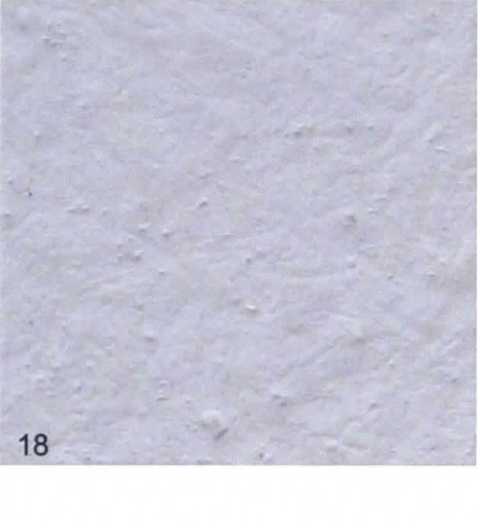







<b>Kohde</b> Urho Kekkosen museo Tamminiemi, Huvimaja Seurasaarentie 15, 00250 Helsinki		<b>Rakennusvuosi</b> Ennen vuotta 1847	<b>Tutkimuskohta</b> Sisäseinät
<b>Tutkimuksen tekijät</b> Hanna Rotonen, Katariina Sommarberg		<b>Päiväys</b> 22.3.2011	<b>Kerrokset</b> 10–18/18
			10 <u>Kangasiäljitelmatapetti 1880-luku</u> raportti 27,8 x 36,5 cm Ruskea, läpivärjätty paperi NCS S6010-Y10R  Punainen NCS S2570-Y90R  Keltainen NCS S0550-Y10R
			11 <u>Reunanauha 4cm, köynnöskuvio</u> punainen NCS S 4040-R  musta NCS S 8502-B  kuparin sävyiset korostukset  <u>Lehvätapetti 1890-luku</u> vuota 49,7 cm, raportti 23,4 x 38,2 cm vihreä, läpivärjätty paperi NCS S1515-G20Y  vaalea NCS S1015-G90Y ruskea NCS S7020-Y60R
			012 Pinkopahvi
			12 <u>Kultainen 1,5cm koristeiviiva n. 6cm katon rajasta</u>  <u>Pystyraidallinen tapetti 1910-luku</u> raportin leveys 23,5 cm valkoinen NCS S 1002-Y50R
			13 <u>Helmiäistapetti 1910–20-luku</u> vuota 49,5cm, raportti 6 x 1,8 cm  valkoinen NCS S0500-N  keltainen NCS S0560-G80Y  valkoinen helmiäinen
			014 Pahvitapetti
			14 Vihertävä öljyväri NCS S3010-G80Y
			15 Valkoinen (pohjamaali?) NCS S1002-Y
			16 Vaaleanharmaa öljyväri NCS S2005-G80Y
			017 lastulevy
			17 Valkoinen (pohjamaali?) NCS S0502-G
			18 Vaalea lateksimaali NCS S1002-Y











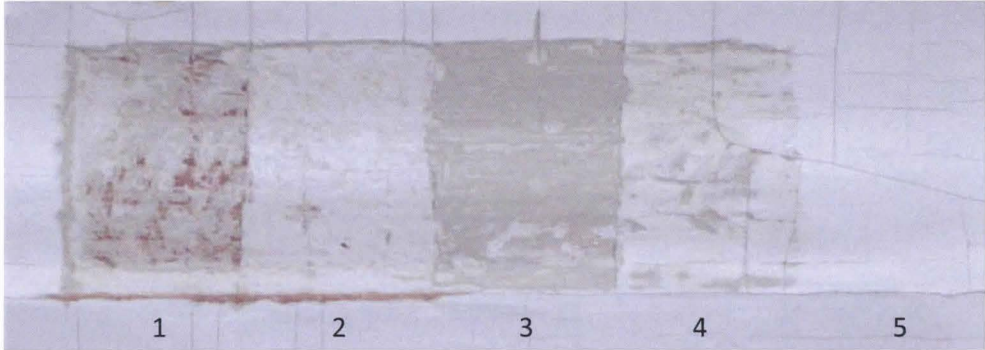
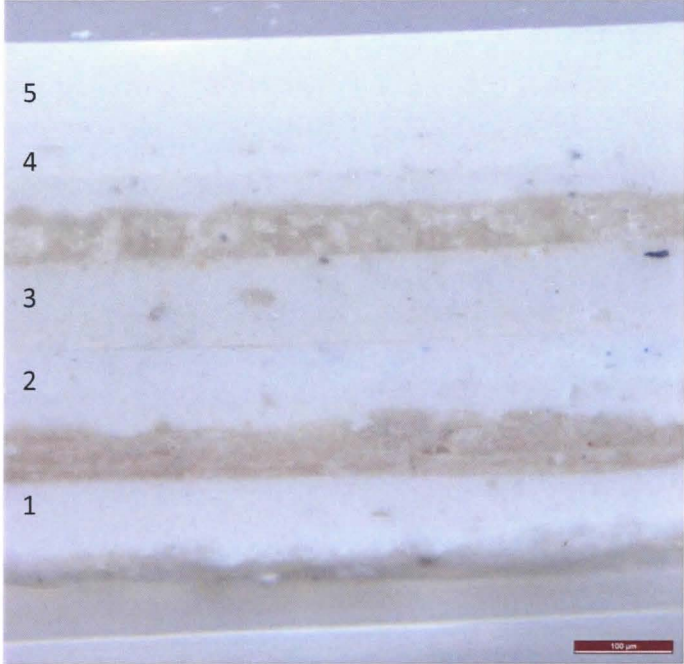
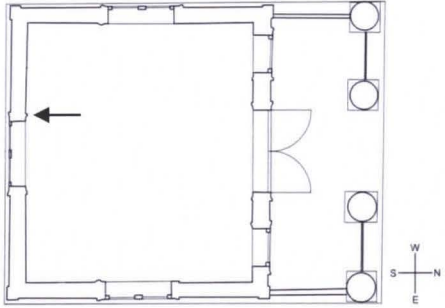



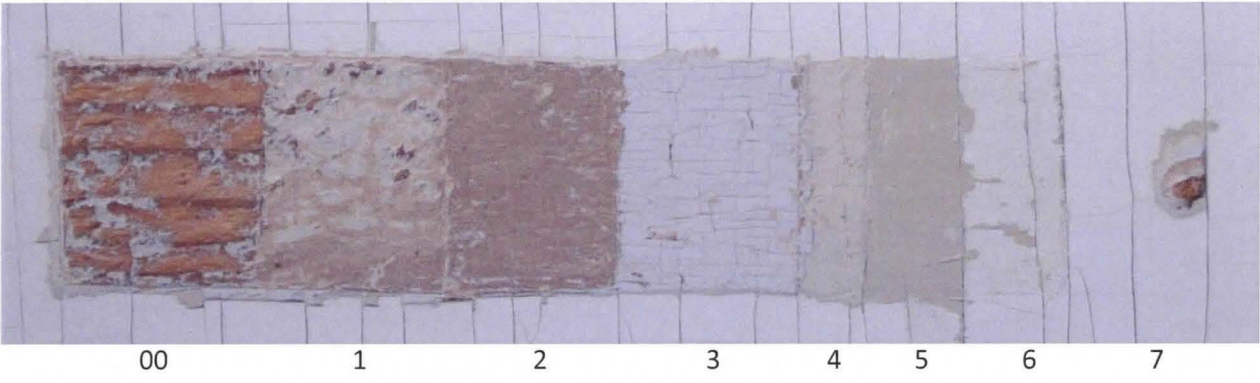









## 6.3 Ikkunat

<b>Kohde</b> Urho Kekkosen museo Tamminiemi, Huvimaja Seurasaarentie 15, 00250 Helsinki		<b>Rakennusvuosi</b> Ennen vuotta 1847		<b>Tutkimuskohta</b> Ikkunan kehyslauta, itäseinä																												
<b>Tutkimuksen tekijät</b> Hanna Rotonen, Katariina Sommarberg		<b>Päiväys</b> 24.3.2011		<b>Kerrokset</b> 00–8																												
				<table border="1"> <tr> <td>00</td> <td>Puu</td> <td></td> </tr> <tr> <td>1</td> <td>Ruskeanharmaa NCS S2005-Y</td> <td></td> </tr> <tr> <td>2</td> <td>Vaaleanharmaa NCS S2010-Y40R</td> <td></td> </tr> <tr> <td>3</td> <td>Vaalea NCS S1002-B50G</td> <td></td> </tr> <tr> <td>4</td> <td>Vaalea NCS S 1510-Y30R</td> <td></td> </tr> <tr> <td>5</td> <td>Ruskeanharmaa NCS 2005-Y10R</td> <td></td> </tr> <tr> <td>6</td> <td>Vaaleanharmaa NCS S1502-Y</td> <td></td> </tr> <tr> <td>7</td> <td>Vaalea NCS S1002-Y50R</td> <td></td> </tr> <tr> <td>8</td> <td>Valkoinen NCS S0500-N</td> <td></td> </tr> </table>		00	Puu		1	Ruskeanharmaa NCS S2005-Y		2	Vaaleanharmaa NCS S2010-Y40R		3	Vaalea NCS S1002-B50G		4	Vaalea NCS S 1510-Y30R		5	Ruskeanharmaa NCS 2005-Y10R		6	Vaaleanharmaa NCS S1502-Y		7	Vaalea NCS S1002-Y50R		8	Valkoinen NCS S0500-N	
00	Puu																															
1	Ruskeanharmaa NCS S2005-Y																															
2	Vaaleanharmaa NCS S2010-Y40R																															
3	Vaalea NCS S1002-B50G																															
4	Vaalea NCS S 1510-Y30R																															
5	Ruskeanharmaa NCS 2005-Y10R																															
6	Vaaleanharmaa NCS S1502-Y																															
7	Vaalea NCS S1002-Y50R																															
8	Valkoinen NCS S0500-N																															
<b>Huomioita</b> Ikkunoissa mahdollisesti enemmän käsittelykerroksia kuin mitä väriportaikkoon saatiin esiin. Poikkileikkausnäytteen vanhimmat kerrokset hyvin epäselviä.																																
<b>Esiinotto</b> Kirurginveitsi																																



<b>Kohde</b> Urho Kekkosen museo Tamminiemi, Huvimaja Seurasaarentie 15, 00250 Helsinki		<b>Rakennusvuosi</b> Ennen vuotta 1847	<b>Tutkimuskohta</b> Ikkunan kehyslauta, eteläseinä
<b>Tutkimuksen tekijät</b> Hanna Rotonen, Katariina Sommarberg	<b>Päiväys</b> 22.3.2011	<b>Kerrokset</b>	
		00	Puu
		1	Vaalea öljyväli NCS S 1002-Y
		2	Vaalea öljyväli NCS S 1002-B50G
		3	Kerrosta ei saatu esiin, liian huonokuntoinen
		4	Vaalea öljyväli NCS S 2005-Y10R
		5	Vaalea öljyväli NCS S 1002-Y50R
		6	Valkoinen öljyväli NCS S 0500-N
<b>Huomioita</b> Etelä-ikkunan värikerroksen samat kuin itä-ikkunan uusimmasta kerroksesta kerrokseen 2. asti. Myös etelä-ikkunasta löytyy itä-ikkunan kerros 4, mutta se on niin huonokuntoinen, ettei sitä saatu esiin väriportaikkoon.			
<b>Esiinotto</b> Mekaanisesti kirurginveitsellä			

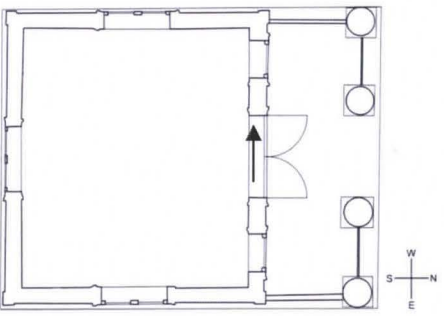

<b>Kohde</b> Urho Kekkosen museo Tamminiemi, Huvimaja Seurasaarentie 15, 00250 Helsinki		<b>Rakennusvuosi</b> Ennen vuotta 1847	<b>Tutkimuskohta</b> Oven smyygi, pohjoisseinä																					
<b>Tutkimuksen tekijät</b> Hanna Rotonen, Katariina Sommarberg, Paula Sillman (väriportaikko)		<b>Päiväys</b> 22.3.2011	<b>Kerrokset</b>																					
			<table border="1"> <tr> <td>00</td> <td>Puu</td> <td></td> </tr> <tr> <td>1</td> <td>Vaalea öljymaali NCS S 1002-Y</td> <td></td> </tr> <tr> <td>2</td> <td>Vaalea öljymaali NCS S 3010-Y40R</td> <td></td> </tr> <tr> <td>3</td> <td>Vaalea öljymaali NCS S 1002-B50G</td> <td></td> </tr> <tr> <td>4</td> <td>Vaalea NCS S 1002-Y (kitti?)</td> <td></td> </tr> <tr> <td>5</td> <td>Vaalea öljymaali NCS S 2005-Y10R</td> <td></td> </tr> <tr> <td>6</td> <td>Valkoinen öljymaali NCS S 0500-N</td> <td></td> </tr> </table>	00	Puu		1	Vaalea öljymaali NCS S 1002-Y		2	Vaalea öljymaali NCS S 3010-Y40R		3	Vaalea öljymaali NCS S 1002-B50G		4	Vaalea NCS S 1002-Y (kitti?)		5	Vaalea öljymaali NCS S 2005-Y10R		6	Valkoinen öljymaali NCS S 0500-N	
00	Puu																							
1	Vaalea öljymaali NCS S 1002-Y																							
2	Vaalea öljymaali NCS S 3010-Y40R																							
3	Vaalea öljymaali NCS S 1002-B50G																							
4	Vaalea NCS S 1002-Y (kitti?)																							
5	Vaalea öljymaali NCS S 2005-Y10R																							
6	Valkoinen öljymaali NCS S 0500-N																							
<b>Huomioita</b> Poikkileikkausnäyte on otettu todennäköisesti kohdasta, jossa paksu kittikerros.																								
<b>Esiinotto</b> Mekaanisesti kirurginveitsellä																								



<b>Kohde</b> Urho Kekkosen museo Tamminiemi, Huvimaja Seurasaarentie 15, 00250 Helsinki		<b>Rakennusvuosi</b> Ennen vuotta 1847	<b>Tutkimuskohta</b> Penkki
<b>Tutkimuksen tekijät</b> Hanna Rotonen, Katariina Sommarberg		<b>Päiväys</b> 22.3.2011	<b>Kerrokset</b> 00–5
 		00	Puu
		1	Vaalea öljymaali NCS S 1002-B
		2	Vaalea öljymaali NCS S 1502-Y
		3	Valkoinen öljymaali NCS S 0500-N
<b>Huomioita</b>			
<b>Esiinotto</b> Mekaanisesti kirurginveitsellä			

Korjaustöiden yhteydessä tästä rakennusosasta löydettiin lisää kerroksia. Tiedot uusista sävyistä Huvimajan restaurointi- ja korjaustyöt 2011–12 raportissa.



6.6 Lattia ja jalkalistat

<b>Kohde</b> Urho Kekkosen museo Tamminiemi, Huvimaja Seurasaarentie 15, 00250 Helsinki		<b>Rakennusvuosi</b> Ennen vuotta 1847	<b>Tutkimuskohta</b> Lattia ja jalkalistat, itäseinä
<b>Tutkimuksen tekijät</b> Hanna Rotonen, Katariina Sommarberg	<b>Päiväys</b> 24.3.2011	<b>Kerrokset</b> 00-6	
			
		00	Puu
		1	Tummanruskea öljymaali NCS S7010-Y70R
		02	Kitti?
		2	Punaruskea öljymaali NCS S5030-Y60R
		3	Vihreä öljymaali NCS S6010-B70G
		4	Vihertävän harmaa öljymaali NCS S 5005-G80Y
		5	Harmaa öljymaali NCS S4502-G
		6	Harmaa öljymaali NCS S4502-Y
<b>Huomioita</b> Melko paksuna kerroksena poikkileikkauksessa näkyvää valkoista ei löytynyt kohdasta johon poikkileikkaus tehtiin			
<b>Esiinotto</b> Maalinpoistoaine, kirurginveitsi			



## 6.7 Yhteenveto sisäpuolen tutkimustuloksista

Huvimajan pintoja uusittaessa paperipinnoilla olevat vanhat kerrokset on revitty alas, minkä vuoksi seinäpinnoissa ei ole säilynyt kovinkaan suuria fragmentteja kuin vasta uusimmista kerrostumista. Varsinkin katossa olleiden pahvituskerrosten ja kattolistojen puuttuminen hankaloittaa tilan vanhempien väritysten rekonstruointia. Väritutkimuksen tulosten perusteella ei saatu muodostettua täydellisiä kokonaisuuksia eri aikakausien värityksistä. Kerrokset, jotka saatiin linkitettyä yhteen, on esitetty taulukossa sivulla 31.

### Katto

Katossa on tällä hetkellä jäljellä vain kolme suoraan puupinnalle maalattua liimamaalikerrosta, jotka luultavasti ovat sen varhaisimpia pintakäsittelyjä. Katossa ei ole ilmeisesti ollut pahvituksia ennen näitä liimamaalikerroksia, sillä kaikki katossa olevat naulanreiät menevät maalikerrosten läpi. Liimamaalikerrosten päällä pahvituksia on naulanreikien runsaudesta päätellen ollut useampiakin. Pahvituksilla olleista katon pintakäsittelyistä tiedetään ainoastaan, minkälainen katon väritys on ollut seinän 14. kerroksen yhteydessä. Seinästä löydettiin pahvitapetin päältä merkintä: "Tämä väri seinään ja kattoon, myös kangasfyllingit, kattolista valkoinen". Katto on siis nähtävästi ollut maalattuna samalla vihertävällä öljymaalilla kuin seinätkin (seinien kerros 14).

### Seinät

Seinien alimmainen vaaleanpunainen liimamaalikerros on todennäköisesti aiemmin ollut huomattavasti tummempi, ehkä jopa karmiininpunainen. Karmiininpunainen pigmentti haalistuu voimakkaasti valon vaikutuksesta. Alimmaisesta kerroksesta löydettiin myös jäänteitä mahdollisesta mustasta koristeviivasta, joka olisi kiertänyt katonrajassa, sekä valkoisesta koristekuviosta. Koska vaaleanpunaista kerrosta on kuitenkin jäljellä vain pieniä paloja, ei pinnan koristemaalauksesta päästy varmuuteen.

Toisen kerroksen vaaleanvihreän liimamaalin yhteydessä olevan vihreä-mustan boordin kuvioaihetta ei saatu selvitettyä. Koko boordin alaosa on revitty irti ja aivan yläreunaa lukuun ottamatta boordi on ylimaalattu. Päällemaalauksia ei saatu poistettua ilman että boordin koristekuvio vaurioitui samalla. Boordin yläosassa kulkee vaakasuuntainen rivistö vihreitä palloja ja alempana on mahdollisesti lehvästöä. Kuviota on kuitenkin näkyvissä niin vähän, ettei reunanauhaa voida ajoittaa sen perusteella.

Kerrokset 3.-7. ovat, 4. kerrosta lukuun ottamatta, yksivärisiä liimamaalipintoja joista ei löydetty merkkejä koristekuviosta tai reunanauhoista. Neljännessä pintakäsittelyvaiheessa väripinta on jaettu kahteen vaakasuuntaiseen kenttään, joita rajaavat ohuet koristeviivat. Vaaleansinisellä liimamaalipinnalla (7. pintakäsittely) on ympäri huonetilaa lyijykynällä kirjoitettuja tekstejä sekä piirroksia. Osassa teksteistä on vuosiluku 1878. Vaaleansininen ja sitä edeltävät kerrokset on maalattu siis ennen tätä vuotta. Tekstit ovat ruotsin- ja venäjänkielisiä ja niin huonokuntoisia ettei kokonaisia tekstinpätkiä saatu suomennettua. Ilmeisesti ainakin osa teksteistä on värssyjä.

Huvimajan ensimmäiset kaksi tapettipintaa (kerrokset 9. ja 10.) ovat molemmat vinoruudullisia köynnöstopetteja, jollaiset olivat suosittuja 1800-luvun lopulla. Alempi kerros ajoittuu kuvionsa perusteella 1870-luvulle (Heikkinen 2011). Se koostuu köynnösten rajaamista medaljongeista, jotka muodostavat vinoruutuverkkoa. Medaljonkien keskellä on asymmetrinen kukkakimppu. Kerroksessa 10. tapetin kasvikuviot ovat edellistä tyylieltyimmät ja muistuttavat kangasjäljitelmiä. Pohjan rasterikuviointi ja tummempi väritys ajoittavat kerroksen 1880-luvulle.

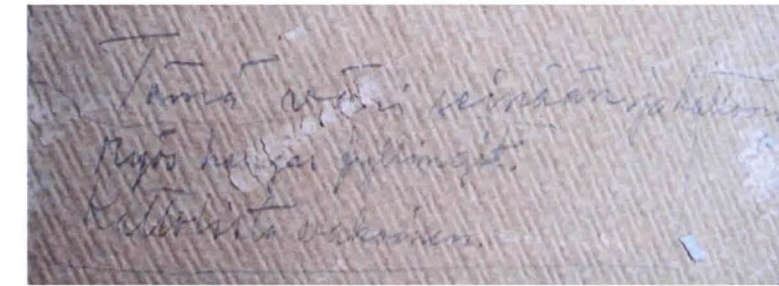

"Tämä väri seinään ja kattoon, myös kangasfyllingit, Kattolista valkoinen"



Vaaleanpunainen liimamaalikerros seinän yläosassa



5 juni(?) 1878



Samaa lehvätapettia kuin huvimajan 11. kerroksessa on löydetty erivärisinä versioina muun muassa Vantaan Konungsin kartanosta (tapettitietokannan näyte 4835), Siuntion Pikkalan kartanosta (näyte 4567.1) sekä Kangasniemen Koivurannasta (näyte1985). Tapetti on ajoitettu 1890-luvulle. Samaa kerrokseen kuuluvaa puna-mustaa reunanauhaa ei ole tietokannassa. Kerroksen 12. pystyraitatapettia on käytetty myös Porvoon Tuomiokapitulissa (näyte 3667) ja se on ajoitettu 1910-luvulle. Huvimajassa raitatapetin parina on kapea kullanvärinen koristeiviiva joka sijaitsee n. 7cm alaspäin katonrajasta. Katonrajassa on todennäköisesti ollut lisäksi erillinen kattolista.

Huvimajan uusin tapettikerros on 1910–1920-luvulle sijoittuva pystyraidallinen helmiäistapetti (kerros 13). Helmiäisvärejä opittiin valmistamaan 1910-luvulla.

Kuviopintaiset pahvitapetit olivat suosittuja 1930–50-luvulla ja näihin vuosikymmeniin ajoittuu luultavasti myös huvimajan pahvitus. Samoihin aikoihin on todennäköisesti rakennettu myös huonetilan kiinteä penkki. 1920-luvulle ajoitettua helmiäistapettia löytyy vielä penkin takaa, mutta kuviopahvi rajautuu penkin reunoihin. Pahvitapetti on tuskin ollut seinällä pintakäsittelmättömänä vaan se on maalattu heti asennuksen yhteydessä vihertävällä öljymaalilla (kerros 14). Lastulevytyks on asennettu seinille todennäköisesti 1960–70-luvulla.

Suuremmat kuvat tapeteista ja reunanauhoista löytyvät työn lopusta (LIITE 5). Kenttämaalauksesta (kerros 4.) sekä tapeteista tehtiin lisäksi rekonstruktio kuvat (LIITE 6), jotta voitaisiin havainnollistaa miltä kerros on näyttänyt suurempana seinäpintana.

#### Ikkunat

Ikkunoista löydettiin useita vaaleita maalikerroksia. Kerrokset ovat sävyiltään niin neutraaleja, ettei niitä voida varmuudella yhdistää johonkin tiettyyn tyylikauteen. Ikkunoiden kehyslautojen ympäriltä olevista maali- ja tapettifragmenteista ei löydetty ikkunamaalien jäänteitä, jotka olisivat auttaneet yhdistämään ikkunasävyyn tiettyyn seinän käsittelyvaiheeseen. Ilmeisesti ikkunan kehyslaudat on irrotettu aina seinien käsittelyn yhteydessä, sillä paperoinnit yltyvät lautojen alle. Tästä syystä ikkunoissa on runsaasti kittauksia, jotka myös hankaloittavat varsinaisten maalikerrosten tunnistamista.

Eteläikkunan kehyslauta on profiililtaan erilainen kuin muiden ikkunoiden, minkä takia haluttiin tutkia ovatko kehyslaudan värikerrokset myös muista ikkunoista eriävät. Itäikkunasta löydettiin 8 värikerrosta ja eteläikkunasta 6. Näistä kerroksista viisi uusinta näyttäisivät olevan samoja molemmissa ikkunoissa, kun taas vanhimmissa kerroksissa on eroja. Ikkunoiden vanhimmat maalikerrokset ovat kuitenkin niin huonokuntoisia, ettei väriportaikkojen perusteella voida sanoa että etelä-ikkunan kehyslistat olisi jossain vaiheessa uusittu.

#### Lattia

Lattiasta löydettiin 6 maalikerrosta. Lattia on mahdollisesti ollut maalaamaton ensimmäisten vuosikymmenten ajan, sillä löydetyt varhaisimmat maalikerrokset sopisivat sävyiltään enemmän 1800-luvun loppupuolelle tai 1900-luvun alkuun kuin rakennuksen varhaisimpiin vaiheisiin.

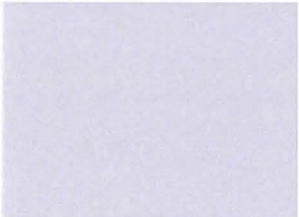
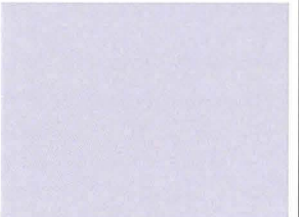
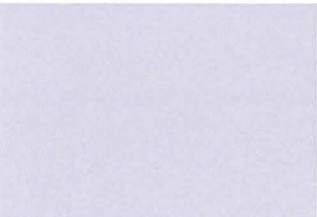

Aikakausi	katto	kattolista	seinät	ovi	ikkunat	penkki	lattia
Ennen vuotta 1878	valkoinen liimamaali?	ei listaa ei listaa ei tiedossa ei listaa ei tiedossa ei listaa Mahdollisesti n.8cm lista tai katon pintakäsittelyä jatkettu seinälle	Vaaleanpunainen liimamaali NCS S3030-R Vaaleanvihreä liimamaali NCS S1020-B90G vihreä-musta reunanauha Valkoinen liimamaali Sinisävyinen kenttämaalauk Punertavan vaalea liimamaali NCS S1005-Y80R Keltainen (okra) liimamaali NCS S2050-Y10R Vaaleansininen liimamaali NCS S2020-B				Käsittelemätön puupinta?       Pintakäsittelyä ei voida varmuudella määrittää
1870-luvun loppu 1880-luku	ei tiedossa	Mahdollisesti 5cm lista Mahdollisesti 7cm lista ei tiedossa	Vaaleanvihreä öljyväli NCS S3020-G60Y Kukkamedaljonkitapetti Kangasjälitelmätapetti				
1890-luku	ei tiedossa	ei listaa	Lehvätapetti puna-musta reunanauha				
1910-luku	ei tiedossa	Mahdollisesti 7cm lista tai katon pintakäsittelyä jatkettu seinälle	pystyraitapetti kultainen reunaviiva				
1920-luku	ei tiedossa	ei tiedossa	helmiäistapetti				
1930-50-luku	vihertävä öljyväli NCS S3010-G80Y	5cm lista, maalattu valkoiseksi	pahvitapetti vihertävä öljyväli NCS S3010-G80Y Valkoinen (pohjamaali?) NCS S1002-Y Vaaleanharmaa öljyväli NCS S2005-G80Y/2005-G90Y (Kerrokset poistettu 2011)	 Vaalea öljyväli NCS S 2005-Y10R	 Vaalea NCS S1002-Y50R	Vaalea öljyväli NCS S 1002-B  Vaalea öljyväli NCS S 1502-Y	 Harmaa öljyväli NCS S4502-G
1960->	ei tiedossa	5 cm käsittelemätön mäntylista	Puukuitulevy Valkoinen (pohjamaali?) NCS S0502-G Vaalea lateksimaali NCS S1002-Y (Kerrokset poistettu 2011)	Valkoinen öljyväli NCS S 0500-N	Valkoinen öljyväli NCS S 0500-N	Valkoinen öljyväli NCS S 0500-N	Harmaa öljyväli NCS S4502-Y



## LÄHTEET

Caven, Olli 2011. Sähköpostiviesti 7.2.2011

Exa, Palvelutoimisto 2002. Maalauskuunnostus-työselitys 12.8.2002

Heikkinen, Maire 2011. Suullinen tiedonanto.

Helsingin piirirakennustoimisto 1986. Pöytäkirja 30.9.1986. RHO:n arkisto

Museovirasto 1988. Tamminiemi työryhmä, pöytäkirja 24.5.1988

Museovirasto 2000. Korjauskortisto: Huopakaton korjaus

Pietarila, Pentti 1988. Huvimajan restaurointisuunnitelma 29.7.1988

Pietarila, Pentti 2010. Suullinen tiedonanto 19.10.2010

Sillman, Paula 2009. Aurinkoon unohtunut, Tamminiemen huvimajan rakennushistoriallinen selvitys, väritutkimus ja julkisivun väriyysuunnitelma. Seminaarityö.

Sinettiarkisto. Helsingin kaupunginarkiston karttarekisteri. Kartta nykyisen Paciuksenkadun ja meren välisestä alueesta sekä seurasaaari ja Meilahti, Meilahden huvilan suunnitelma, joka kuuluu hänen korkeudelleen senaattori salaneuvos kreivi Alexander Grigorevitsh Kushelev-Bezporodkalle.[Http://137.163.136.28/HELKA/materiaali/KARTTA\\_MAT/2323\\_270\\_478\\_1-20.pdf](http://137.163.136.28/HELKA/materiaali/KARTTA_MAT/2323_270_478_1-20.pdf)

Sinisalo, Jarkko 2011. Sähköpostiviesti 11.2.2011.



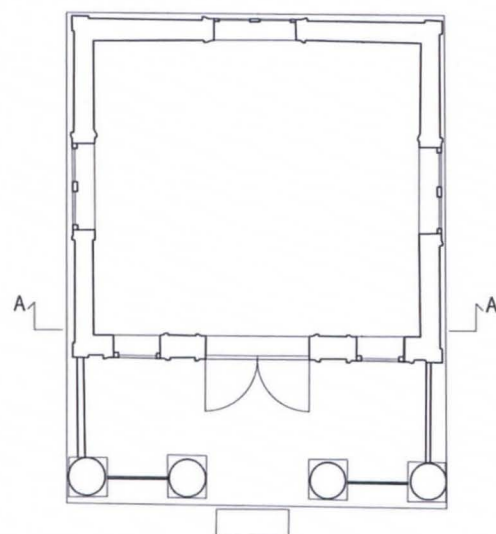
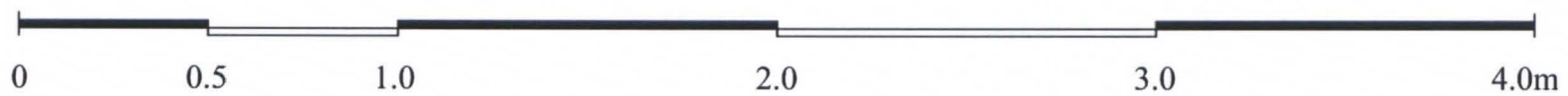
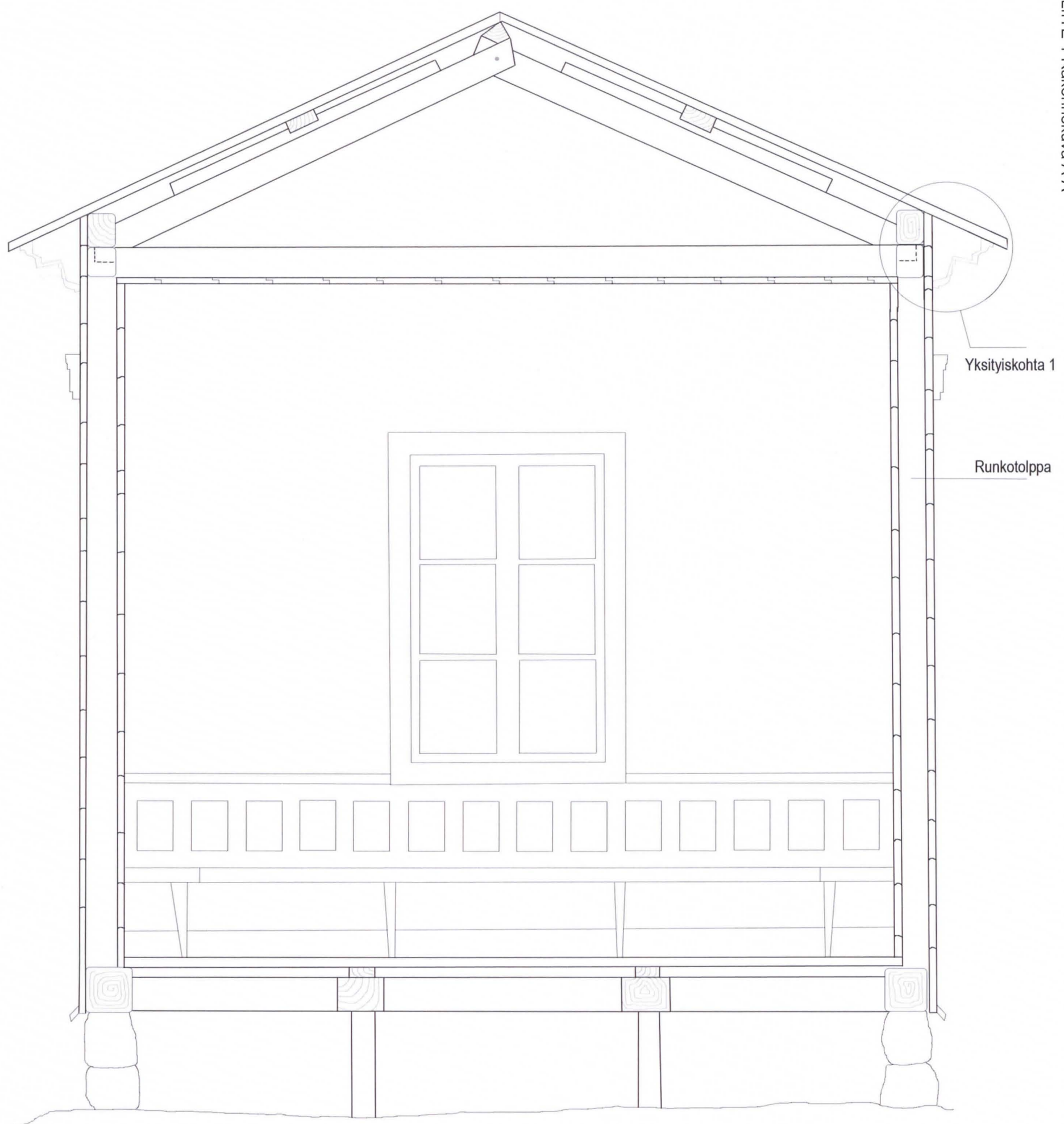

 Museovirasto puh. (09) 40501	Tamminiemi Huvimaja	Rakennekuva A-A	
	Kulttuuriympäristön hoito Katariina Sommarberg & Hanna Rotonen	MK 1:20	25.3.2011



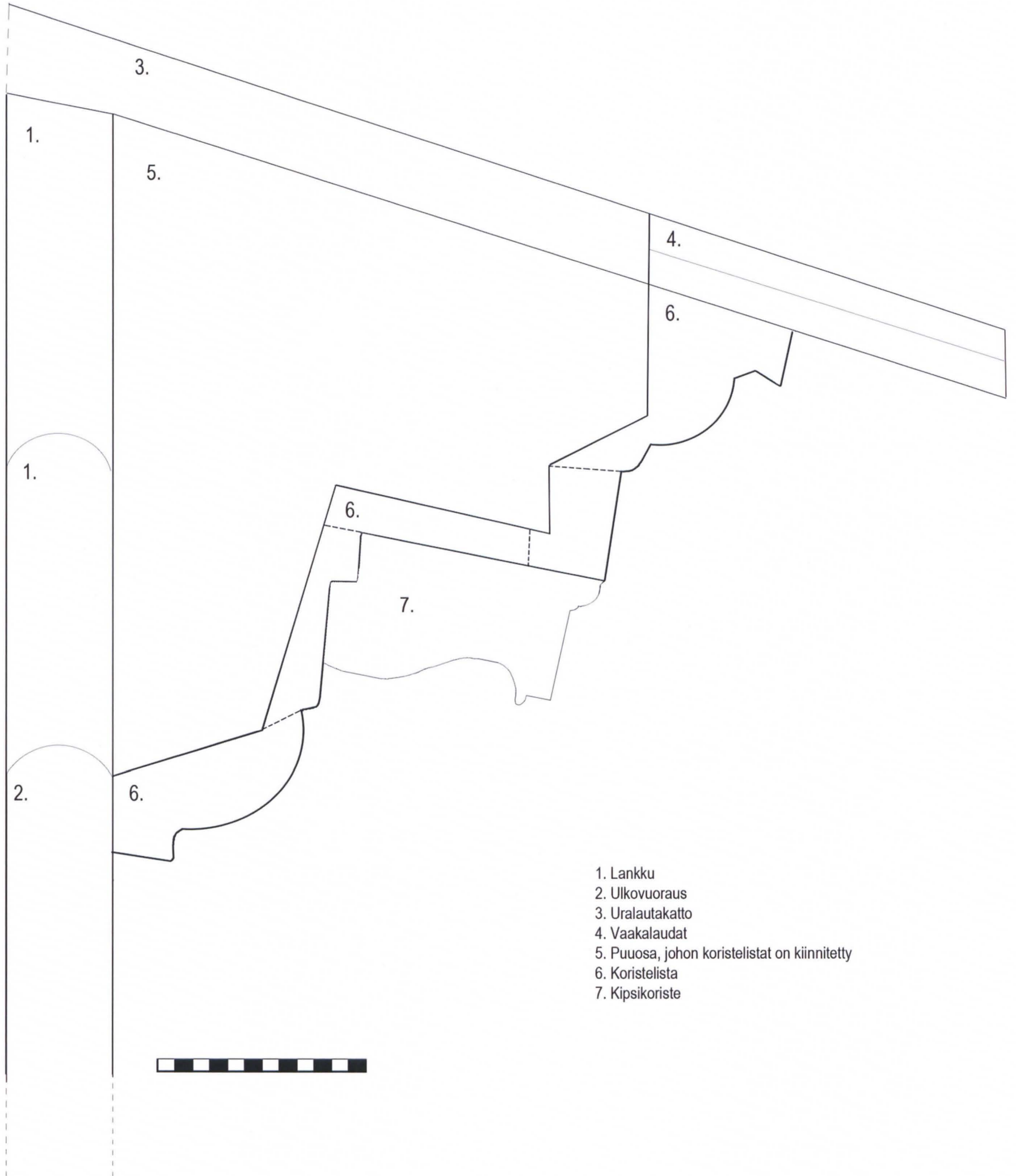

 Museovirasto puh. (09) 40501	Tamminiemi Huvimaja	Yksityiskohta 1 Räystäsrakenne	
	Kulttuuriympäristön hoito Katariina Sommarberg & Hanna Rotonen	MK 1:2,5	25.3.2011



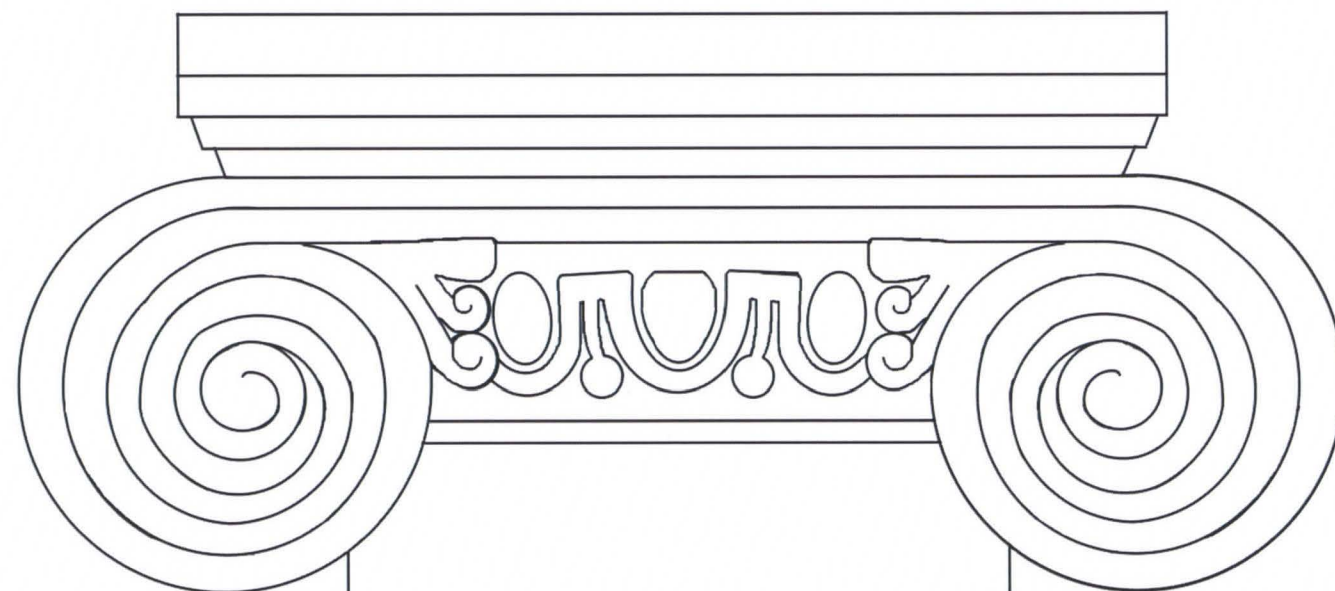
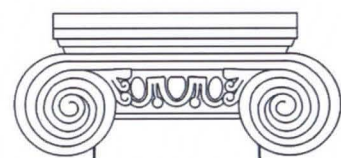

Huom. Kipsikapiteelien koristekuviot ovat tukkoon maalattuja, joten niitä on jouduttu tyyllittämään.

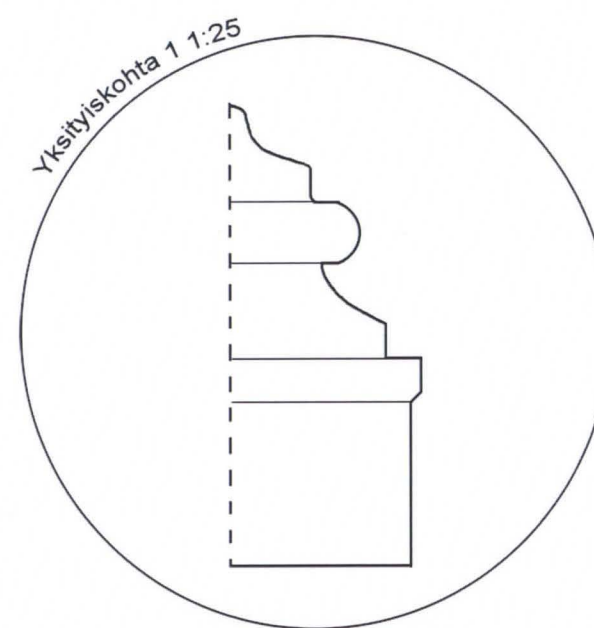
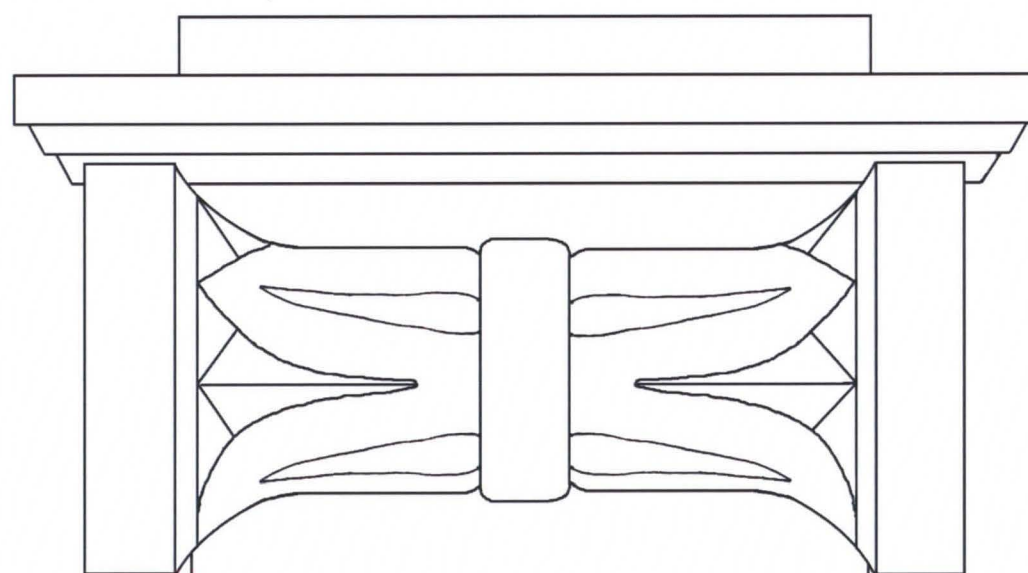

Yksityiskohta 1





Listat 1:2



Kipsi 1:1

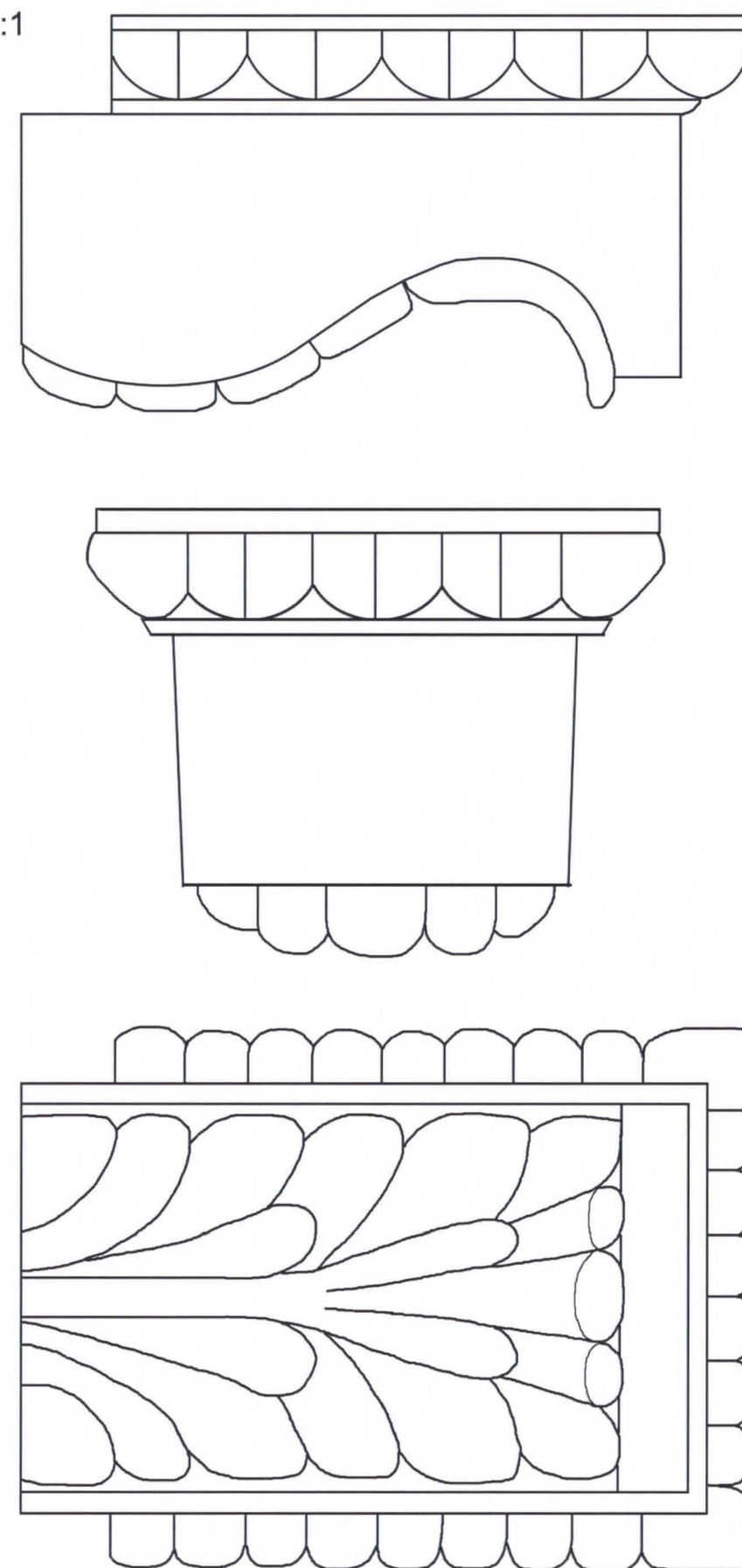



Listaprofiilit 1:1

Ikkunan kehyslauta, etelä, sisäpuoli

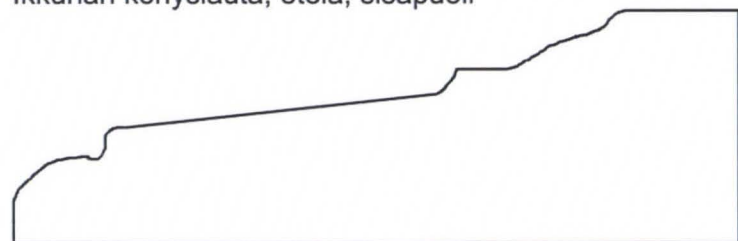

Ikkunan kehyslauta, etelä, ulkopuoli

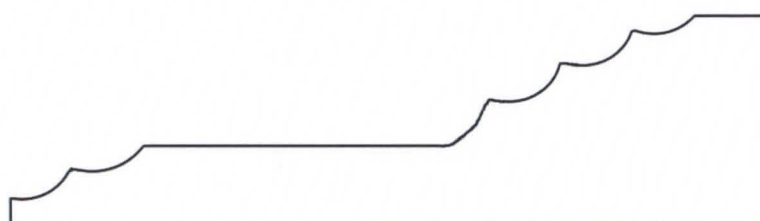

Ikkunan kehyslauta, muut, sisäpuoli

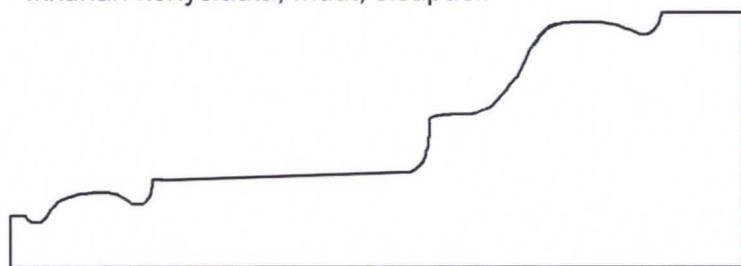

Ikkunan kehyslauta, muut, ulkopuoli

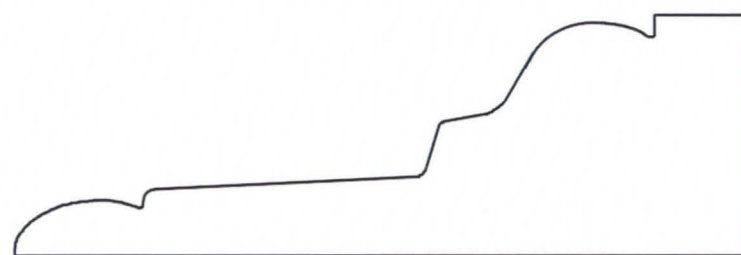

Ikkunanpuite, sisäpuoli

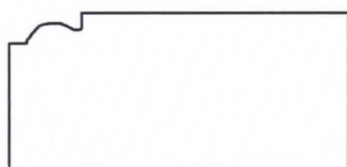

Välipuite, sisäpuoli

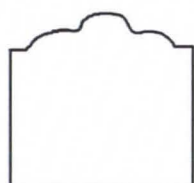

Oven kehyslauta, sisäpuoli



Oven kehyslauta, ulkopuoli



Jalkalista, eteläseinä



Jalkalista, muut







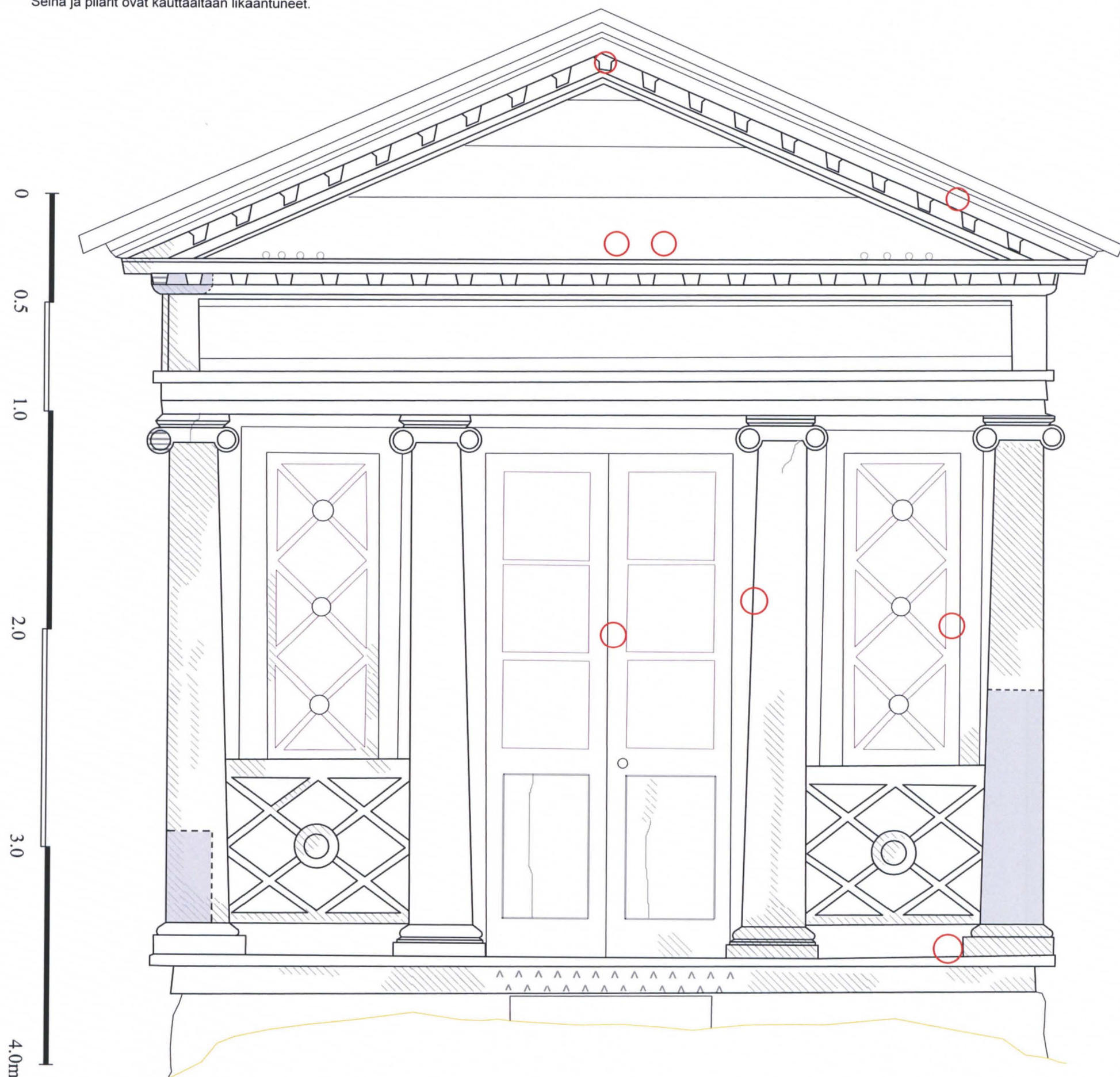

Kaikissa huvimajan listoissa on päällä paksu maalipinta, joten piirretyt profiilit eivät välttämättä ole aivan tarkkoja.









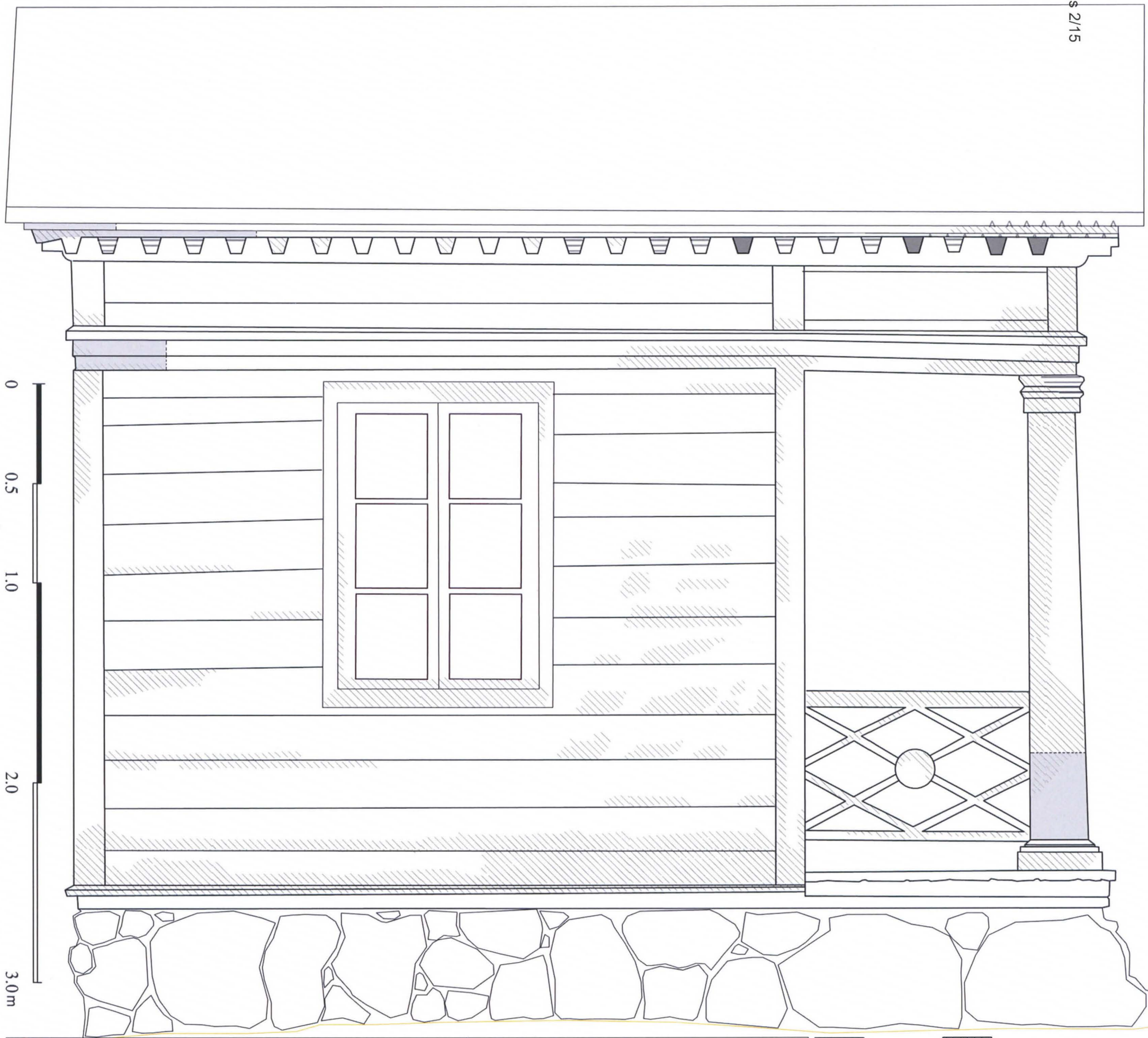

Seinä ja pilarit ovat kauttaaltaan likaantuneet.



 Museovirasto puh. (09) 40501	Tamminiemi Huvimaja	Vauriokartoitus Julkisivu pohjoinen		 Laho	 Maali irtoilee
	Kulttuuriympäristön hoito Katariina Sommarberg & Hanna Rotonen	1:20 17.11.2010	Mittauspiirustus Aake-vision Ltd oy 2009	 Kipsi vaurioitunut	 Halkeama
			 Puukorjaus	 Väriportaitko/ poikkileikkausn.	





 Museovirasto puh. (09) 40501	Tamminiemi Huvimaja	Vauriokartoitus Julkisivu itä		 Laho	 Maali irtoilee
	Kulttuuriympäristön hoito Katariina Sommarberg & Hanna Rotonen	1:20 19.11.2010	Mittauspiirustus Aake-vision Ltd 2009	 Kipsi vaurioitunut	 Halkeama
			 Kipsi puuttuu	 Puukorjaus	



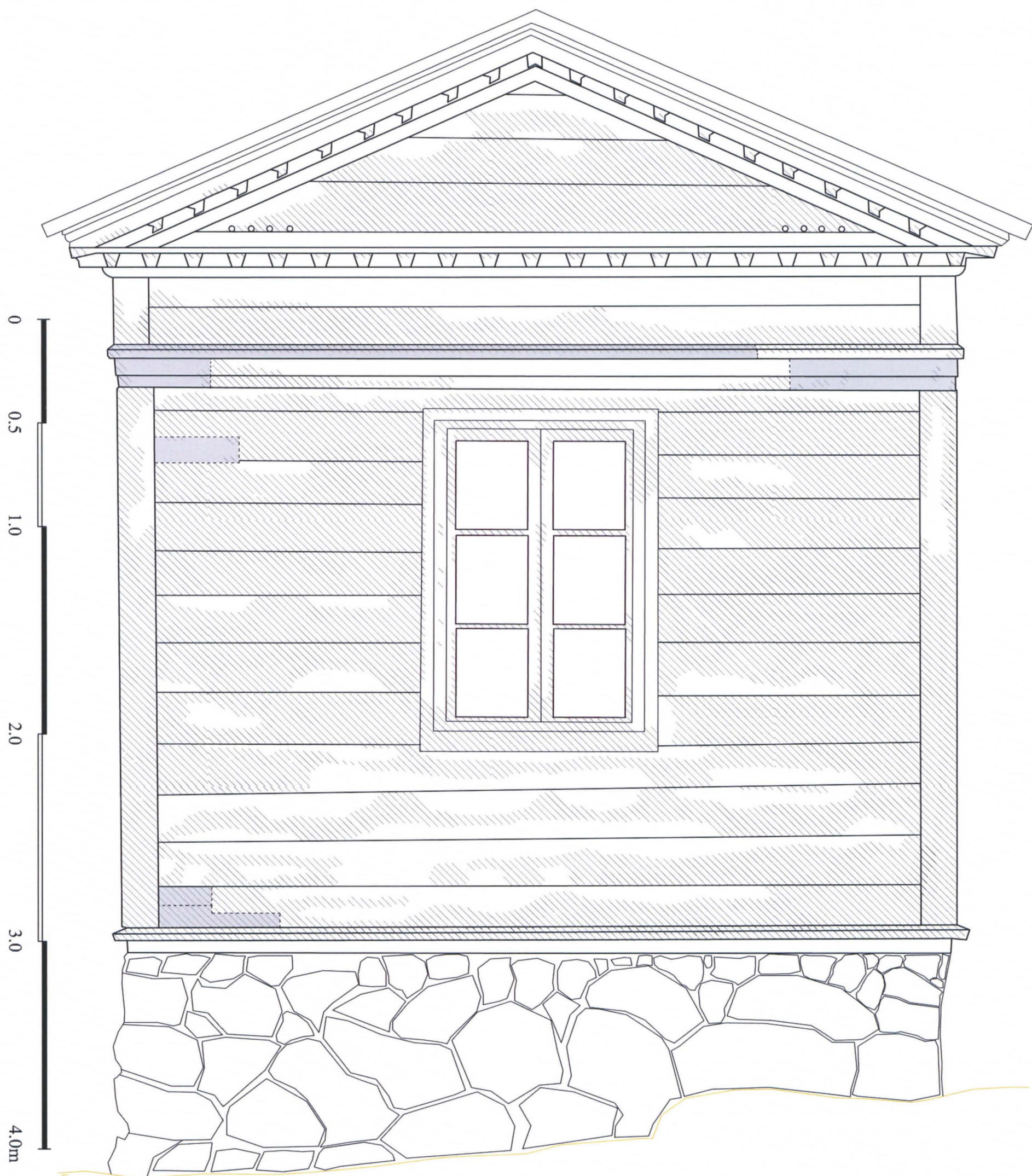

 Museovirasto puh. (09) 40501	Tamminiemi Huvimaja	Vaurikartoitus Julkisivu etelä	
	Kulttuuriympäristön hoito Hanna Rotonen & Katariina Sommarberg	1:20 19.11.2010	Mittauspiirustus Aake-vision Ltd oy 2009

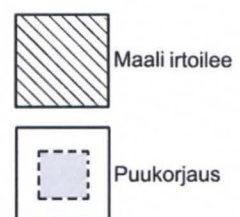





 Museovirasto puh. (09) 40501	Tamminiemi Huvimaja	Vauriokartoitus Julkisivu länsi	
	Kulttuuriympäristön hoito Hanna Rotonen & Katariina Sommarberg	1:20 17.11.2010	Mittauspiirustus Aake-vision Ltd oy 2009

 Laho	 Maali irtoil	 Väriportaikko poikkileikkau
 Kipsi vaurioitunut	 Halkeama	 Puukorjaus
 Kipsi puuttuu		



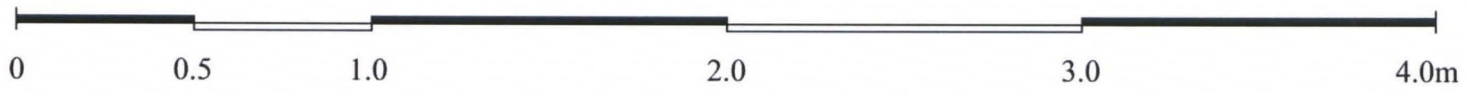
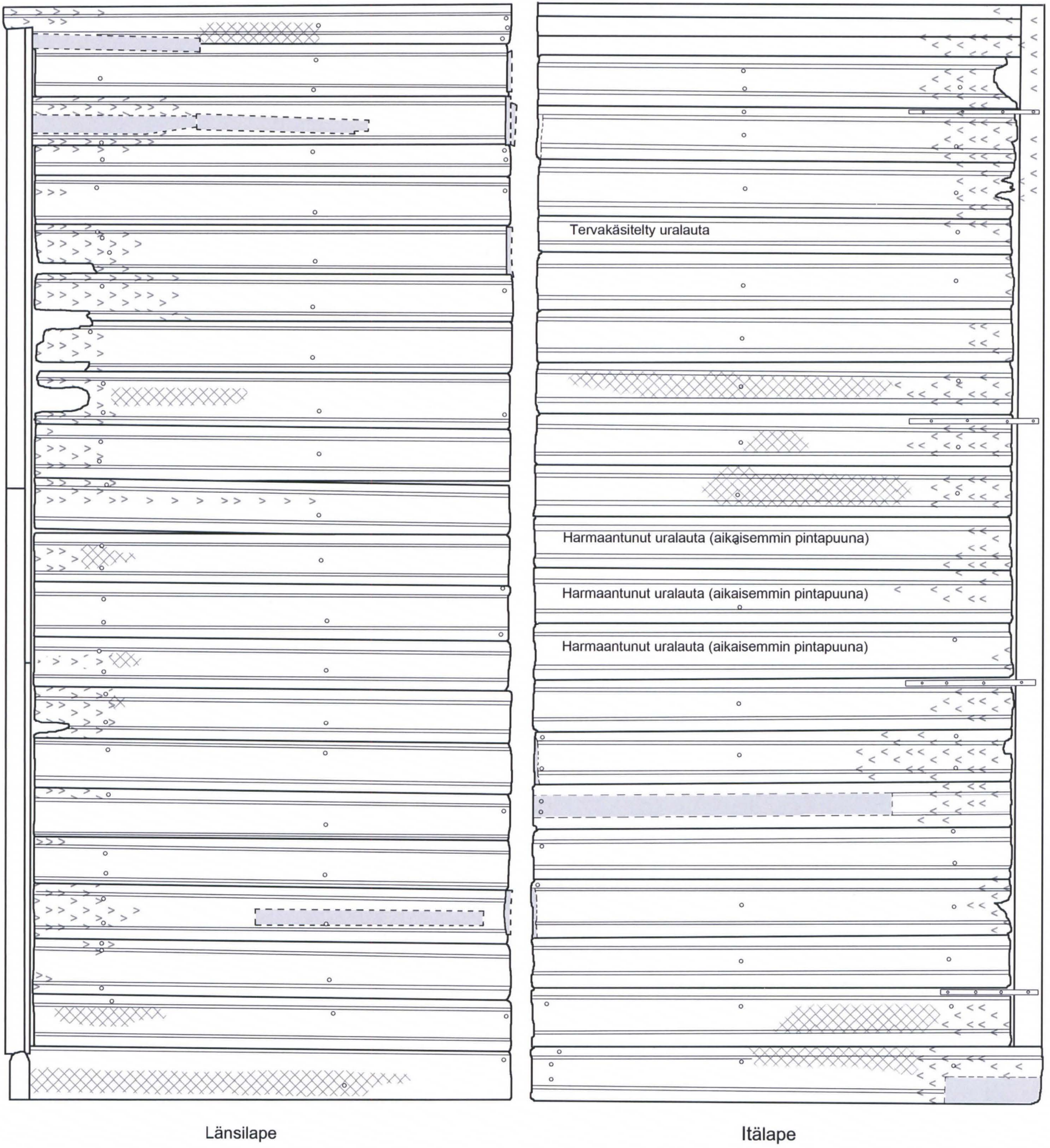

	<p>Museovirasto puh. (09) 40501</p>	<p>Tamminiemi Huvimaja</p>	<p>Vauriokartoitus Uralautakatto</p>	
	<p>Kulttuuriympäristön hoito Hanna Rotonen &amp; Katariina sommarberg</p>	<p>MK 1:20</p>	<p>4.2.2011</p>	



Ikkunoiden, oven sekä jalkalistan maalipinnat ovat kauttaaltaan krakeloituneet. Oven maalipinta on lisäksi liituuntunut. Seinän levytykseen on aiemmissa tutkimuksissa tehty aukko alempien kerrosten tarkastelua varten.



Aiempi tutkimuskohta (1)







Ikkunan hometäpliä (2)

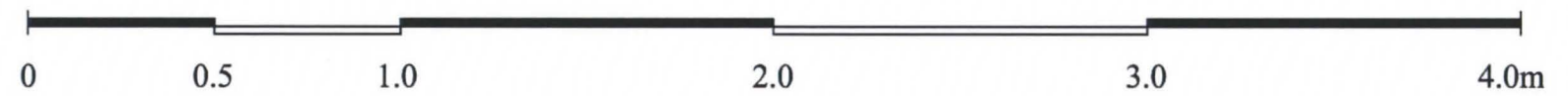

Oven maalipinta on liituuntunut (3)



-  Home
-  Repeämä
-  Maali irtoilee
-  Naulanreiät/naulat

 Museovirasto puh. (09) 40501	Tamminiemi Huvimaja	Vauriokartoitus Pohjoisseinä	
	Kulttuuriympäristön huolto Hanna Rotonen & Katariina Sommarberg	MK 1:20	Mittauspiirustus J. Hymylä ACAD LT



Itäseinän maalipinta on pääosin hyväkuntoinen, mutta paikoitellen päällimmäinen maalikerros on "kuplinut" irti pohjastaan ja hilseilee. Seinässä on kauttaaltaan yksittäisiä hometäpliä. Myös ikkunalasit ovat homeen täplittämät.

Ikkunan, penkin ja jalkalistan maalipinnat ovat kauttaaltaan krakeloituneet.



Irtoilevaa seinämaalia (1)



Penkin selkänöjan aukkoihin pingotetun kankaan alla olevia kerroksia on tutkittu aiemmin (2)

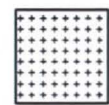
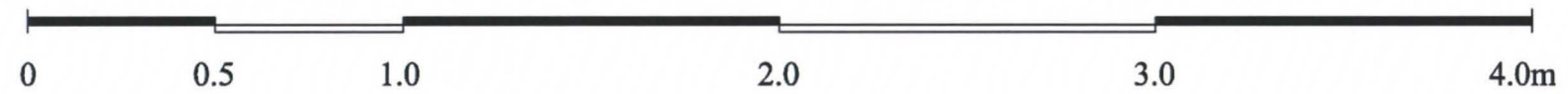
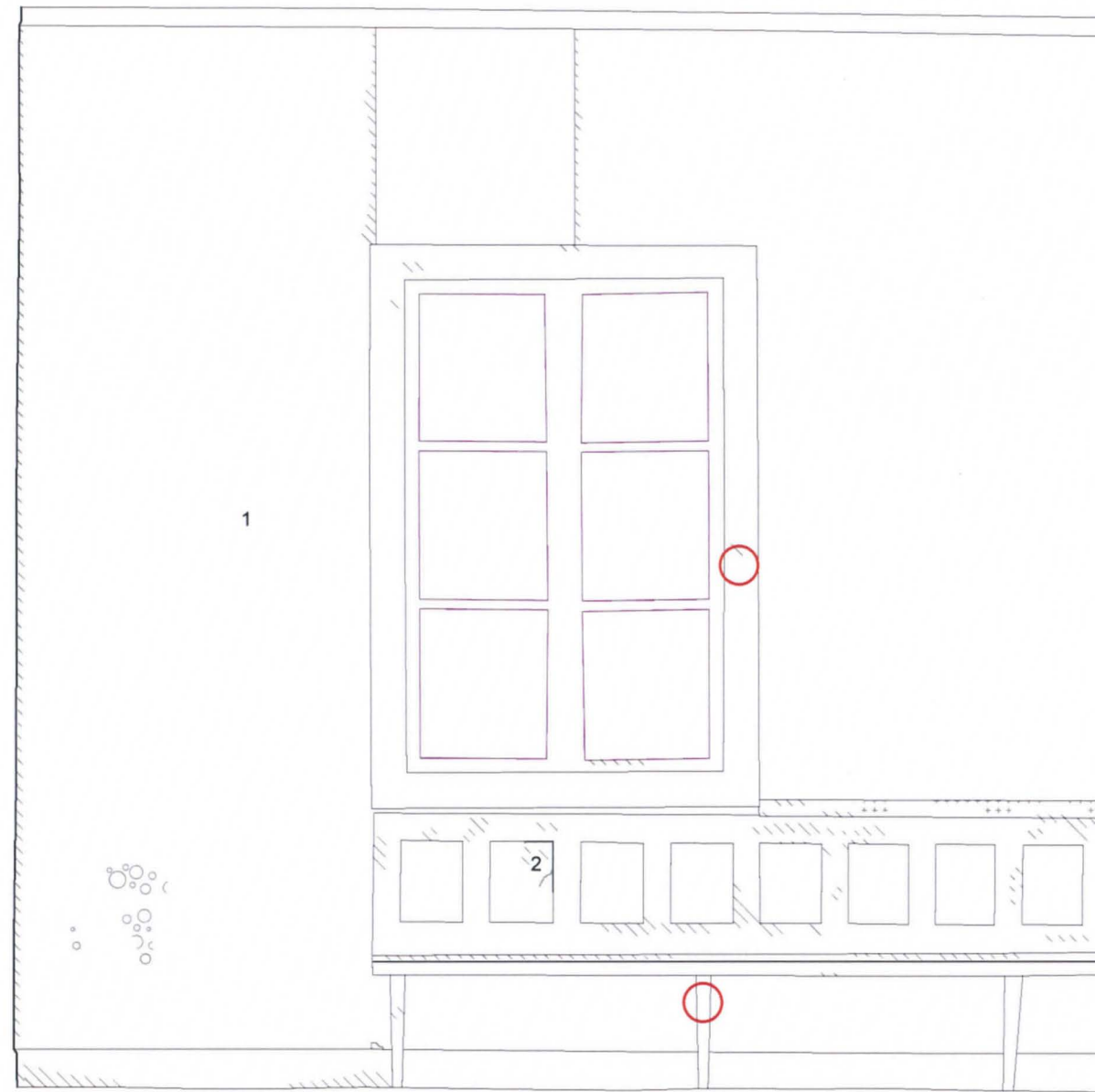

Krakelyyri



Maali irtoilee

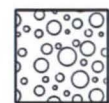

Lika

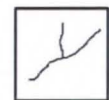

Repeämä/halkeama

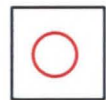

Väriportaikko/  
poikkileikkausnäyte

 Museovirasto puh. (09) 40501	Tamminiemi Huvimaja	Vauriokartoitus Itäseinä	
	Kulttuuriympäristön hoito Hanna Rotonen & Katariina Sommarberg	MK 1:20 4.10.2010	Mittauspiirustus J. Hymylä ACAD LT



Eteläseinässä on kauttaaltaan yksittäisiä hometäpliä. Vauriokartoitukseen on merkitty ainoastaan kohdat, joissa homea esiintyy tiheämmin. Myös ikkunalasit ovat homeen täplittämät.

Ikkunan, penkin sekä jalkalistan maalipinnat ovat kauttaaltaan krakeloituneet, kuten myös penkin alle jäävän seinäosuuden maalipinta. Muista seinistä poiketen, eteläseinän alaosa ei ole peitetty levytyksellä, vaan päällimmäisenä kerroksena on pahvitus. Sama pahvitus löytyy myös levytysten alta.

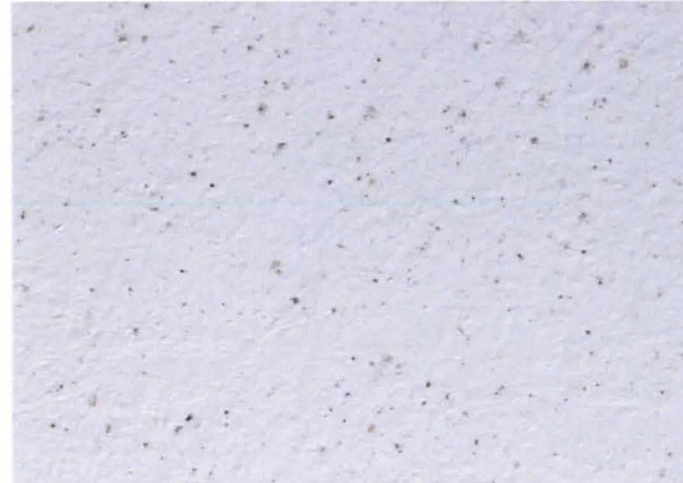

Seinän yläosassa hometäpliä esiintyy tiheämmin (1)



Ikkunan alakarmin maalipinta irtoilee (2)

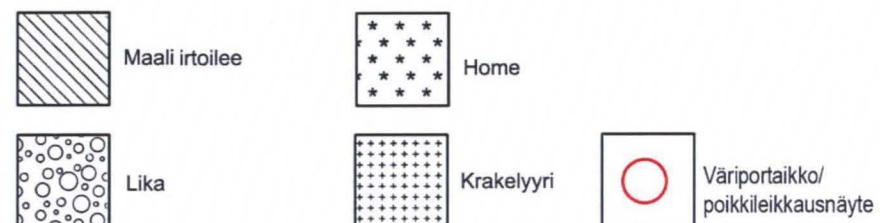
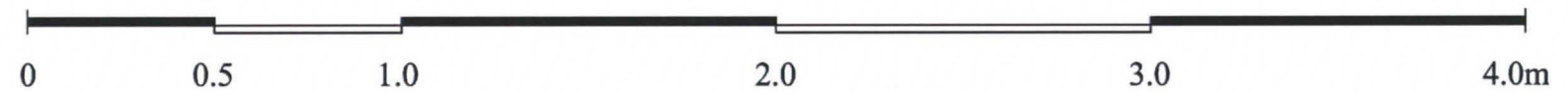
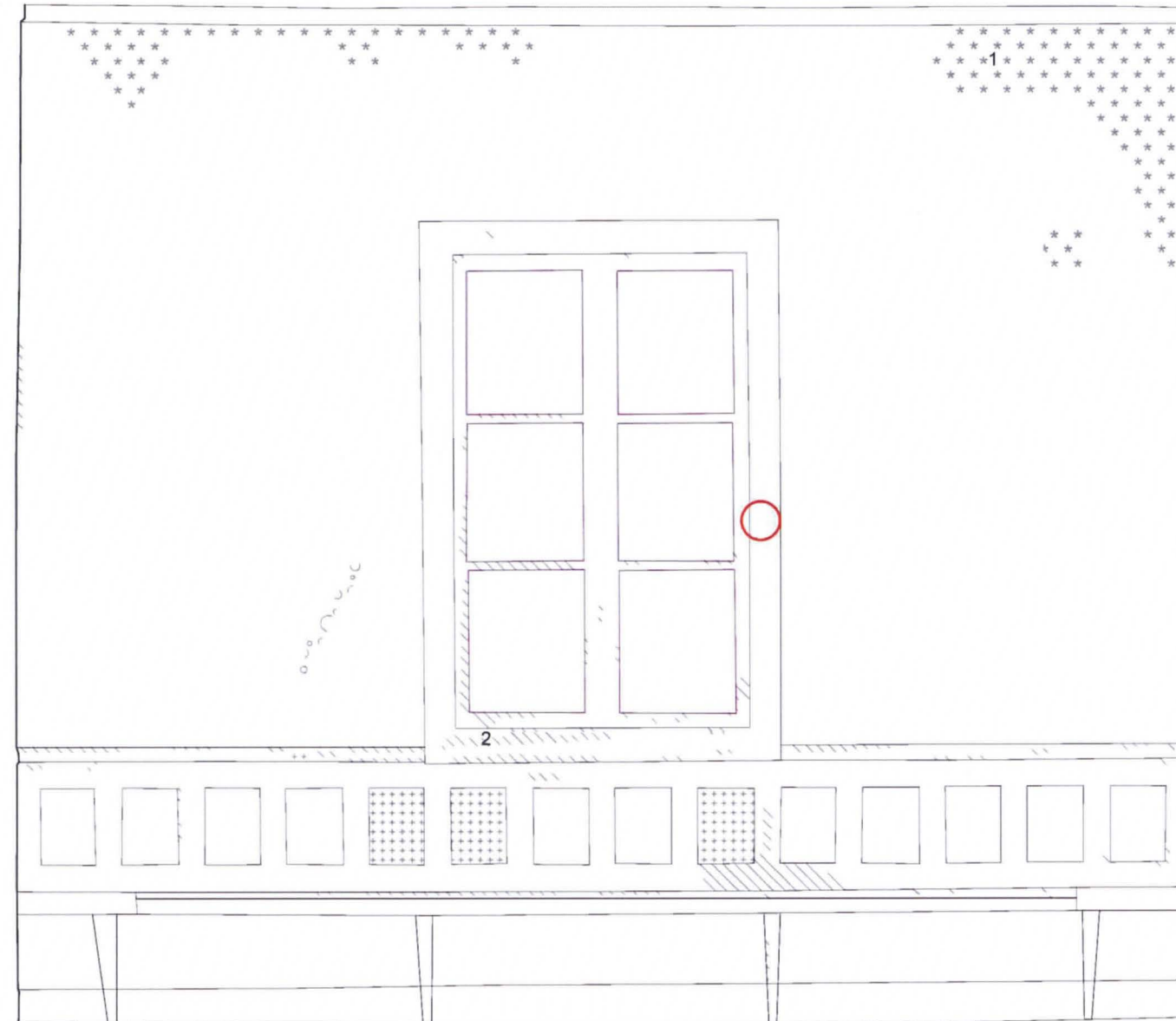

 Museovirasto puh. (09) 40501	Tamminiemi Huvimaja	Vauriokartoitus Eteläseinä	
	Kulttuuriympäristön hoito Hanna Rotonen & Katariina Sommarberg	MK 1:20 4.10.2010	Mittauspiirustus J. Hymylä ACAD LT





Homepilkkuja (1)



Maali irtoilee karmista (2)



Homevaurio



Krakelyyri



Maali irtoilee



Lika



Kosteusvaurio



Repeämä/halkeama



Naulanreiät/naulat

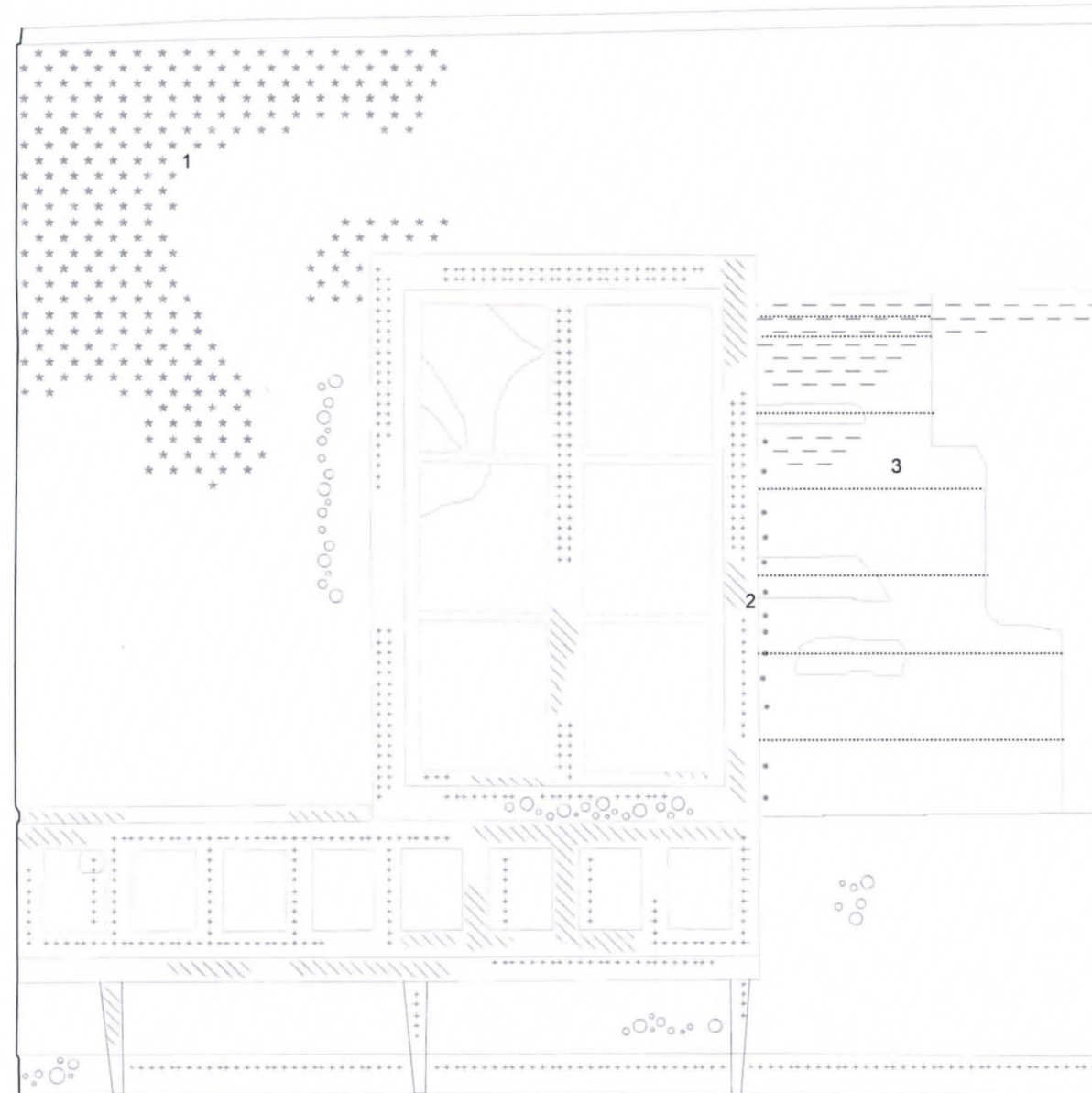

Aiempi tutkimuskohta (3)



Seinän alimpia maalikerroksia

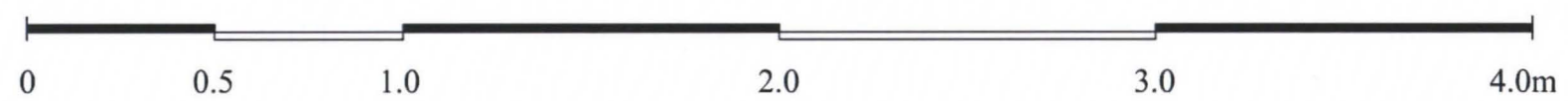

 Museovirasto puh. (09) 40501	Tamminiemi Huvimaja	Vaurikartoitus Länsiseinä	
	Kulttuuriympäristön hoito Hanna Rotonen & Katariina Sommarberg	MK 1:20 4.10.2010	Mittauspiirustus J. Hymylä ACAD LT



Katon maalipinta hilseilee kauttaaltaan. Vauriokarttaan merkityt kohdat ovat pahimmat vauriot.



Valokuvassa esimerkki katon maalivauriosta. Kuvassa myös naulauksen jättämiä reikiä.

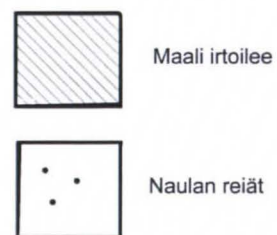
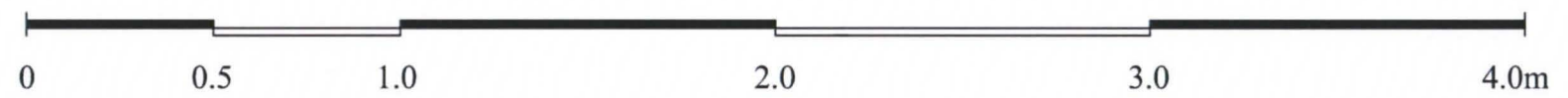
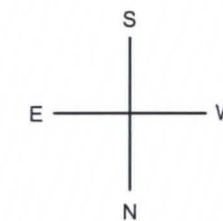
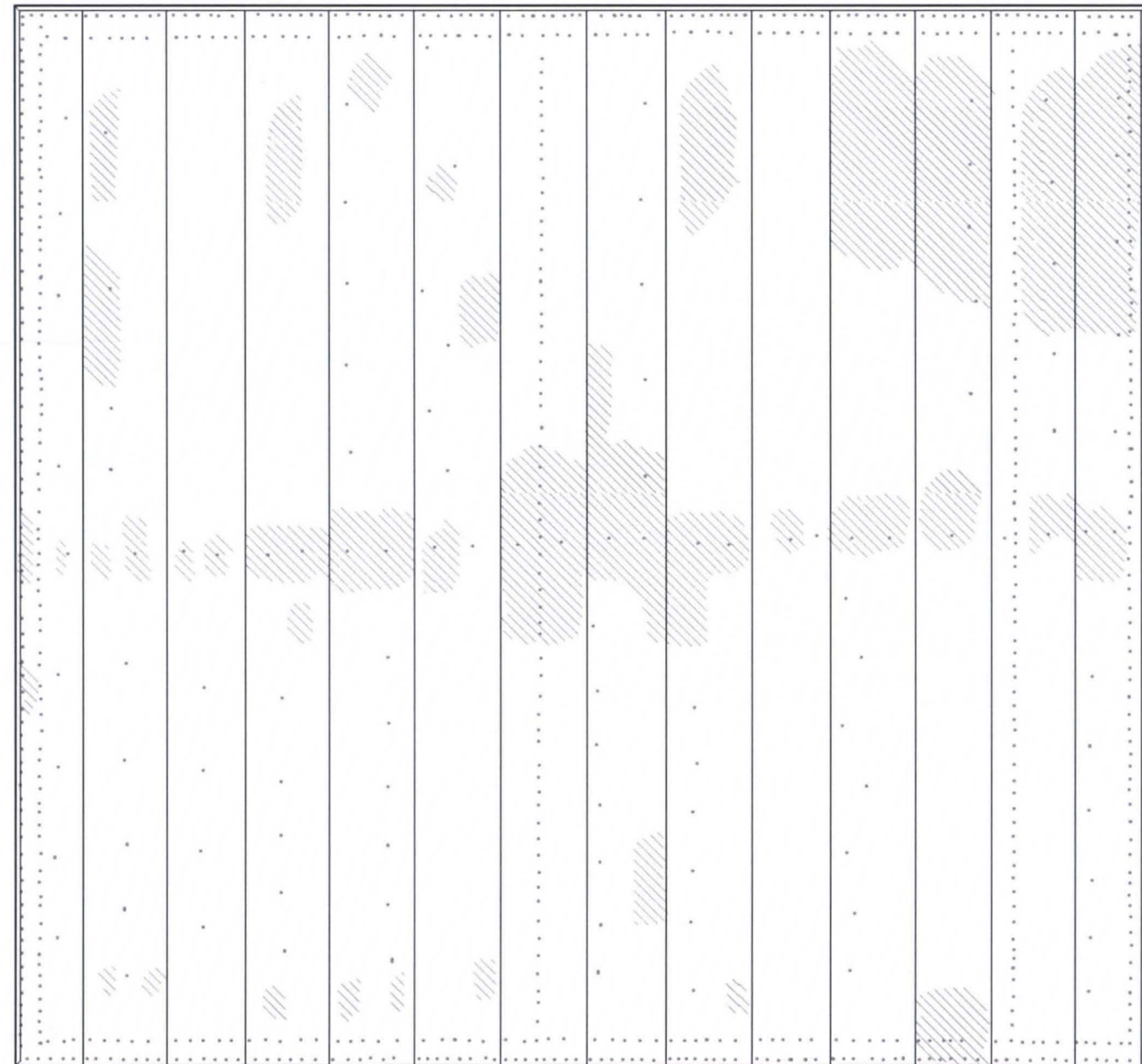

 Museovirasto puh. (09) 40501	Tamminiemi Huvimaja	Vauriokartoitus Katto	
	Kulttuuriympäristön hoito Hanna Rotonen & Katariina Sommarberg	MK 1:20	29.10.2010



Sekä pohjois- että eteläseinän ikkunoiden smyygien maalipinta on kauttaaltaan krakeloitunut. Eteläsmyygien maalipinta on lisäksi suurelta osin irti pohjastaan.

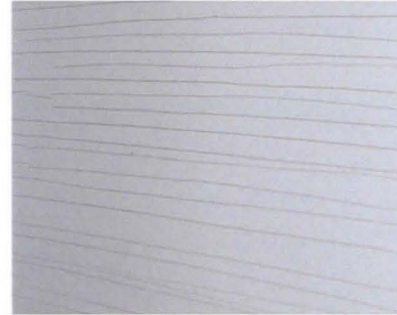

Pohjoisikkunoiden smyygit ovat tasaisesti krakeloituneet (1)



Eteläpuoleisen ikkunan smyygistä maali kuorittuu irti (2)



Ikkunalaudan maalipinta on irronnut paikoitellen puulle asti (3)



Lika



Maali irtoilee

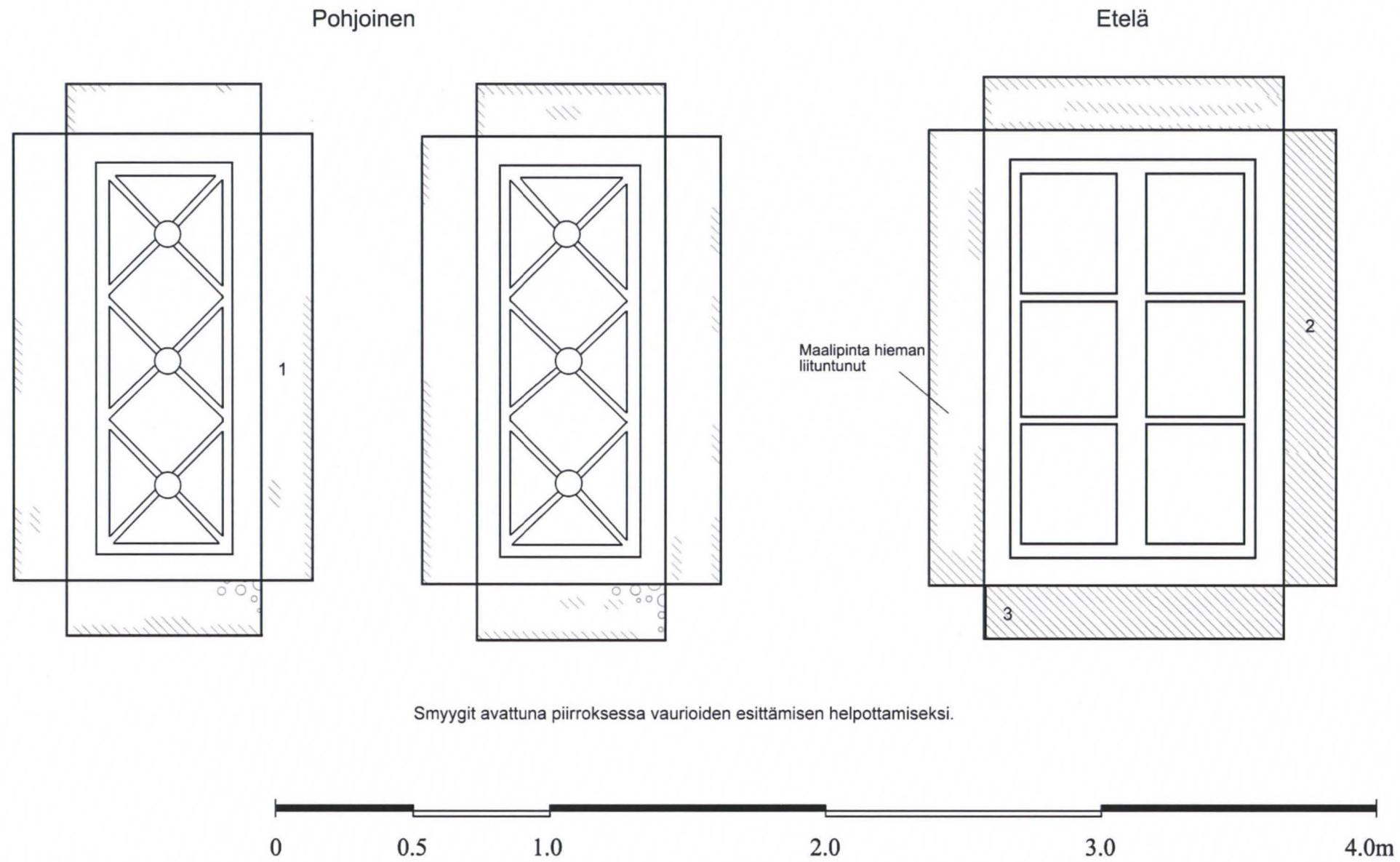

Smyygit avattuna piirroksessa vaurioiden esittämisen helpottamiseksi.

<p>Museovirasto puh. (09) 40501</p>	<p>Tamminiemi Huvimaja</p>	<p>Vauriokartoitus Pohjois- ja eteläikkunoiden smyygit</p>	
	<p>Kulttuuriympäristön huolto Katariina Sommaberg &amp; Hanna Rotonen</p>	<p>MK 1:20</p>	<p>29.10.2010</p>





Smyygin maalinirtoilua ja likavaurioita (1)

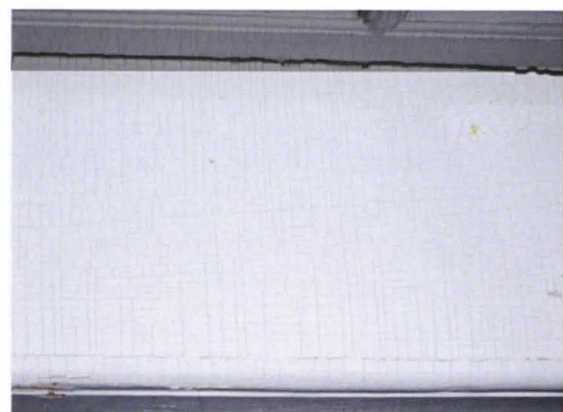

Smyygin pinta on kauttaaltaan krakeloitunut (2)

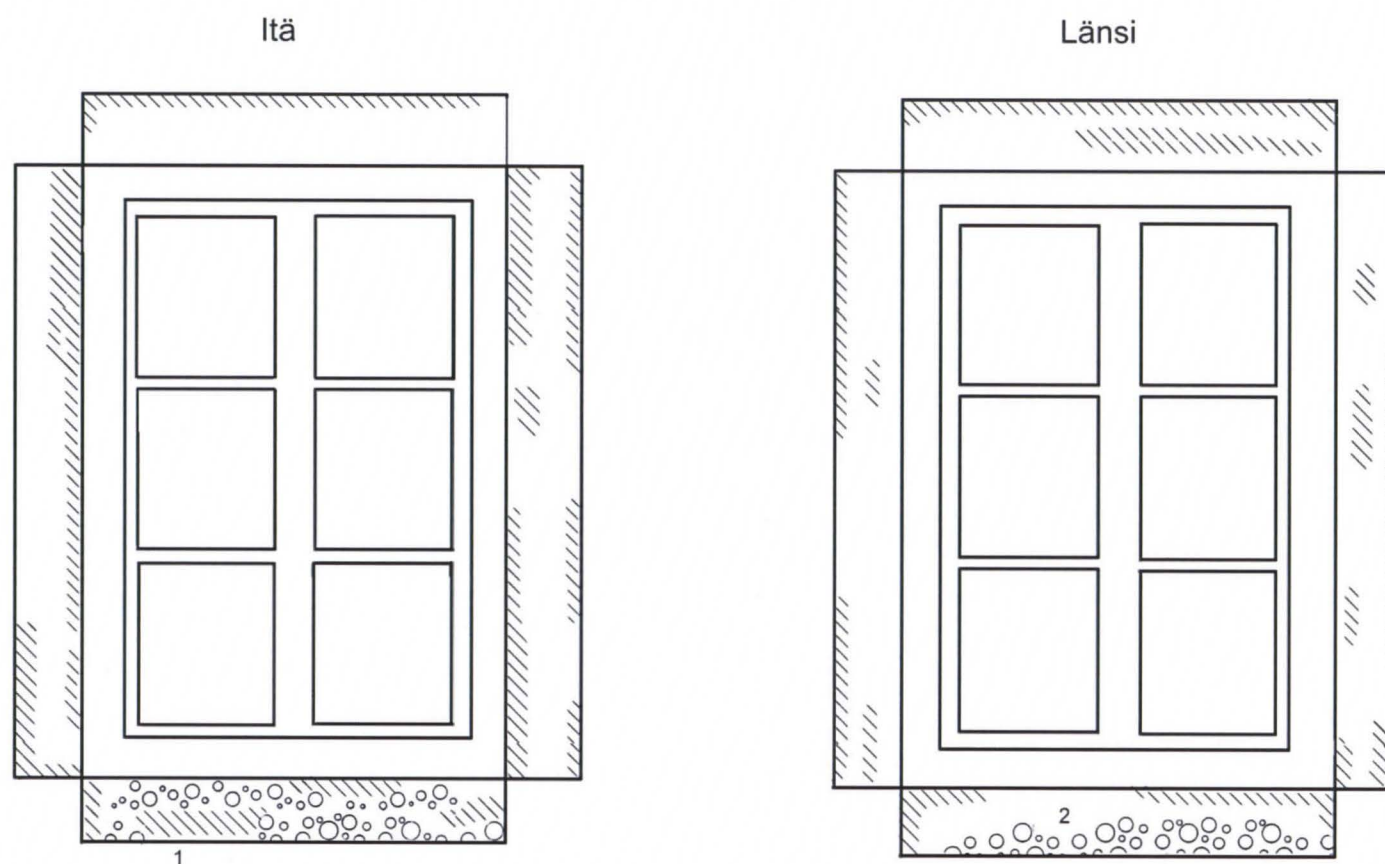

Smyygit avattuna piirroksessa vaurioiden esittämisen helpottamiseksi.

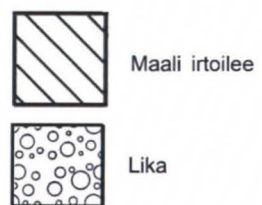
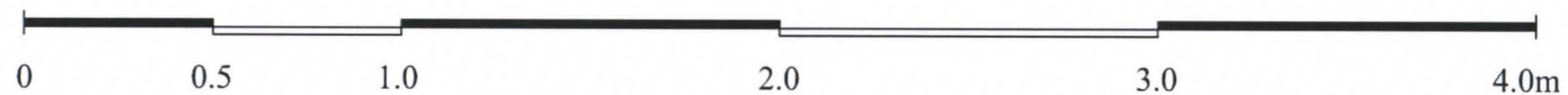

 Museovirasto puh. (09) 40501	Tamminiemi Huvimaja	Vauriokartoitus Itä- ja länsi-ikkunoiden smyygit	
	Vauriokartoitus Katariina Sommarberg & Hanna Rotonen	MK 1:20	29.10.2010





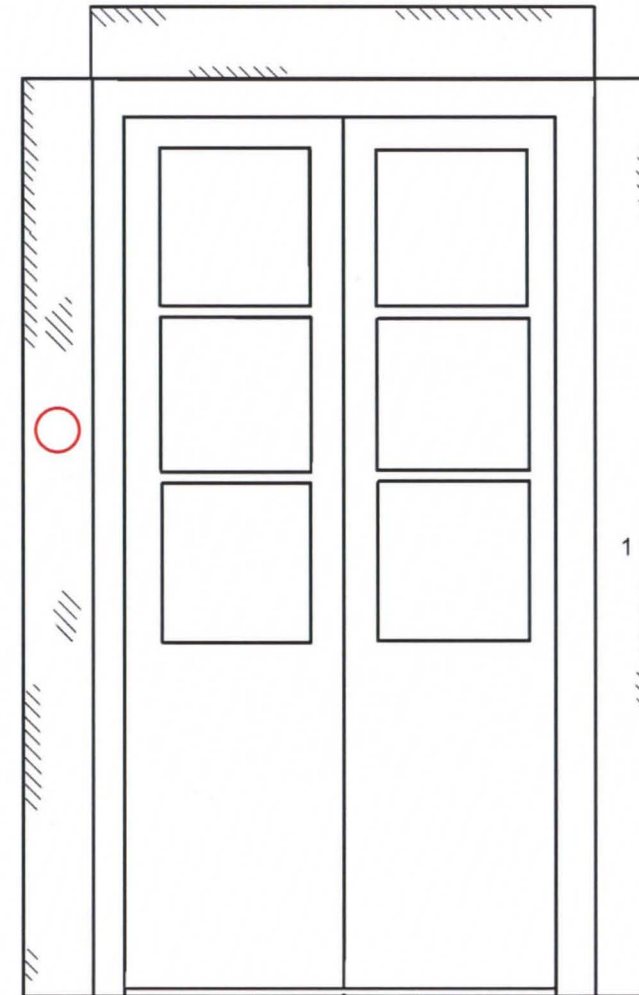

Oven smyygit ovat kauttaaltaan krakeloituneet.  
Kuvassa myös maalin irtoilua (1)

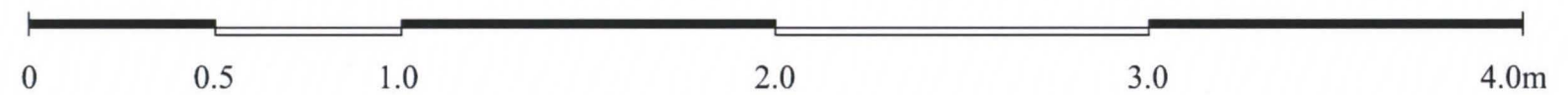

Smyygit avattuna piirroksessa vaurioiden esittämisen helpottamiseksi.



 Museovirasto puh. (09) 40501	Tamminiemi Huvimaja	Vauriokartoitus Oven smyygit	
	Kulttuuriympäristön huolto Katariina Sommarberg & Hanna Rotonen	MK 1:20	29.10. 2010



Penkin maalipinta on kauttaaltaan krakeloitunut ja hilseilevä. Lisäksi penkki varsin likaantunut. Vauriokartoitukseen on merkitty vain huomattavimmat vauriokohdat.



Maalipinta on tasaisen krakeloitunut ja irtoilee paikoitellen puulle asti (1)



Penkin pinnassa useita tahroja (2)

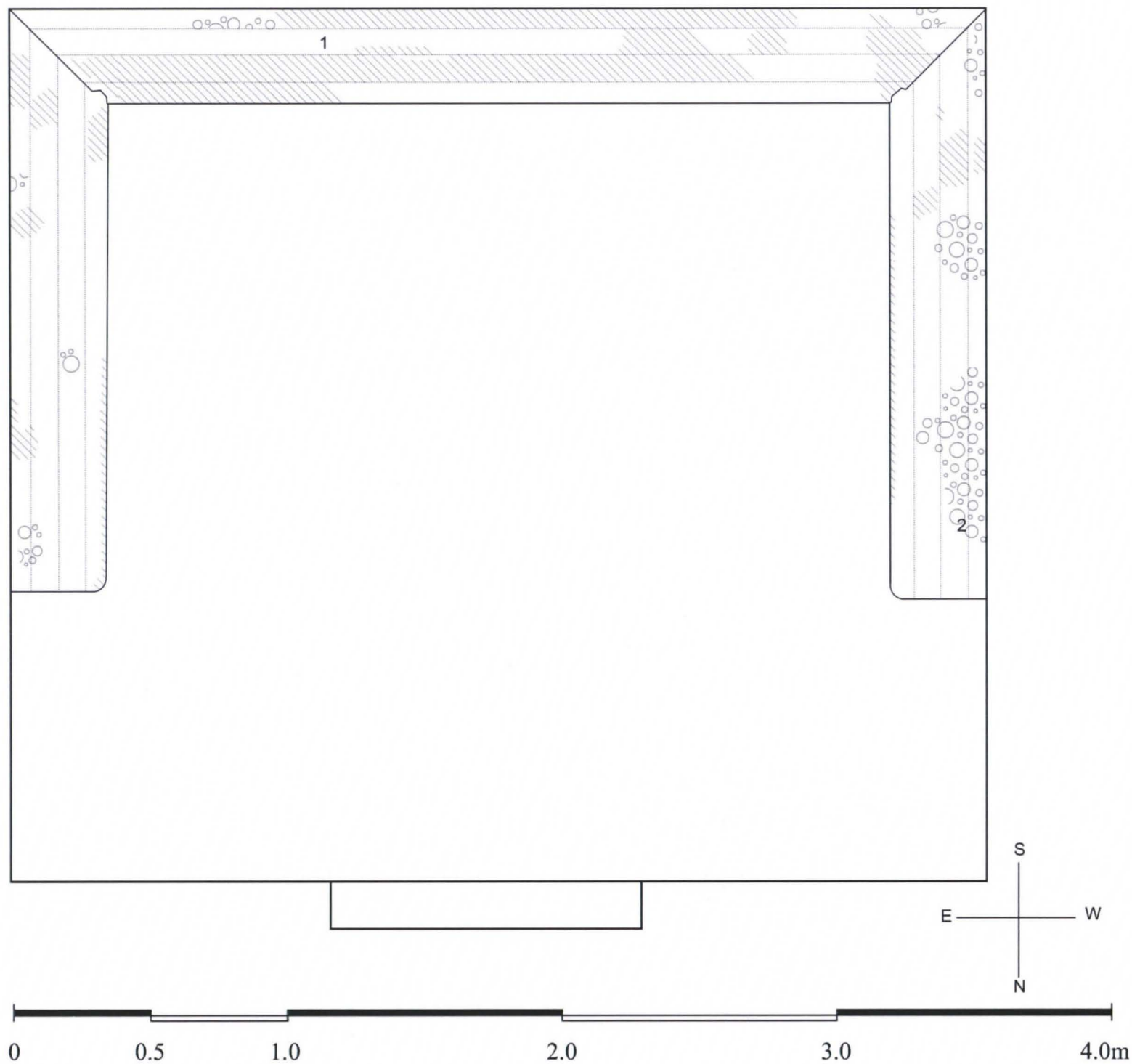

-  Maali irtoilee
-  Lika

 Museovirasto puh. (09) 40501	Tamminiemi Huvimaja	Vauriokartoitus Penkki	
	Kulttuuriympäristön huolto Hanna Rotonen & Katariina Sommarberg	MK 1:20	29.10.2010



LIITE 4 Vauriokartoitus 15/15

Lattian maalipinta on kauttaaltaan krakeloitunut ja hilseilevä.

Lisäksi lattia on tasaisesti likaantunut. Vauriokartoitukseen on merkitty ainoastaan huomattavimmat vauriokohdat.



Likaa (1)



Maalikerrokset ovat paikoitellen irti puuhun asti (2)



Lattian krakeloitunutta maalipintaa

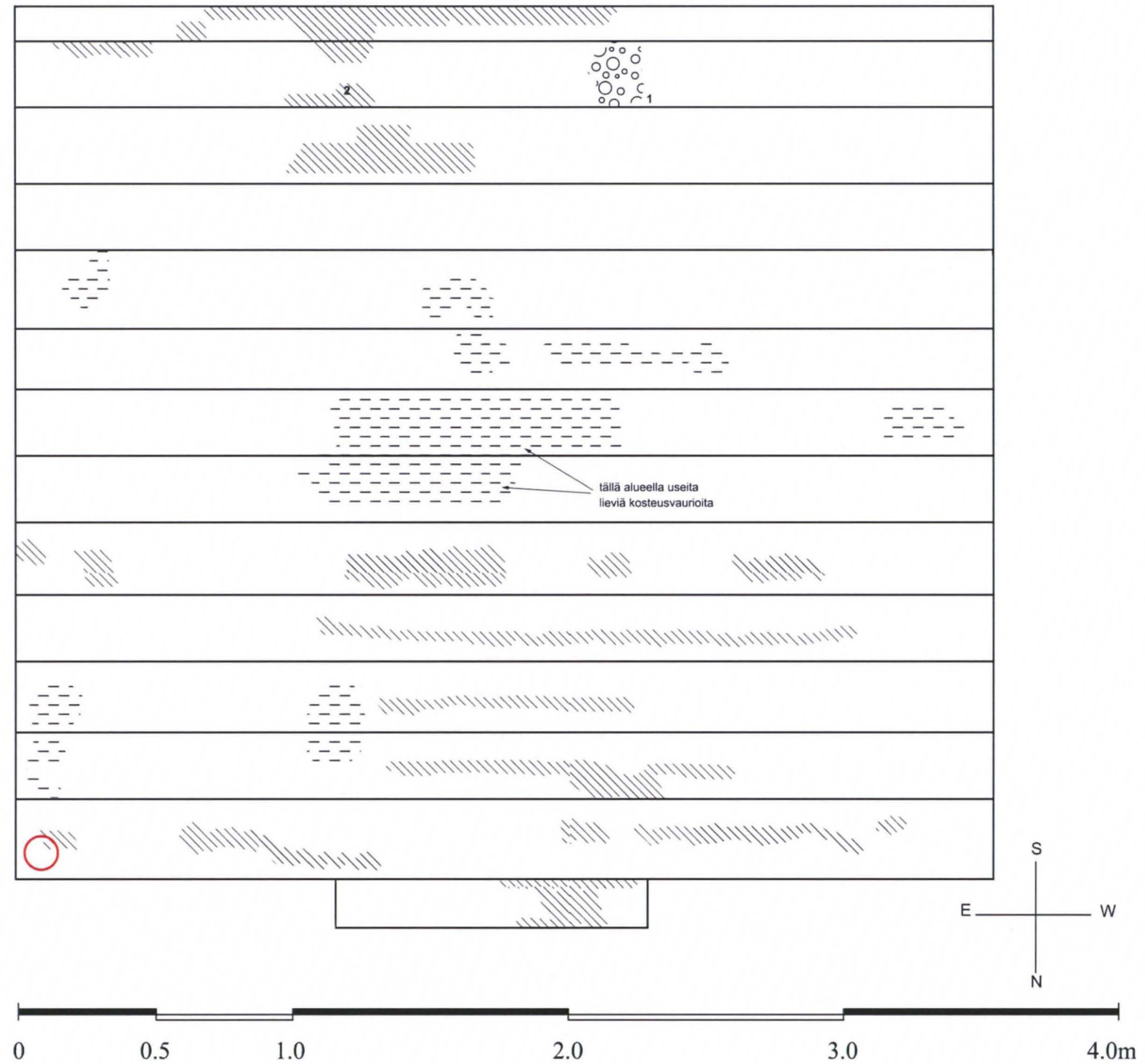
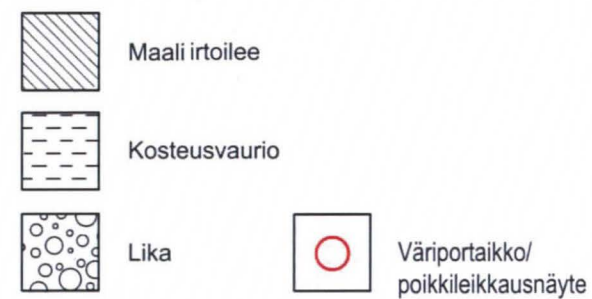

 Museovirasto puh. (09) 40501	Tamminiemi Huvimaja	Vauriokartoitus Lattia	
	Kulttuuriympäristön hoito Katariina Sommarberg & Hanna Rotonen	MK 1:20	29.10.2010







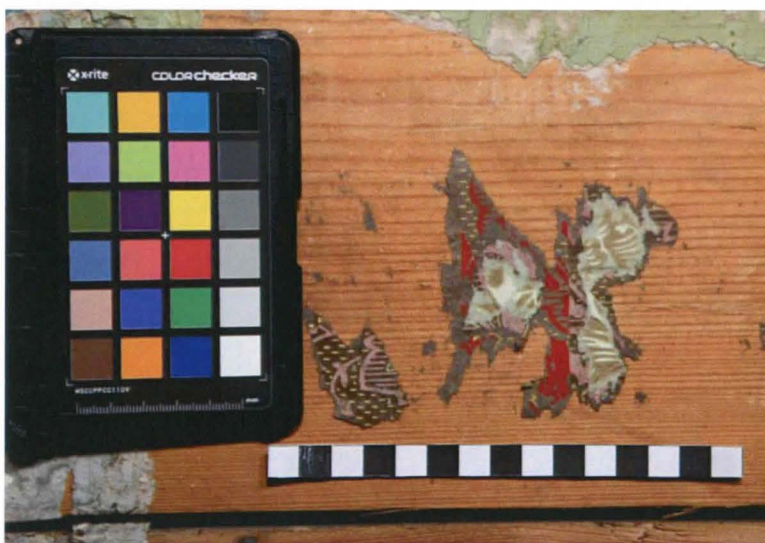

Yllä: Punaista kangasjäljitelmapettia on säilynyt vain hajanaisia, haalistuneita fragmentteja

Alla: Tapetin alkuperäiset sävyt löytyivät saumakohdasta



Fragmentteja yhdistelemällä saatiin piirrettyä tapetin koko kuvio





Koska lehvätapetista ei löytynyt kokonaista raporttia huvimajan seiniltä rekonstruointiin tapetti muokkaamalla oikeat värisävyt eri kohteesta irrotettuun ja skannattuun punasävyiseen tapettinäytteeseen (oikealla).







Kuvat vasemmalla: Raidallista tapettia on pieninä fragmentteina seinän yläosassa ja kosteusvaurioita kärsineenä penkin alla

Yllä: Porvoon Tuomiokapitulista löydetty tapettifragmentti samasta raitatapetista







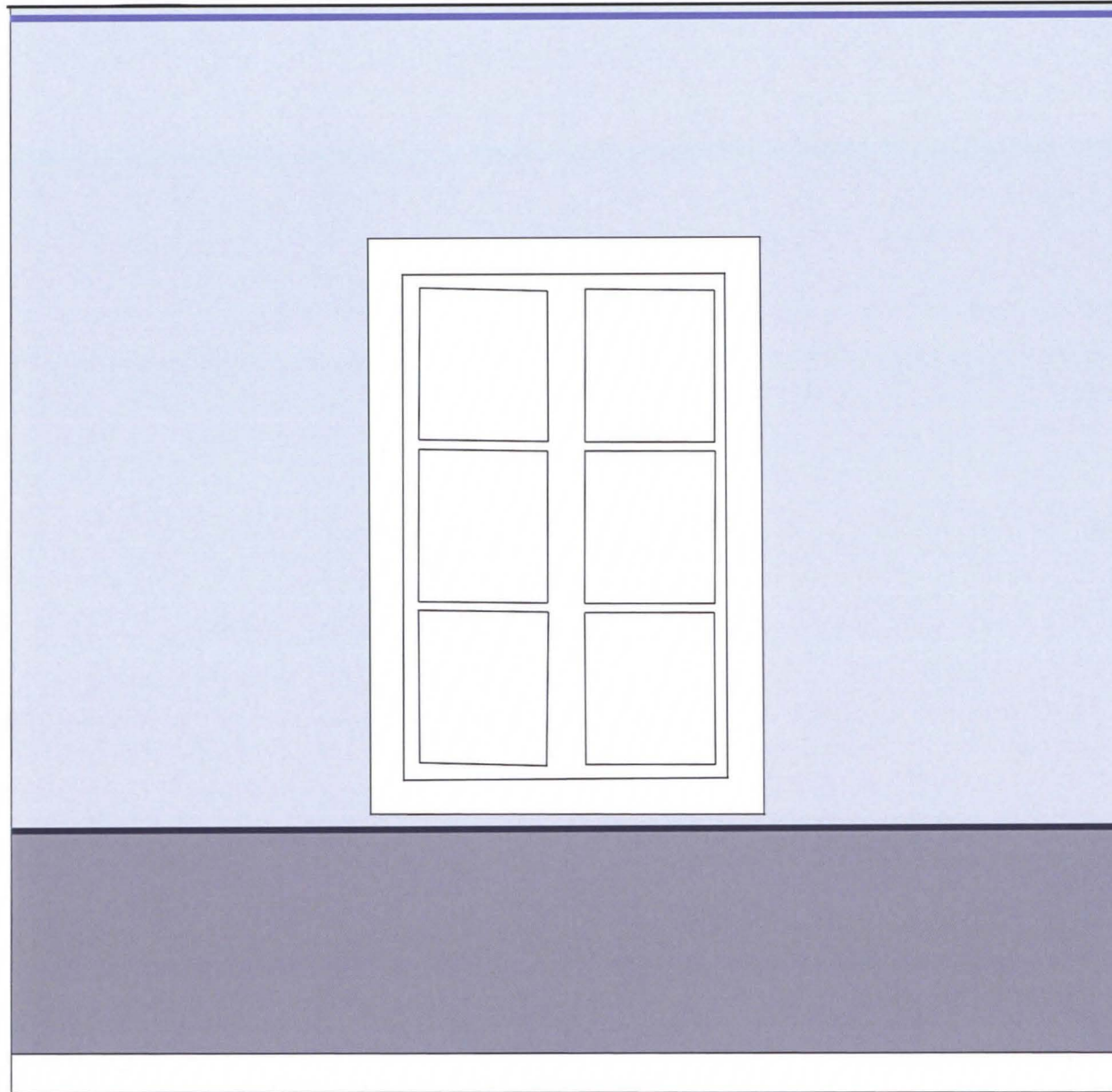

Kerros 4, Kenttämaalaus

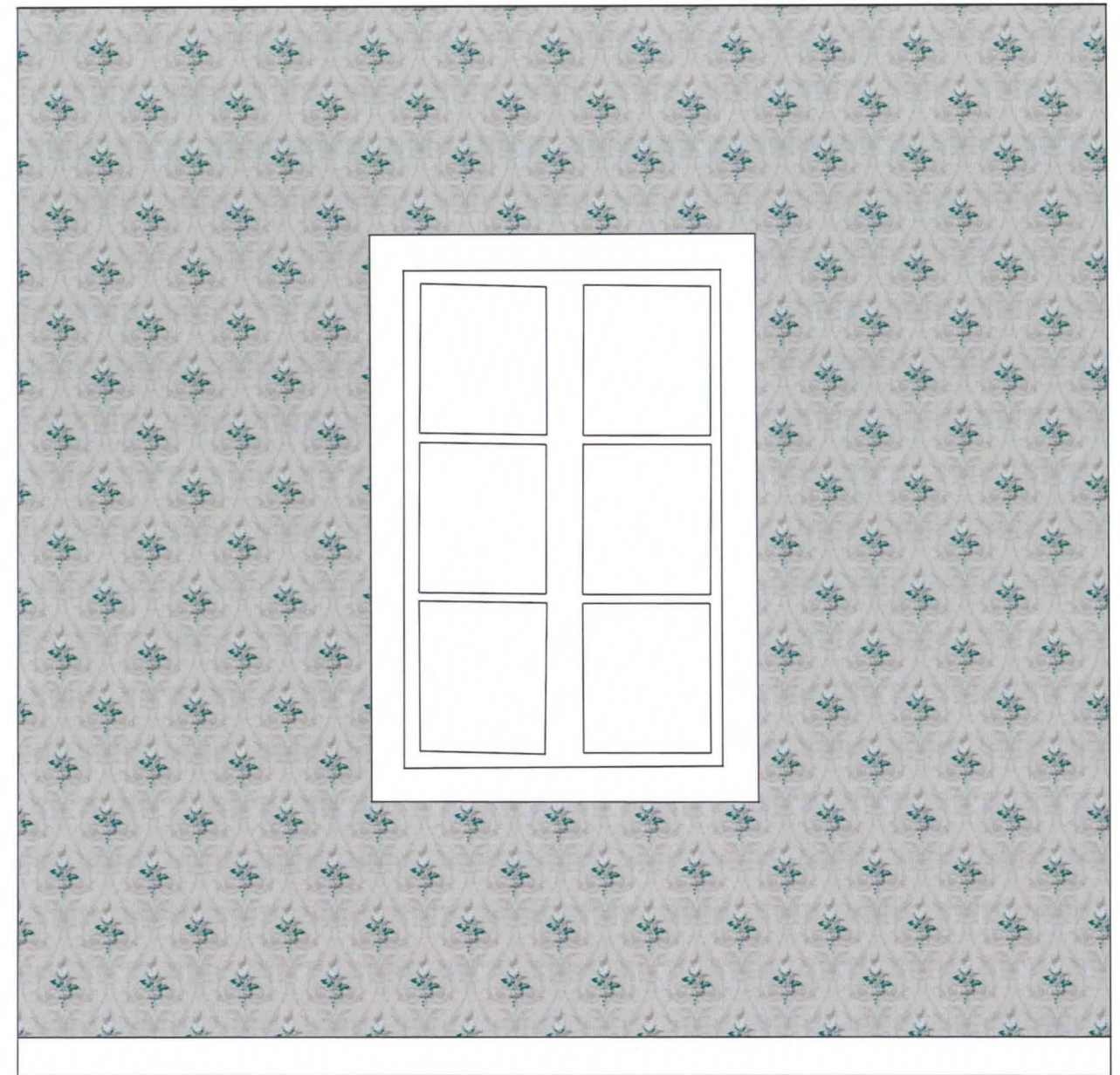

Kerros 9, Kukkamedaljonkitapetti 1870-luku



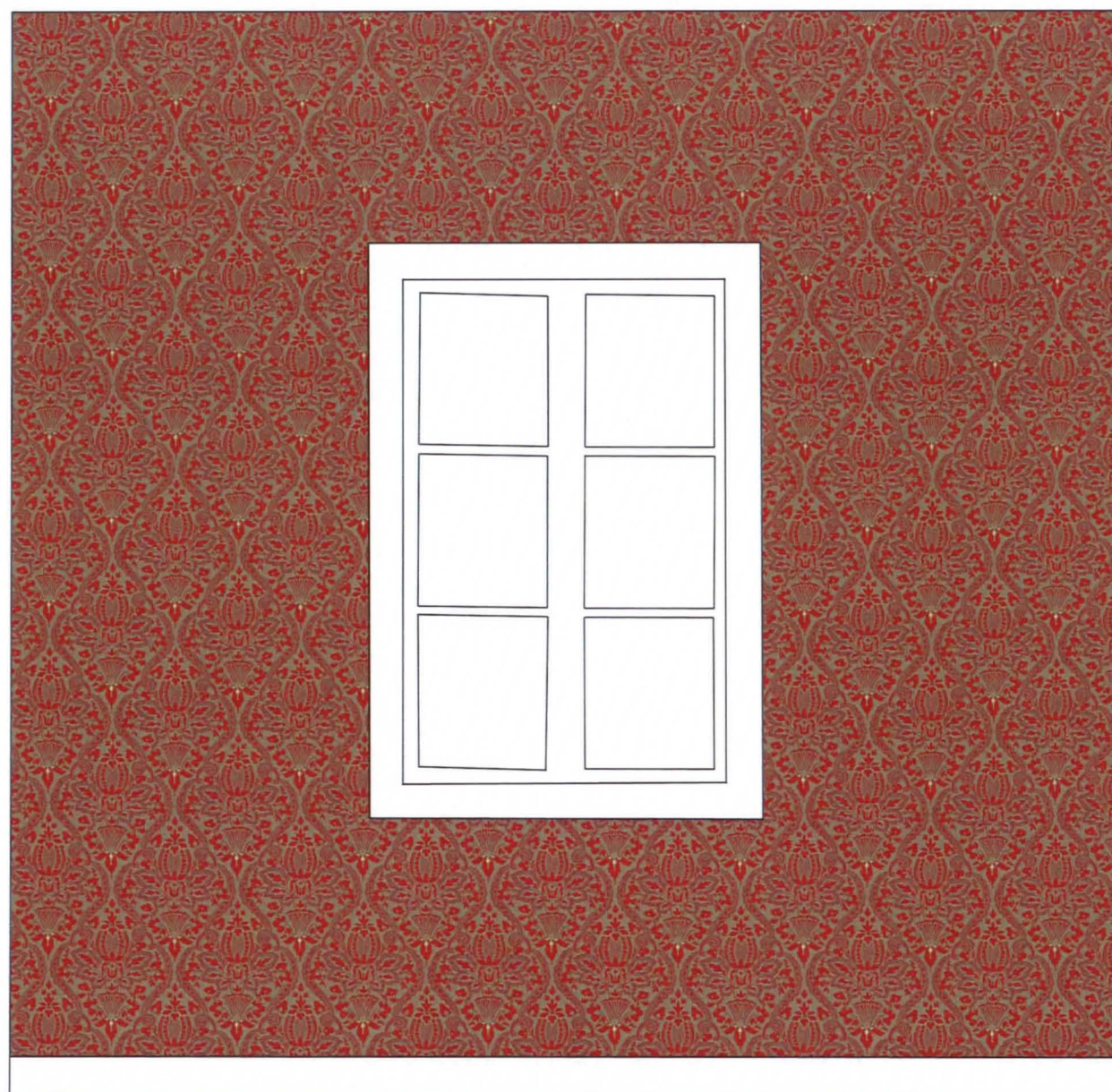

Kerros 10, Kangasjäljitelmätapetti 1880-luku

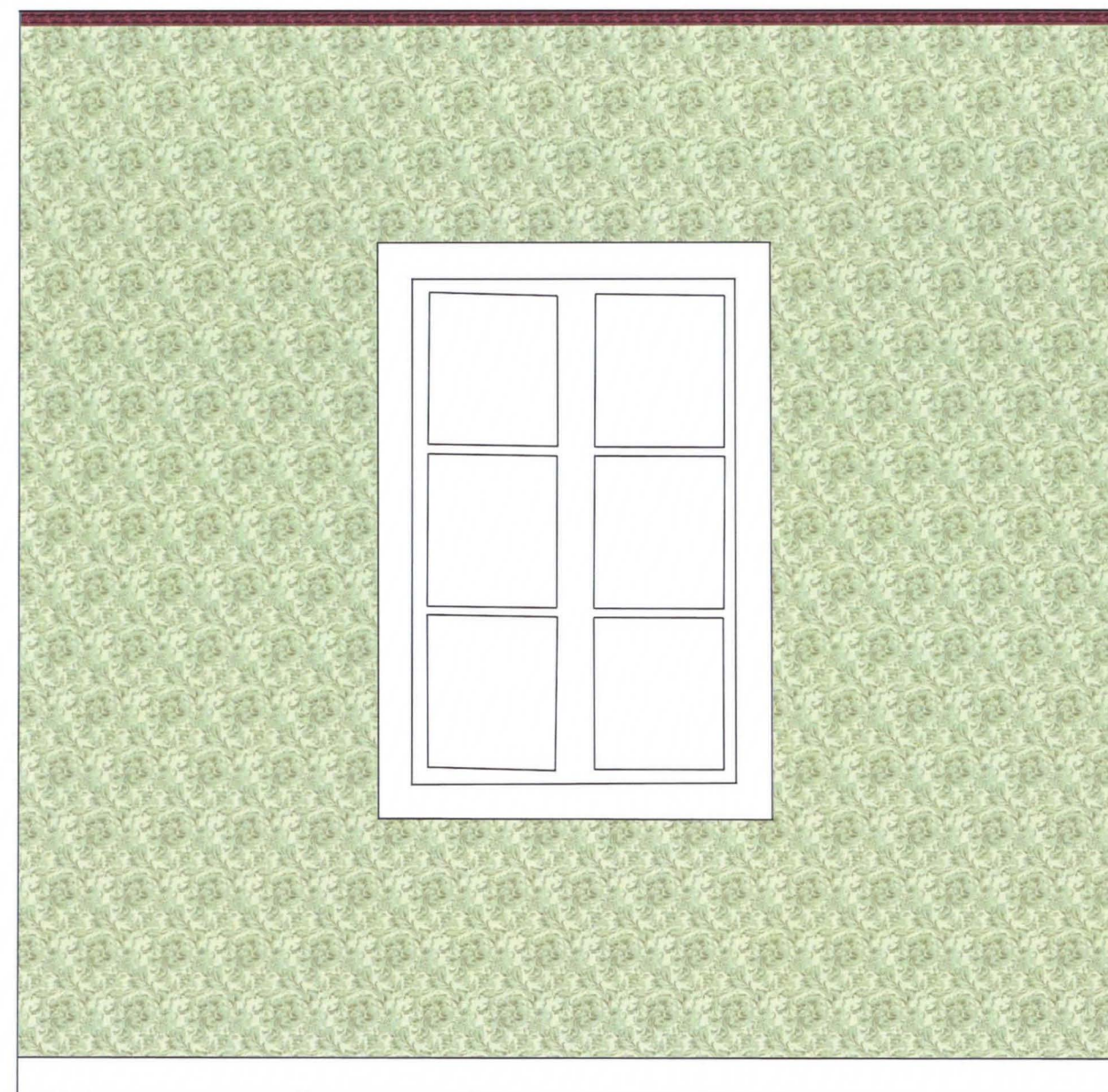

Kerros 11, Lehvätapetti ja köynnöskuviainen reunanauha 1890-luku



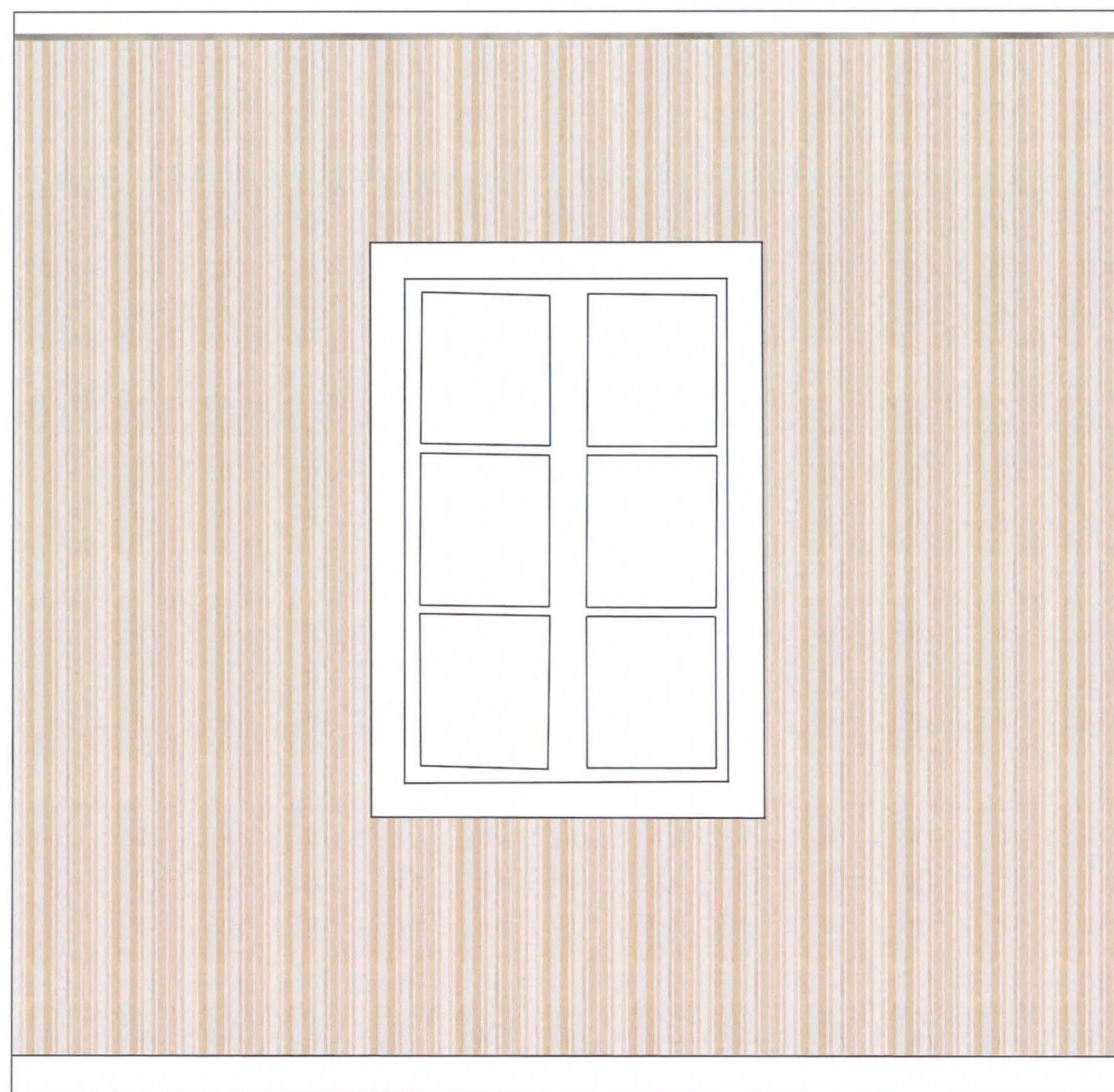

Kerros 12, Raitatapetti ja kultainen koristeviiva 1910-luku

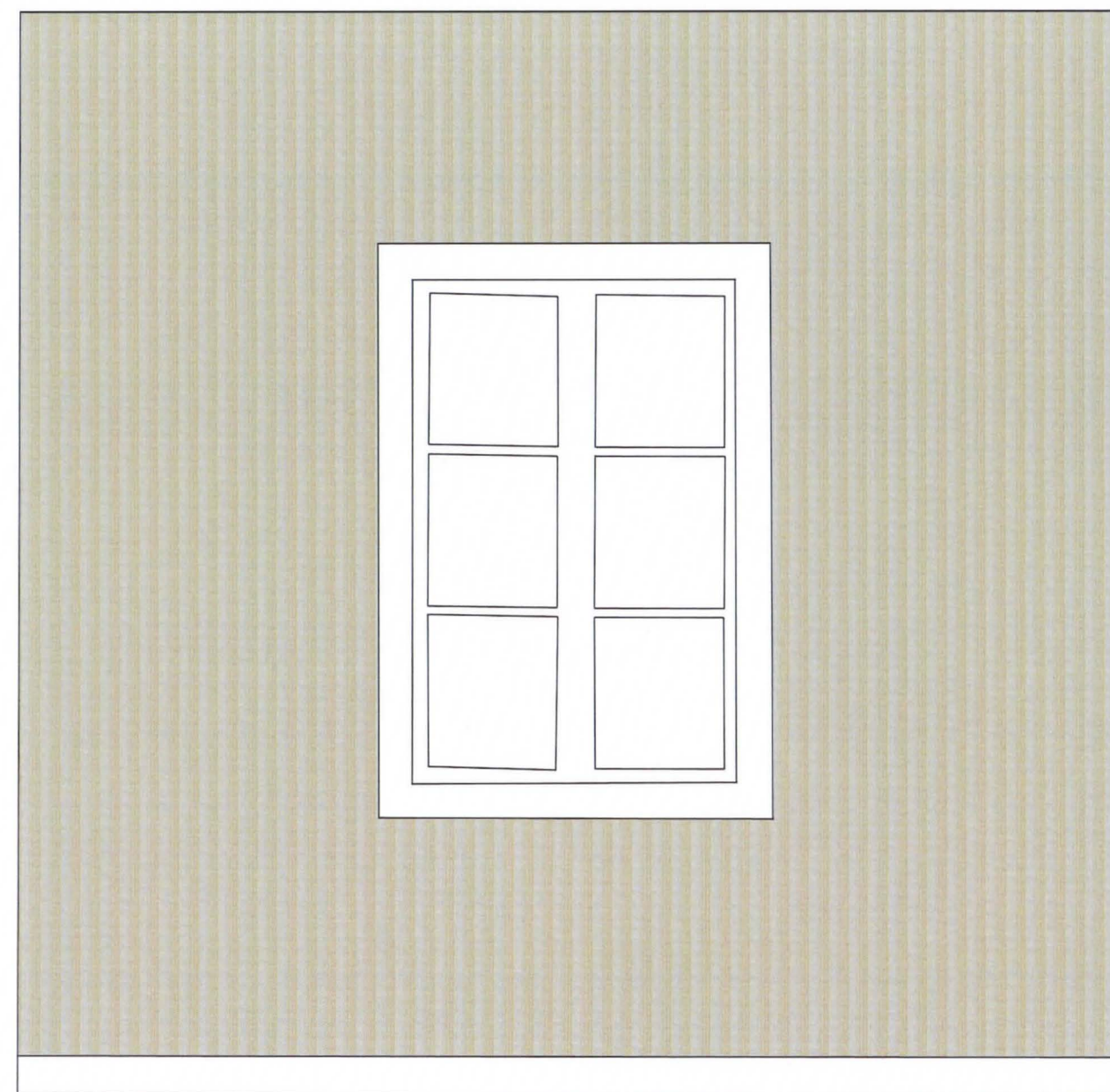

Kerros 13, Helmiäistapetti 1910–1920-luku