

k

# *Kivijärven kirkko*

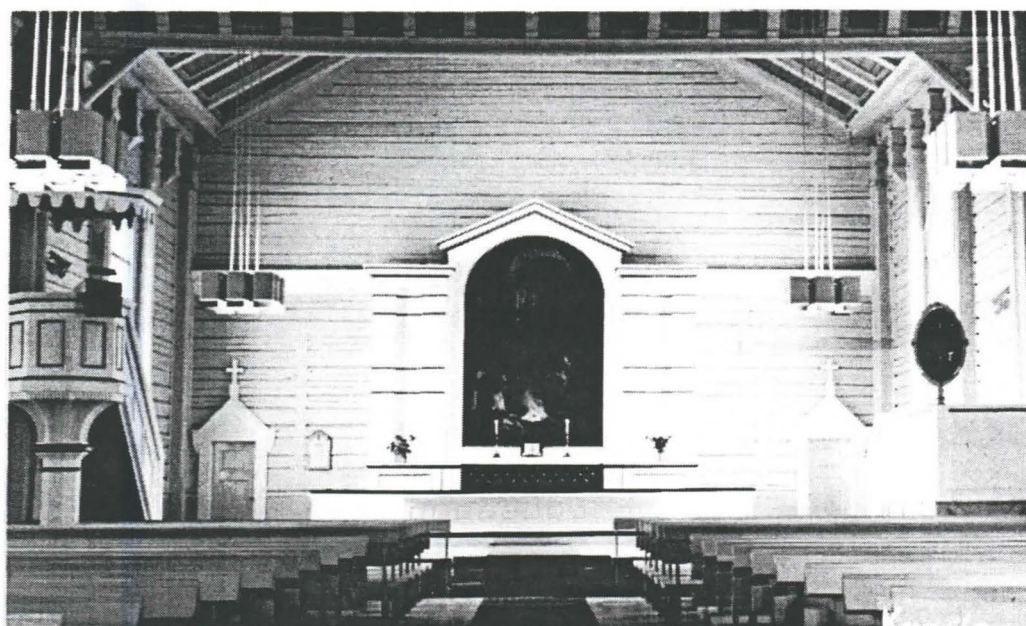

*Väritutkimusraportti*

*18.11.1999*

## Kivijärven kirkon väritutkimus 30.10.-8.11.1999

Kivijärven kirkon sisäpuolen osittainen väritutkimus tehtiin loka-marraskuussa 1999. Tutkimuksessa keskityttiin lähinnä kirkon pääosiin: alttariin, saarnastuoliin, lukkarinpenkkiin ja lehterin kaiteisiin. Lisäksi tutkittiin lattiaa, seinäpintaa sekä kattoa listoituksineen.

Esiinnotot tehtiin sekä mekaanisesti että maalinpoistoainetta käyttäen ja havaitut värit koodattiin Monicolor Nova- värijärjestelmään. Ajankohdan vähäisen luonnonvalon vuoksi joidenkin värien määrittämisessä on jouduttu tyytymään kahteen eri värikoodiin, joka on esitetty /-merkillä. Lisäksi osa esiin otettujen värien koodauksesta on tehty keinovalossa. Otrattujen pintojen tarkempi tutkiminen olisi vaatinut suurempia esiinottoja ja niistä on tutkittu vain käytetyt värit ja hieman kuvioinnin laatua. Pääasiassa kaikki kuvioidut pinnat ovat puunsyykuvioiden mukaelmia, vain alttarikaiteen sokkelissa voidaan olettaa olevan marmorointimaalauksia.

Ensimmäinen maalaustyö on tehty öljymaaleilla oletettavasti 1800-luvun lopulla. Toinen maalaus käsittely on tehty alkydimaaleilla vuonna 1960 ja joitakin osia kuten ovet ja urkulehterin kaide sekä sivulehtereiden kaidepuita on maalattu vuonna 1984, kun urkujen uusimisen yhteydessä.

Esiin otetut värikerrokset esitetään tekstissä värikoodeina pinnasta pohjaan päin ja niiden värimallit on esitetty liitteessä 1.

### Historiasta

Kivijärven kirkko on valmistunut vuonna 1875. Sen on suunnitellut arkkitehti A. T. Deckert ja rakennustyö toteutti Jaakko Kuorikoski. Kuorikosken valmistamia ovat saarnastuoli, alttari ja ikkunat. Maalaustyöt on tehty vuoden 1875 jälkeen, sillä lopputarkastuspöytäkirjassa tältä vuodelta ei sisämaalauksista ole mainintaa.

Kirkkoa korjattiin vuosina 1932-33, jolloin alttarille laitettiin alttaritaulu aiemman ristin sijaan. Taulun kulmikas kehys muutettiin tuolloin kaarevaksi. Kirkkoon asennettiin tällöin myös kamiinat.

Suurempi korjaustyö tehtiin vuosina 1955-60. Tässä yhteydessä maalattiin kirkon sisä- ja ulkopuoli. Sisäikkunat uusittiin, samoin kuin kirkkosalin lattia ja penkit. Alkuperäinen lattia on edelleen alttarin kuorissa ja sivulehtereillä, joissa on myös alkuperäiset penkit. Kirkkoon asennettiin tällöin sähköt ja kuumailmalämmitys sekä kamiinat poistettiin.

Lämmitys on uusittu kokonaan vuonna 1978 ja ulkopuolen punaruskea väri palautettiin. Urkujen uusimisen yhteydessä 1984 urkulehterin kaide on maalattu uudelleen. Tällöin urkulehterin kaide jouduttiin irrottamaan kokonaan, jotta urut saatiin paikoilleen. Viimeisin muutostyö on vuodelta 1998, jolloin ulkoportaat uusittiin.

Kurikassa 18.11.1999

  
 Outi Orhanen

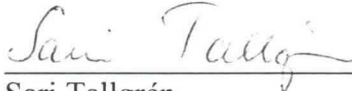
  
 Sari Tallgrén

## Väritutkimus, Kivijärven kirkko

### Alttarilaite:

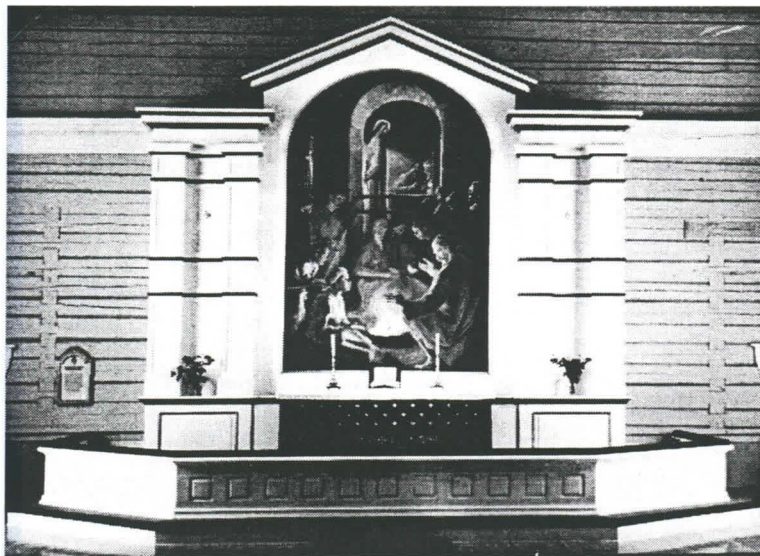

### Alttarilaite yläosa:

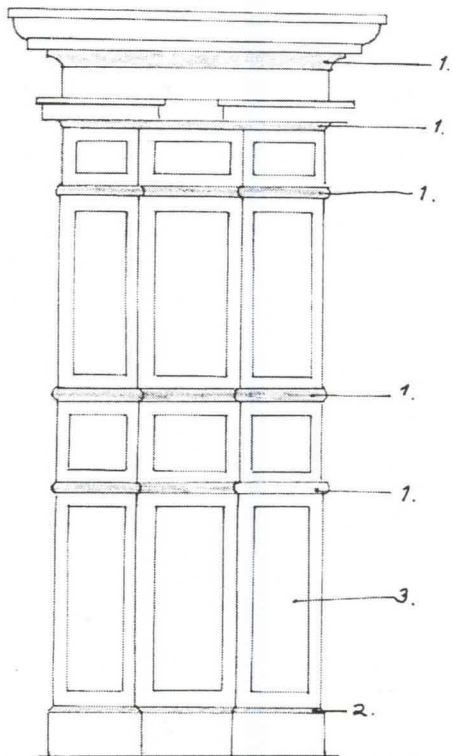

- |           |                    |           |
|-----------|--------------------|-----------|
| <b>1.</b> | Pronssimaali       |           |
|           | Valkoinen          | F156      |
|           | Pronssimaali       |           |
|           | Kellertävä siloite |           |
|           | Valkoinen          | G157/V165 |
|           | Puu                |           |
| <b>2.</b> | Valkoinen          | F156      |
|           | Pronssimaali       |           |
|           | Kellertävä silote  |           |
|           | Valkoinen          | G157/V165 |
|           | Puu                |           |
| <b>3.</b> | Valkoinen          | F156      |
|           | Kellertävä silote  |           |
|           | Valkoinen          | G157/V165 |
|           | Puu                |           |
|           | <b>Muut osat:</b>  |           |
|           | Valkoinen          | F156      |
|           | Silote             |           |
|           | Valkoinen          | G157/V165 |
|           | Puu                |           |

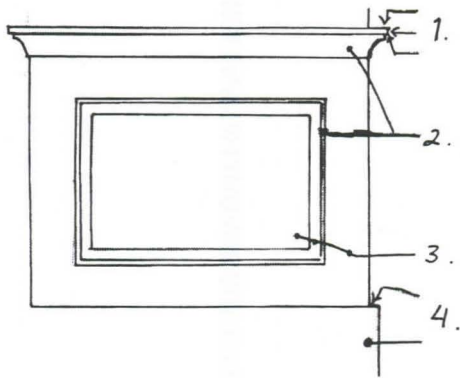
**Alttarilaite alaosa:**

1.  
Valkoinen F156  
Silote  
Valkoinen G157/V165  
Puu

2.  
Pronssimaali  
Valkoinen F156  
Pronssimaali  
Kellertävä pohjustus  
Puu

3.  
Valkoinen F156  
Valkoinen G157/V165  
Puu

4.  
Vihertävänharmaa H068  
Tummanharmaa N165  
Vaaleanharmaa S160  
Puu

**Alttaripöytä:**

Valkoinen F156  
Silote  
Valkoinen V098  
Puu



## Alttarikaiteen ulkopuoli:

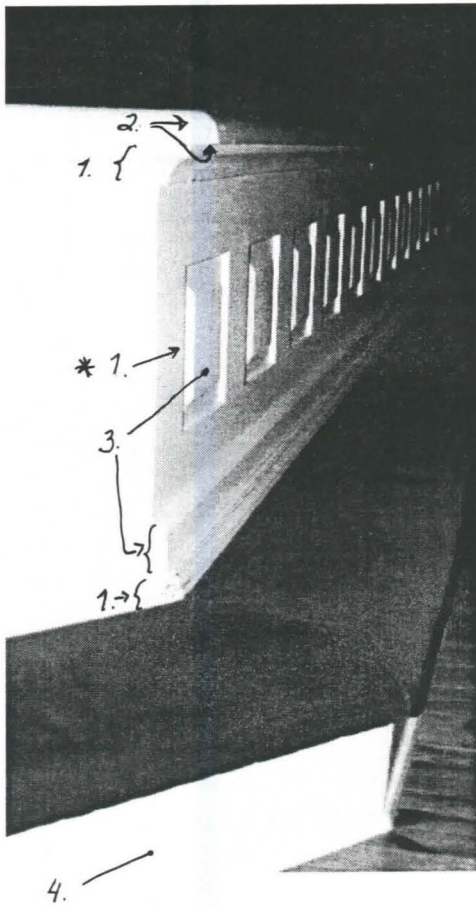

- |  |                |                                   |
|--|----------------|-----------------------------------|
| 1.   | Valkoinen      | F156                              |
|  | Pronssimaali   |                                   |
|  | Valkoinen      | G157/V165                         |
|  | Puu            |                                   |
| * Peilin ympärillä pronssattu kehä, leveys 1,5cm |                |                                   |
| 2.   | Valkoinen      |                                   |
|  | Silote         |                                   |
|  | Valkoinen      | G157/V165                         |
|  | (likainen)     |                                   |
|  | Puu            |                                   |
| 3.   | Valkoinen      | F156                              |
|  | Valkoinen      | G157/V165                         |
|  | Puu            |                                   |
| 4. (Polvituen alareuna)                          | Valkoinen      | F156                              |
|  | Silote         |                                   |
|  | Vaalean harmaa | <i>Mahdollisesti marmorointia</i> |
|  | Harmaa         |                                   |
|  | Puu            |                                   |

## Alttarikaiteen sisäpuoli:

### Hyllyt:

Vaaleanharmaa	G161
Silote	
Puu	

### Seinäpinta:

Vaaleanharmaa	G161
Valkoinen	G157/V165
Puu	

### Jalkalista:

Harmaa	X103
Puu	

## SAARNATUOLI:

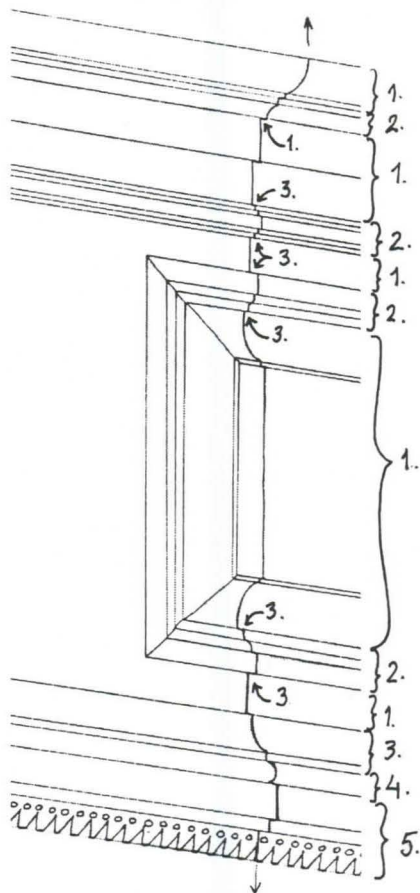
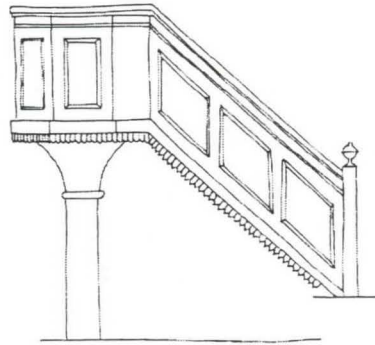
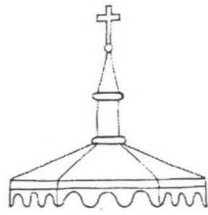

- |           |                           |           |
|-----------|---------------------------|-----------|
| <b>1.</b> | Valkoinen                 | F156      |
|           | Valkoinen                 | G157/V165 |
|           | Puu                       |           |
| <b>2.</b> | Pronssimaalaus            |           |
|           | Valkoinen                 | F156      |
|           | Pronssimaalaus            |           |
|           | Pohjustus pronssimaalille |           |
|           | Valkoinen                 | G157/V165 |
|           | Puu                       |           |
| <b>3.</b> | Pronssimaalaus            |           |
|           | Valkoinen                 | F156      |
|           | Valkoinen                 | G157/V165 |
|           | Puu                       |           |
| <b>4.</b> | Valkoinen                 | F156      |
|           | Pronssimaalaus            |           |
|           | Pohjustus pronssimaalille |           |
|           | Valkoinen                 | G157/V165 |
|           | Puu                       |           |
| <b>5.</b> | Valkoinen                 | F156      |
|           | Valkoinen (likainen)      | G157/V165 |
|           | Puu                       |           |

**Jalusta:**

Päällekkäiset kerrokset ovat väreiltään aina samat, paitsi alin pyöreä vaakakoristelistä on ollut aiemmin vain kaarevalta osaltaan pronssattu. Nyt sen molemminpuoliset suorat listat ( kts 3.) ovat myös sivelty pronssimaalilla.

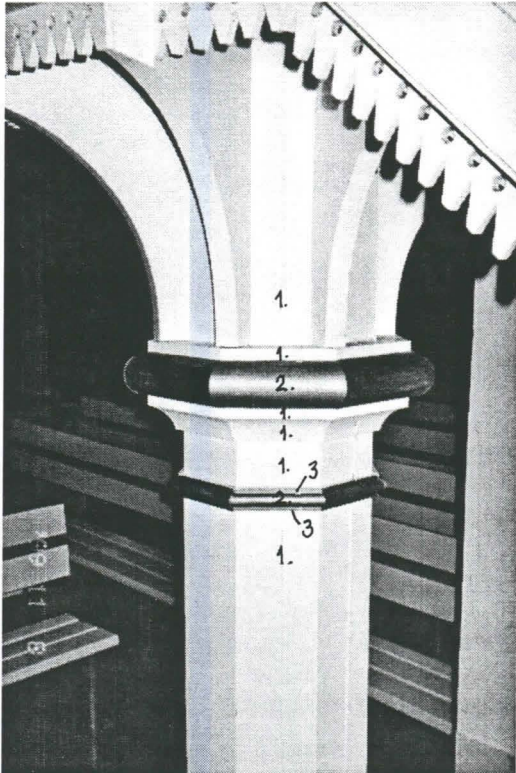

- |    |                      |           |
|----|----------------------|-----------|
| 1. | Valkoinen            | F156      |
|    | Valkoinen            | G157/V165 |
|    | Puu                  |           |
| 2. | Pronssimaalaus       |           |
|    | Valkoinen pohjamaali | F156      |
|    | Pronssimaali         |           |
|    | Vaalea pohjamaali    | G157/V165 |
|    | Puu                  |           |
| 3. | Pronssimaalaus       |           |
|    | Valkoinen            | G157/V165 |
|    | Puu                  |           |

**Sisäpuoli:****Lattia:**

Harmaa	X103
Tumman harmaa	N165
Puu	

**Seinäpinnat:**

Harmaa	G161
Valkoinen	G157/V165
Puu	

**Katto:**

Sininen	S028
Sininen (tummempi, koodaus tekemättä puuttuvan luonnonvalon vuoksi)	
Puu	

## Lukkarinpenkki:

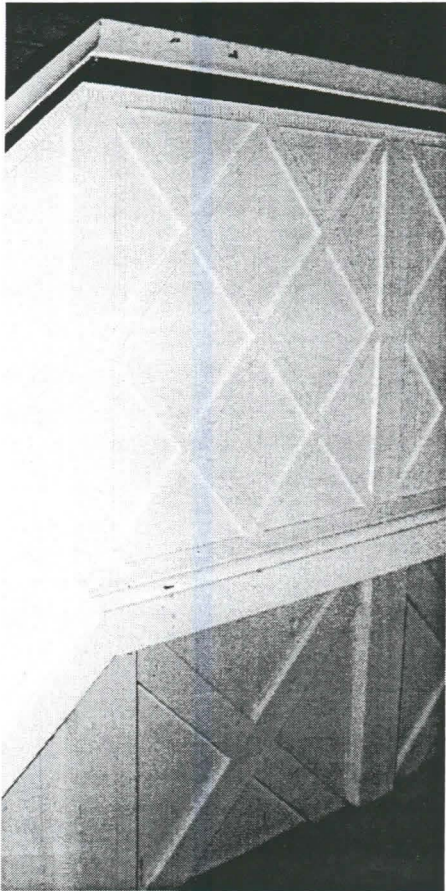

### Ulkopuoli:

Pronssimaali	
Valkoinen	F156
Harmaanvalkoinen	V159/G156
Puu	

### Yläosa:

Valkoinen	F156
Harmaa	V159/G156
Puu	

### Alaosa:

Harmaa	H068
Vaalea ootras	
Puu	

### Sisäpuoli:

#### Virsilauta:

Harmaa	H099
Silote	
Tumma ootras	
Puu	

#### Seinä, virsilaudan tuet, penkki ja taso:

Harmaa	H068
Tumma ootras	
Puu	



**Kaidepuu:**

Harmaa  
Tumma ootraus  
Puu

X123

**Lattia:**

Harmaa  
Tummanharmaa  
Puu

X103

N165

**Jalkalauta:**

Harmaa  
Tummanharmaa  
Puu

H068

N165

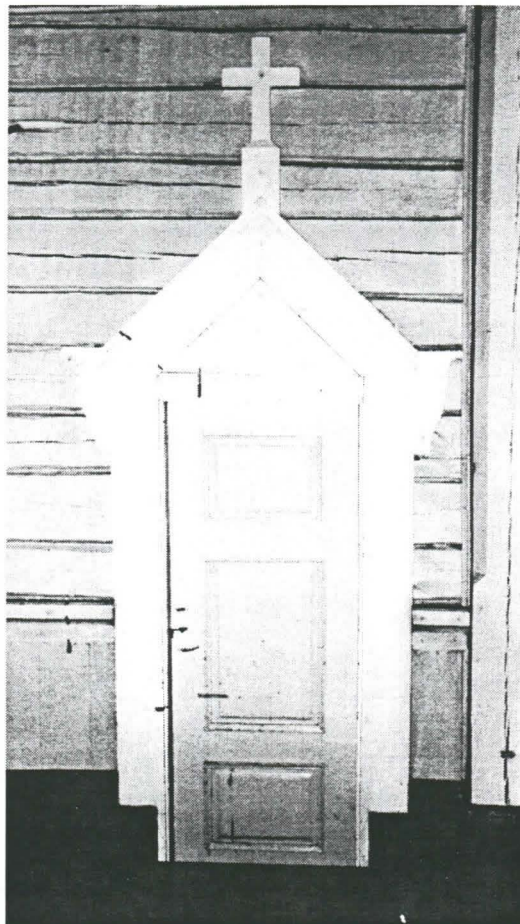
**Ovet**

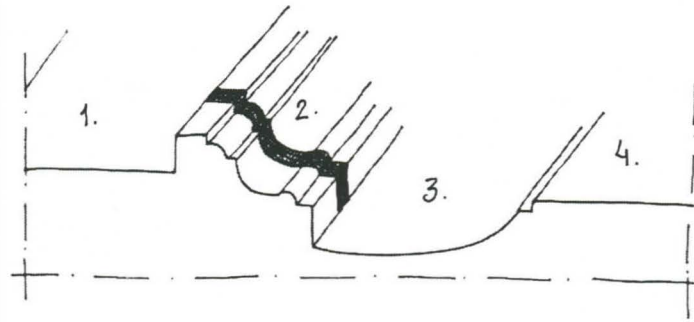
**Altтарinovi:****1.**

Valkoinen (kiiltävä) H161  
 Harmaa S157  
 Silote  
 Vihertävä (siveltimen jäljet likaantuneet tai suonistusta)  
 Puu

**2.**

Valkoinen (kiiltävä) H161  
 Harmaa S157  
 Ruskea L112/K101  
 Vihertävä mahdollisesti suonistusta  
 Puu

**3.**

Valkoinen (kiiltävä) H161  
 Harmaa S157  
 Silote  
 Vihertävä  
 Puu

**4.**

Valkoinen (kiiltävä) H161  
 Harmaa S157  
 Vihertävä mahd. ootras päällä  
 Puu

**Karmipuut:**

Valkoinen V154  
 Silote  
 Harmaa  
 Vihertävä mahd. suonistus tummemmalla  
 Puu

**Ovilistan reuna:**

Valkoinen	V154
Silote	
Harmaa	S157
Tummempi ooteraus	pohja S111+suonistus N111/N112
Puu	

**Ovilistan reuna:**

Valkoinen	V154
Silote	
Harmaa	S157
Tummempi ooteraus	pohja S111+suonistus N111/N112
Puu	

**Ovilistat:**

Valkoinen	V154
Harmaa	S157
Tummempi ooteraus	pohja S111+suonistus N111/N112
Puu	

**Ulko-ovet:****Kehys:**

Harmaa (kiiltävä)	H161
Harmaa	H068
Silote	
Ooteraus	
Puu	

**Peilit:**

Harmaa (kiiltävä)	H161
Harmaa	G069
Vihertävä	X098

**Listat:**

Harmaa	H099
Harmaa	G069
Vihertävän ruskea	
Beige	H111
Puu	

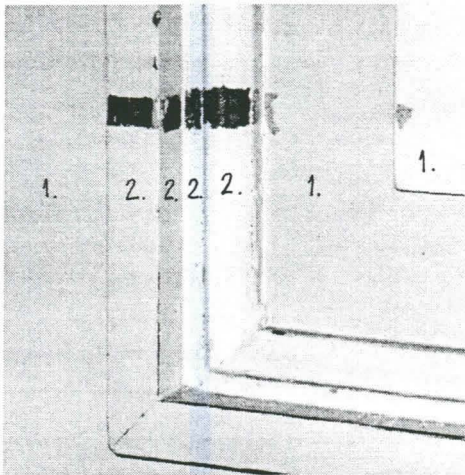
**Tuulikaappien isot pariovet:**

1.  
 Harmaa X123  
 Harmaa, pohjamaali  
 Beige H111  
 Puu

2.  
 Harmaa X123  
 Ruskea L112/K101  
 Puu

**Listoitus:****Kehyslista:**

Harmaa H099  
 Ruskea K111 (mahdollisesti ootras)  
 Puu

Listan sivu kuten karmi

**Oven karmi:**

Harmaa X123  
 Ruskea H111 (mahdollisesti ootras)  
 Puu

**Seinät:****Seinäpinnat (hirret):**

Harmaa G161  
 Valkoinen F156  
 Vaaleanruskea liimamaali (Terra natur) ~X025  
 Puu

**Alapaneloinnin vaakalistoitus:**

Harmaa H099  
 Vaaleampi ootras pohja V112 + suonistus L112  
 Pohjamaali  
 Puu



**Kirkkosalin alapanelointi:**

Harmaa	H068
Ruskea	J101
Puu	

**Alttarin alapanelointi:**

Harmaa	H068
Vaaleampi ootraus	pohja V112 + suonistus L112
Pohjamaali	
Puu	

**Alttariseinän ylävaakalistoitus:**

Valkoinen	F156
Silote	V098
Vihertävä	J104 (kellastunut –oletettavasti valkoinen)
Puu	

**Pilasterit:**

Harmaa	H099
Töpötystä, ootrausta vastaavin värein	
Puu	

**Ikkunanpuitteet/-listat:****Sisäpuitteet:**

Valkoinen	X004
Puu	

**Listat:**

Harmaa	H099
Ootraus	pohja V112 + suonistus L112
Puu	

**KATTO:** Tarkistettu eteläisen lehterin takaseinän tuntumasta.

**Pohja:**

Sininen	V046
Vaalea beige	H111
Puu	

**Kehyslista: (keskikupolin kohdalla listoituksen sijaan maalaus)**

Harmaa	G069
Vaaleampi ootraus (okra), esiinotto näyttää lähinnä töpötykseltä	
Puu	

**Kannatinpalkit + kattolista:**

Harmaa X084  
 Tummempi ootraus pohja S111+suonistus N111/N112  
 Puu

Vertaa: lehterinkaide

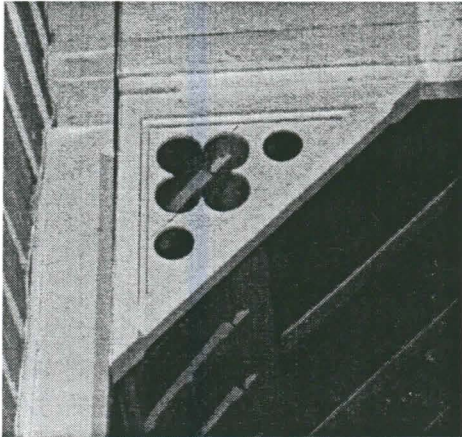
**Koristekonsoli:****Kehys:**

Harmaa G161  
 Ruskea K111  
 (mahd. ootraus)  
 Puu

**Koristeosa:**

Vihertävän harmaa H099  
 Vaalea beige H111  
 Puu

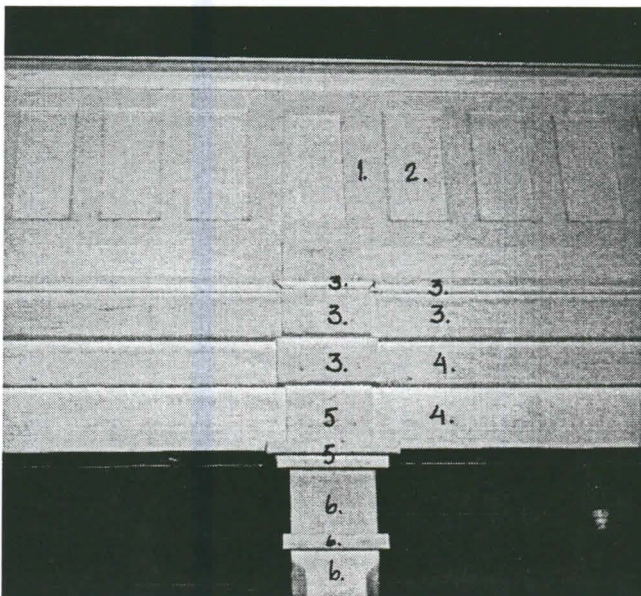
**LEHTERINKAIDE****1. Peilinreunukset:**

Vihertävän harmaa H099  
 Vaalea ootraus, okra  
 Puu

**2. Peili:**

Vaalea harmaa X081  
 Yksivärinen vaalea okra  
 Puu

**3. Ohut ja leveistä ylin vaakalista sekä pylvään jatkeen 2 ylintä vaakalista:**

Harmaa H099  
 Ootraus muodostuen pohja X025/X024 + suonistus Y025  
 Puu

**4. Leveämmät vaakalistat (kaksi alinta) :**

Harmaa	G161
Tasainen okra	X024/X025
Puu	

**5. Pylväs; hattu ja seuraava ylempi vaakalista:**

Harmaa	H099
Ootraus	pohja X049 + tummempi suonistus
Puu	

**6. Pylväs:**

Harmaa	H068
Ootraus	pohja X049 + tummempi suonistus
Puu	

**Käsipuu:**

Vihertävän harmaa	H161
Tummempi harmaa	
Tumma ootraus	
Puu	

**Sisäpuoli:**

Vihertävän harmaa, kiiltävä	H161
Harmaa	X123
Puu	

X004



X024



X025

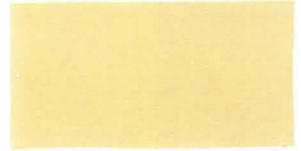

Y025

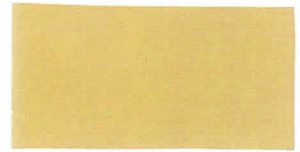

S028



V046

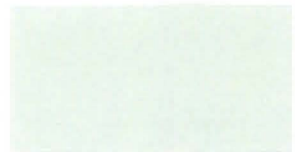



X049

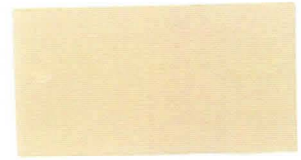

H069



G069



X081



X084

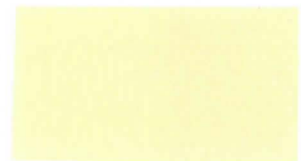

V098



X098



H099

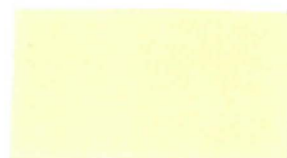

J101



K101

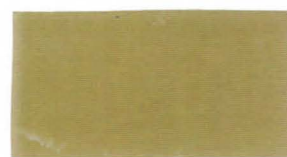

X103



J104



H111



K111

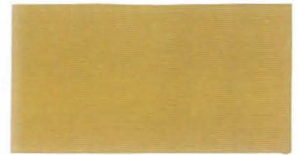

N111

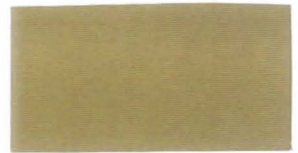

S111

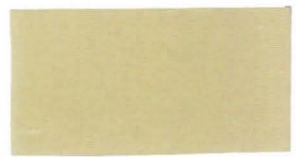

L112

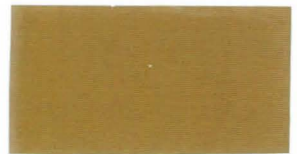

V112



N112



X123

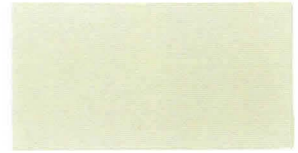

V154



F156



G156



G157

S157





V159



S160

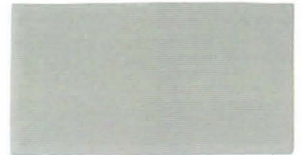

G161



H161



N165



V165



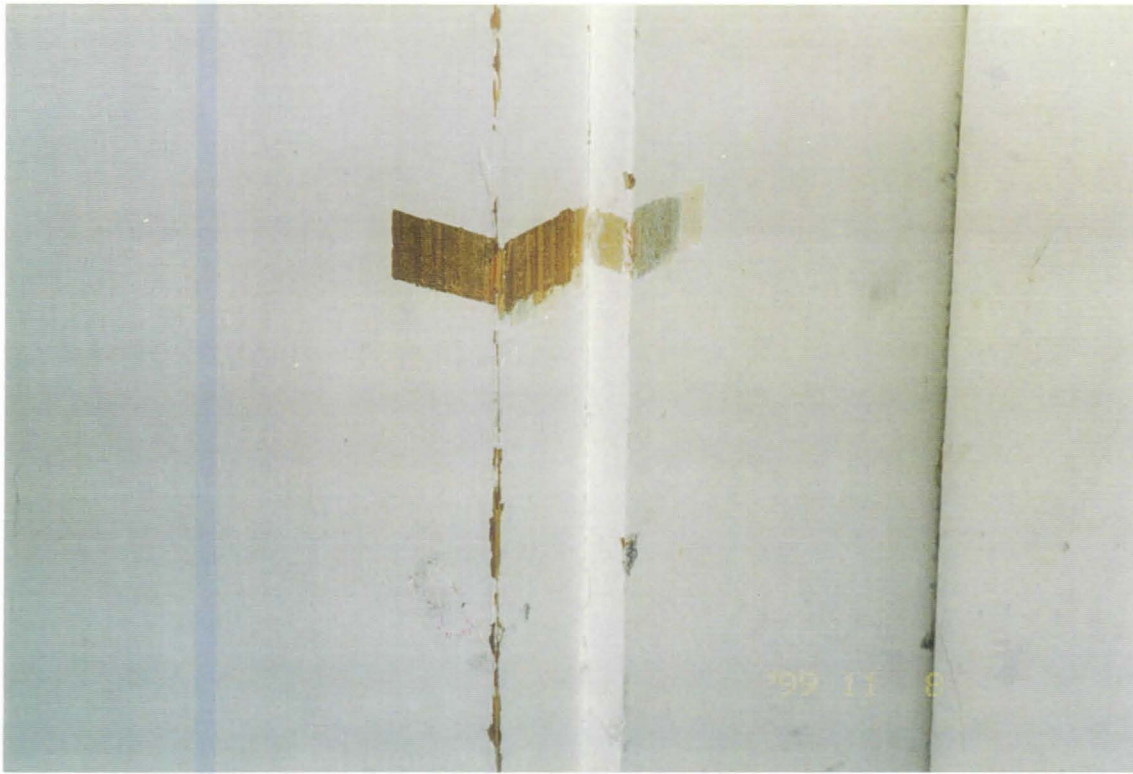

ALTARIN OVILISTAN OOTRAUS



ALTARIN PUOLIPANEELINJA  
VAAKALISTOITUKSEN OOTRAUKSIA