

GRAND HOTEL
TAMMNER

Tammner - 90

Tutkimus Tampereelle v. 1929 valmistuneen GRAND HOTEL
TAMMER -hotellirakennuksen alkuperäisvärityksestä.

Julkisivuvärit s. 2.

Sisääntulo-, vastaanotto-, hissi- ja pääsalin aulan sekä
2. kerrokseen johtavan portaikon seinät maalattu kauttaaltaan
samalla himmennetyn öljymaalin sävyllä (s.2), paitsi 2. ker-
roksen tasanteen ovi- ja porraskäytävien smyygit (s.21).
Käytävät maalattu liimamaaleilla (s.3-8).
Portaikokäytävät lakattua puuta, metalliosissa värejä (s.21).
2. kerroksen jalkalistat ja WC:n peiliövet peittomaalattu
öljymaaleilla (s.21,21).

Pääsalin seinissä karhea rappaus maalattu himmennetyllä öljy-
maalilla, joka on päälle käsitelty pronssiväriroiskeilla (s.13).
Paneeliosassa tasainen rappaus, joka on myös maalattu öljy-
maalilla, kuitenkin seinää tummemmaksi. Seinän lilja-aiheisissa
koristeissa ja listoissa kultaus (s.13).
Käytävät maalattu liimamaaleilla (s.12-12).
Salin aulaan johtavat övet lakattua puuta. Liukuövet salin ja
kabinetin välillä maalattu öljymaaleilla. Värijäsentely ovissa
salin ja kabinetin puolilla erilainen (s.15).

Kabinetin (Lobby Bar) seinät maalattu himmeällä öljymaalilla
karhealle rappaukselle (s.18).

Friisi ja katto maalattu liimamaaleilla (s.16,17).



04820 Kaukalampi Puhelin 915-855179

~~Hämmeentie 20 E 00530 Helsinki Puhelin 80-78-887~~

Jääkärintie 6 b D 00150 Hki puh 633 656

T Y Ö T A P A S E L V I T Y S

Grand Hotel, Tampere

Esikäsittelyt

Kaikki pinnoitettavat kohteet on ennen käsittelyä pestävä ja puhdistettava hyvin. Alueet jotka puhdistetaan kemiallisesti, on huuhdeltava erityisen huolellisesti.

Himmeiden alkydi- ja lateksimaali- sekä puolikiiltävien lateksimaalipintojen pesussa on soodan käyttö kielletty.

Kaikki irtonainen tai muuten turmeltunut pintakäsittelyaine, joka ei kelpaa uusien pinnoitteiden alustaksi poisstaan.

Poisto tehdään parhaaksi katsomalla tavalla.

Pinnoissa olevat betoni-, rappaus-, tasoite- ym tahrat pitää poistaa ennen maalaustyön aloittamista.

Pölynpoisto on tehtävä jokaisen käsittelyn edellä ilman erillistä mainintaa.

Kattopinnat

- esikäsittelyt
- hionta suorat sileät pinnat tasohiomakonetta käyttäen
- pohjustus ohuelti, sivellintyönä (Ote-Pohja)
- osittain tasoitus yleistasoite (Taru)
- välimaalaus, sivellintyönä (Ote-Pohja)
- valmiiksimaalaus, sivellintyönä hyväksytyn mallin mukaan (Tikkurilan Munamatta)

Seinäpinnat

- esikäsitteilyt
- hionta suorat sileät pinnat tasohiomakoneella
- mahdollinen halkeama linjojen injektointi
- pohjustus ohuelti (Ote-Pohja) hakkurityönä
- osittain struktuuri korjaukset selluloosatäytteellä
- välimaalaukset ohuelti hakkurityönä (Ote-Pohja)
- valmiiksimaalaus, hyväksytyn mallin mukaan (Sadotex)
- kultauskoristelu (Kultapronssi)

Ovet

- esikäsitteilyt
- hionta sileät pinnat
- vanhojen maalivalumiinien ja ylimääräisten pintakäsittely-
aineiden poisto, ennen pohjustusta
- pohjustus ohuelti (Ote-Pohja)
- osittain tasoitus kaksi kertaa öljyemulsiotasoitteella (Tae)
- välimaalaukset (Sadotex)
- valmiiksimaalaus hyväksytyn mallin mukaan (Sadotex)

Salin lakatut ovet

- huolellinen pesu
- laseraus paikkaukset
- lakkaus puolikiiltävällä alkydilakalla

Ikkunat ulko- ja sisäpuoli

- kaikkien päälle maalattujen maalikerrosten poisto lämmin-
ilmahuuhtelu käyttäen
- pesu synteettistä pesuainetta käyttäen
- huolellinen hionta
- pohjustus Ote-Pohja johon on lisätty 10% maali-ölyä
- osittain tasoitus kaksi kertaa (Tae)

- välimaalaus Ote-Pohja johon lisätty 10% maali-öljyä
- ulko-puoli valmiiksimaalaus Uulan ulko-öljymaali
- sisä-puoli valmiiksimaalaus Maalarin valkolakkamaali

Patterit pesu, maalaus ruiskulla (Pesto)

Patterikalterit ja käytävänkaide, pesu ja paikkaukset.

Helsingissä 30 päivänä elokuuta 1990

Maalaamo Ancelo Oy

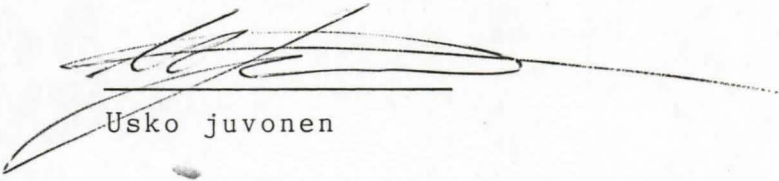

Usko Juvonen

“
JULKISIVUVÄRI :



SEINÄT



VUORILAUDAT

“ ”
AULOJEN JA PORTAIKON SEINÄVÄRI :



" " SISÄÄNTULOAVULAN KATTO:

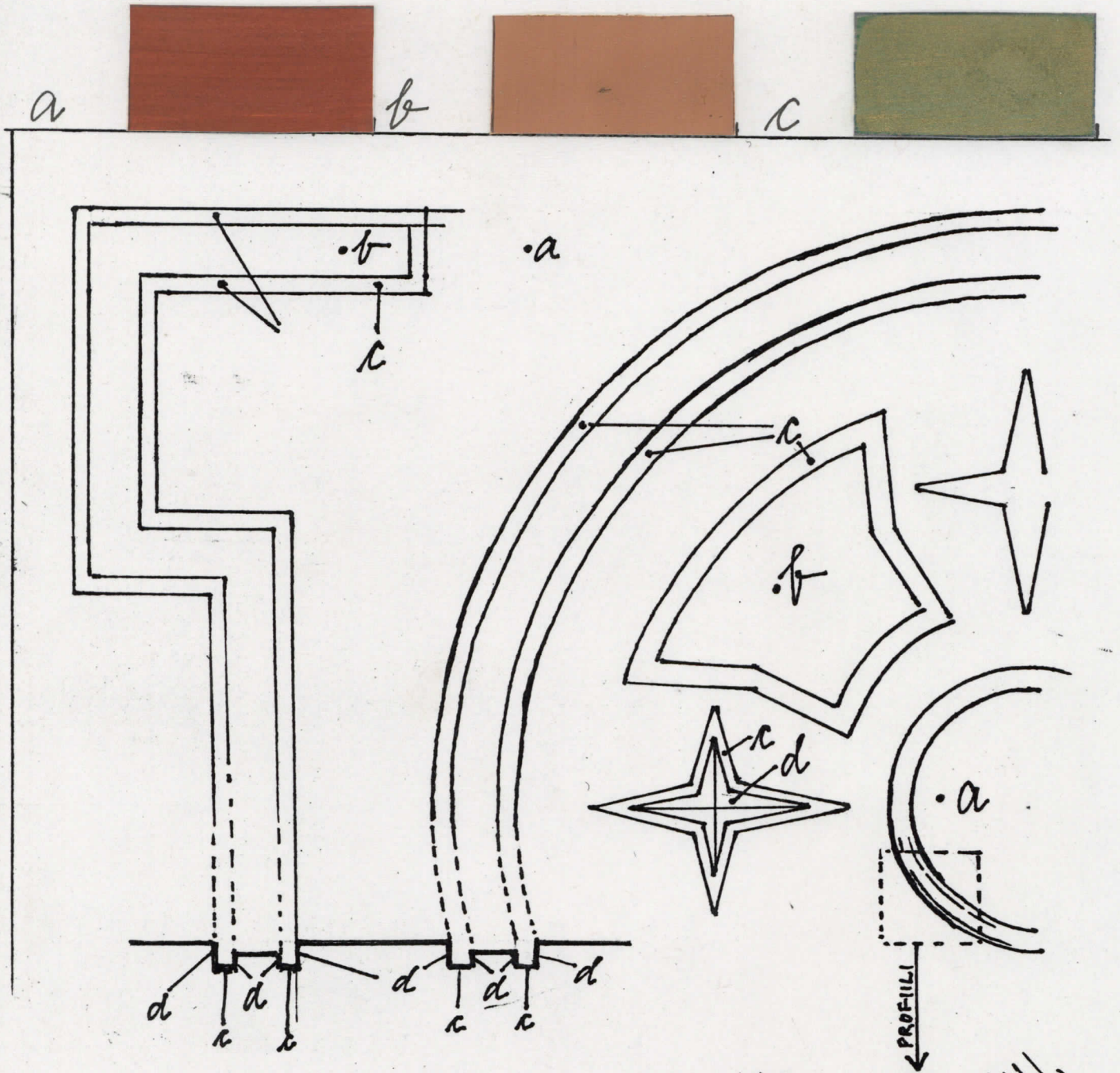

- kohollaau olevien kulkuraitojen (c) sivupinnat punaisella d.

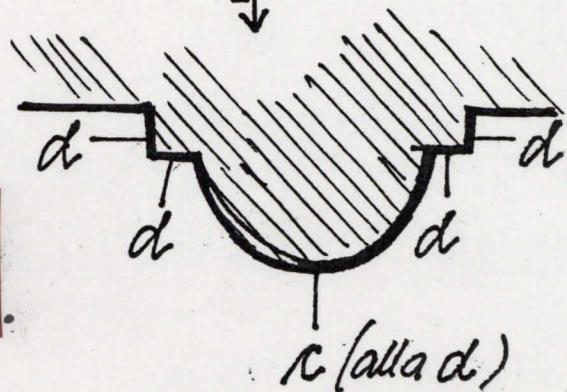
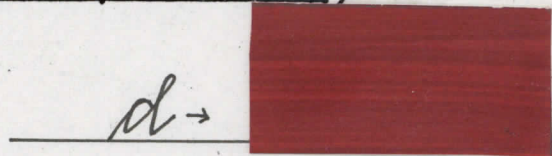

VASTAANOTTOAULAN KATTO:

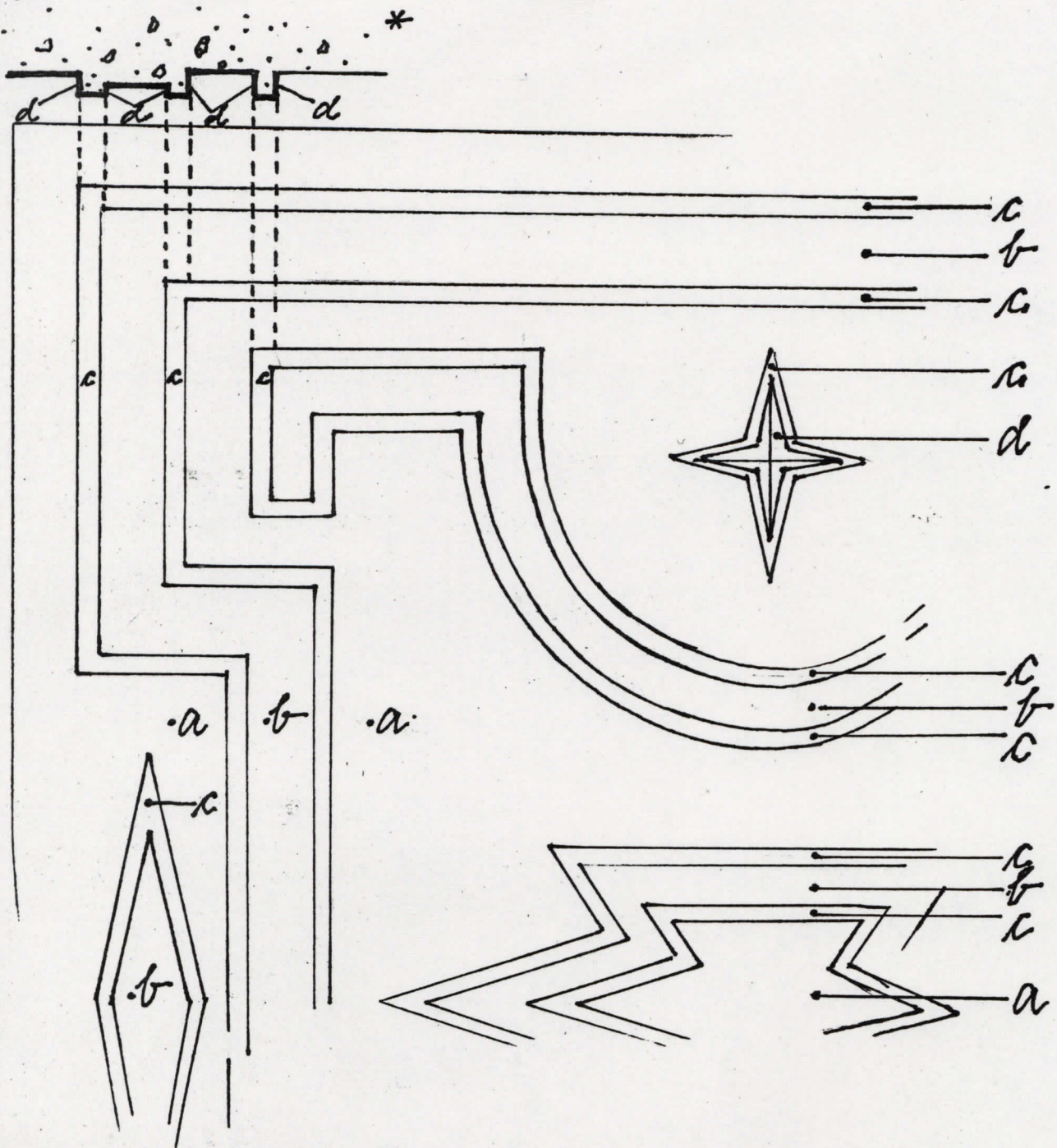

* HUOM!

- kohollaan olevien keltavaitojen siivoksiinnat kirkkkaan punaiset d.
- matalampi kattotaso punaruskealla sävyllä b.
- korkeampi " " " " a.
- tähden kultaus ulottuu siivoksiinnoille saakka.

2)

VASTAANOTTOAULAN KATTO :

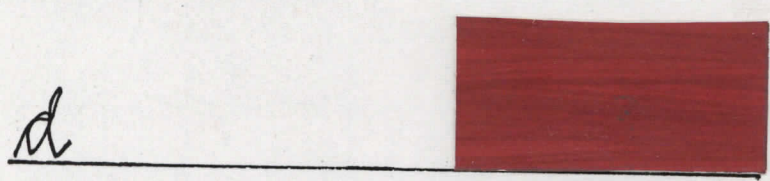
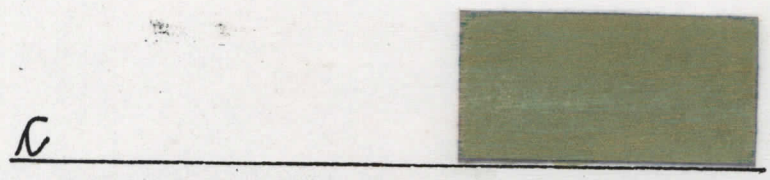
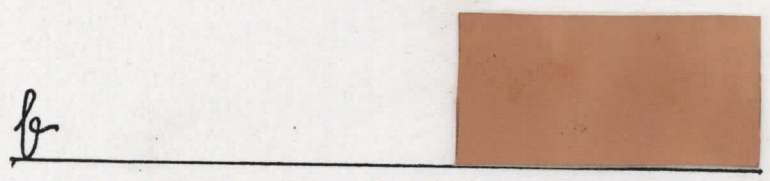

HISSIAULA (I krs.) KATTO:

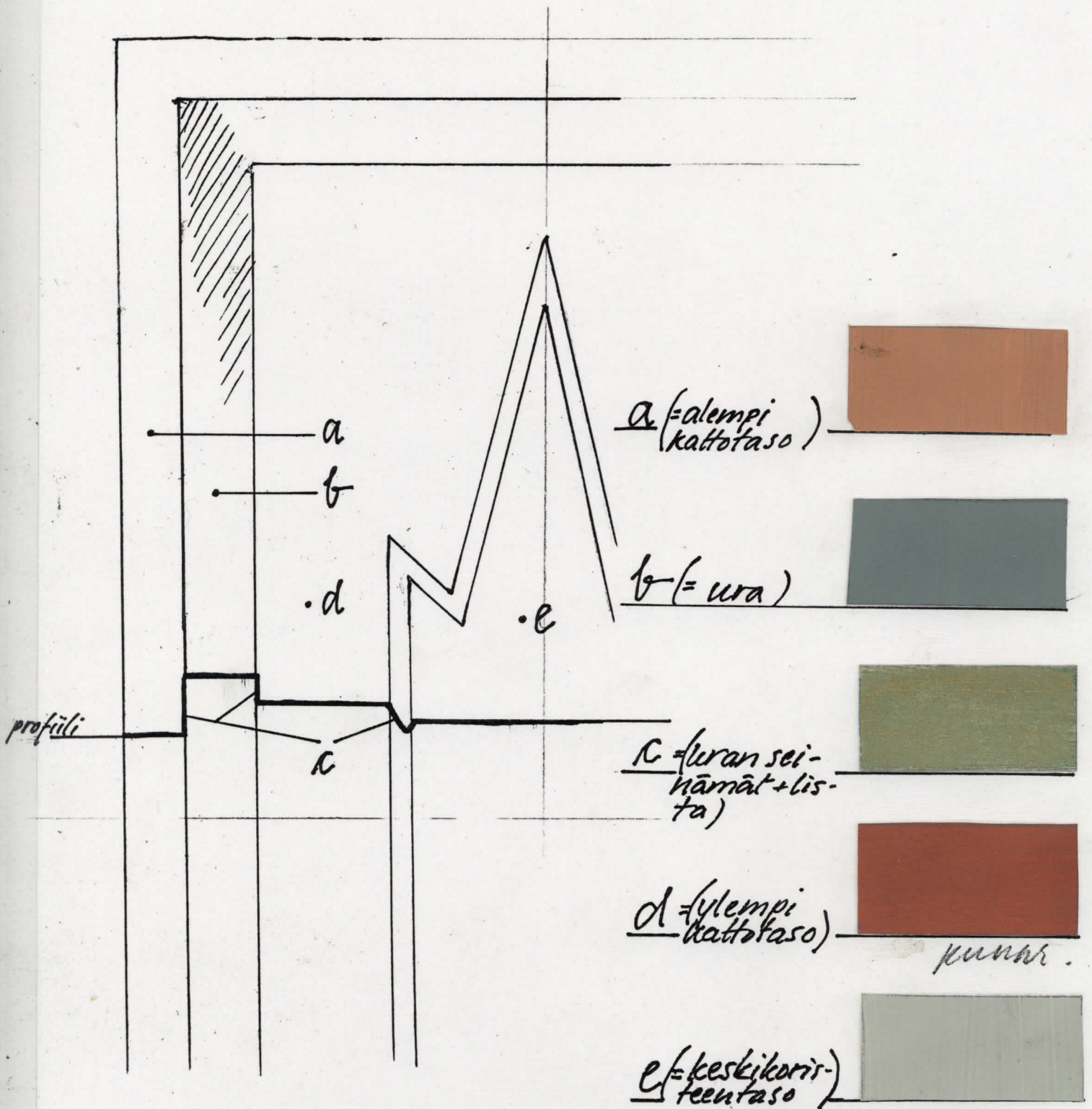

"" PÄÄSALIN AULAN KATTO:

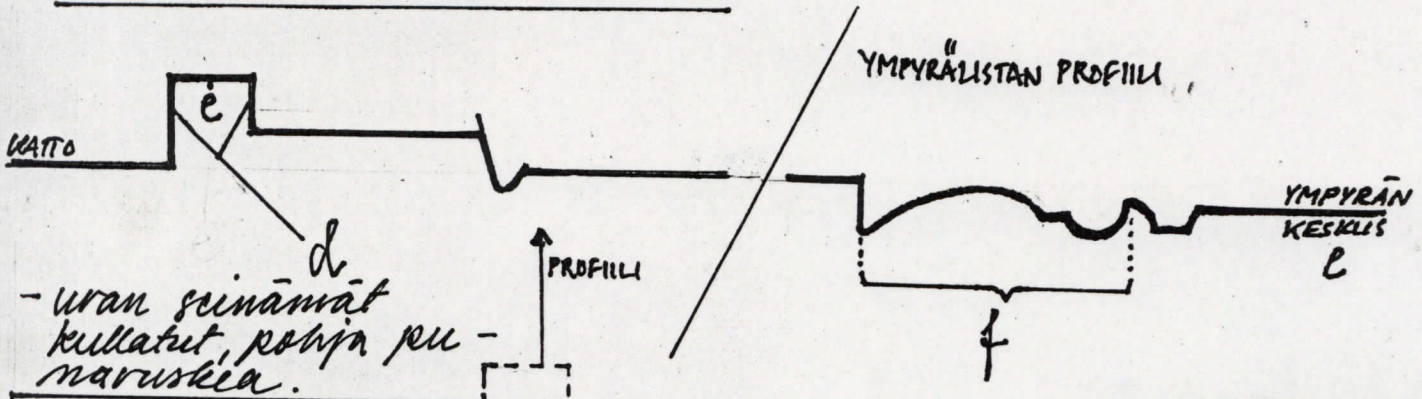

- uran seinämät
kullatut, pohja pu-
maruskia.

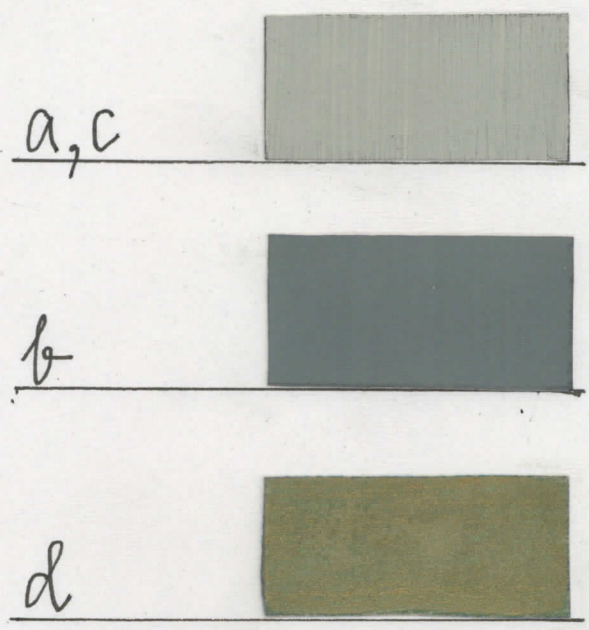
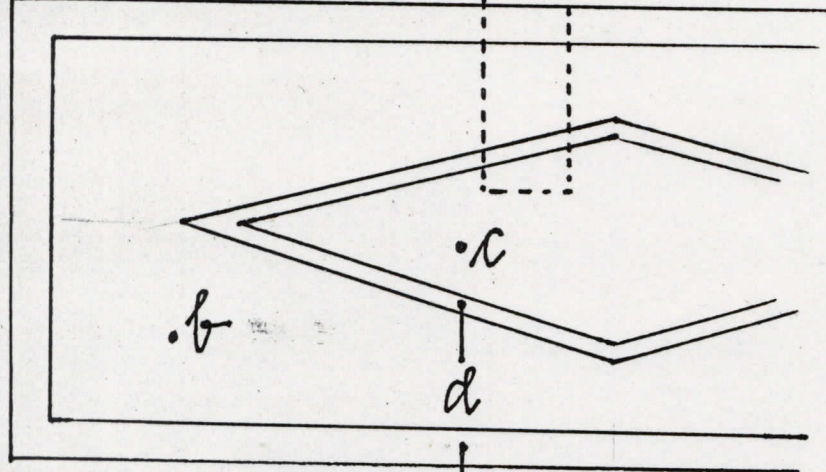

f (= sama kuin pallekipeili)
d (kultaus f:n päällä)

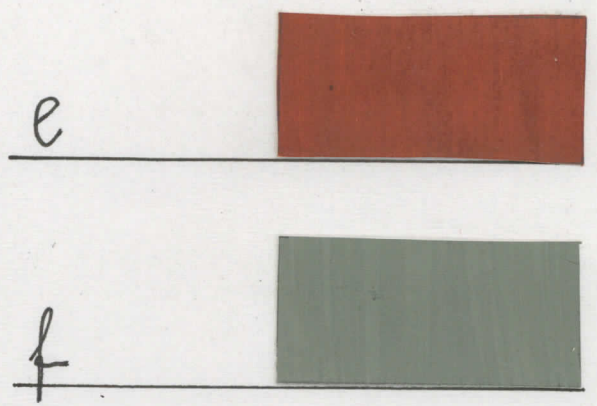
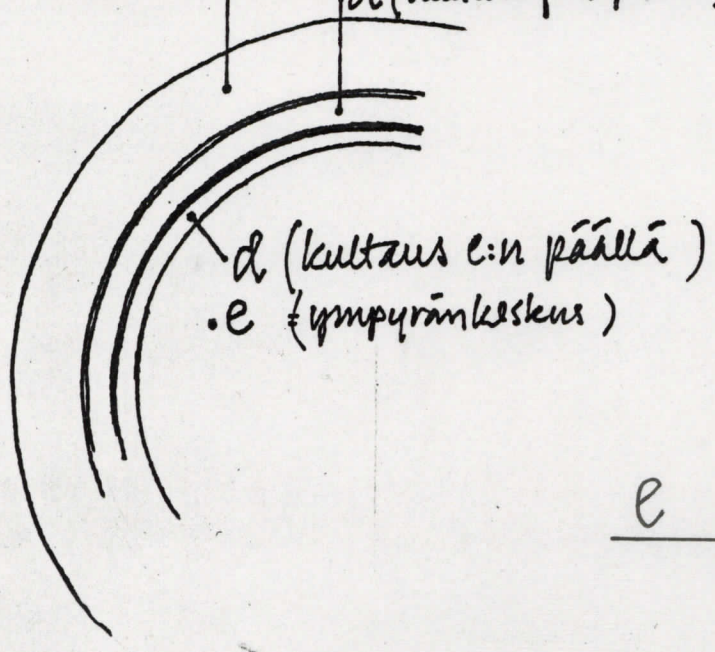

ETEISAULAT JA KÄYTÄVÄ (I krs.)

OVI- JA KÄYTÄVÄPALKKIEN ALAPINTOJEN VÄRITYS :

PAITSI VAATENAULAKON AUKON PALKKI
YKSIVÄRINEN SÄVYLLÄ a.

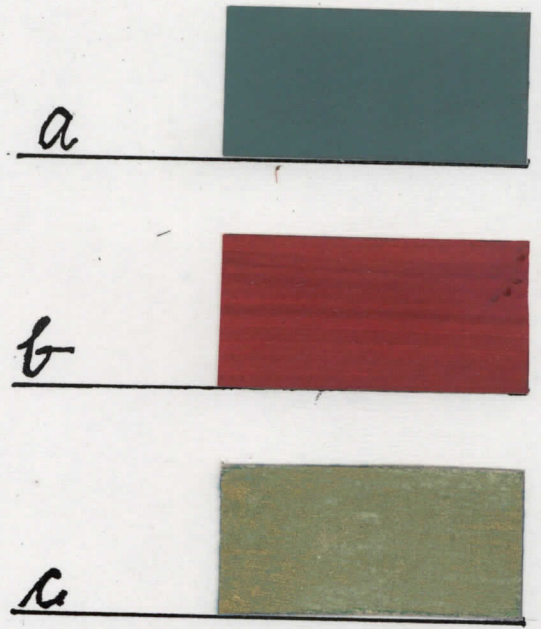
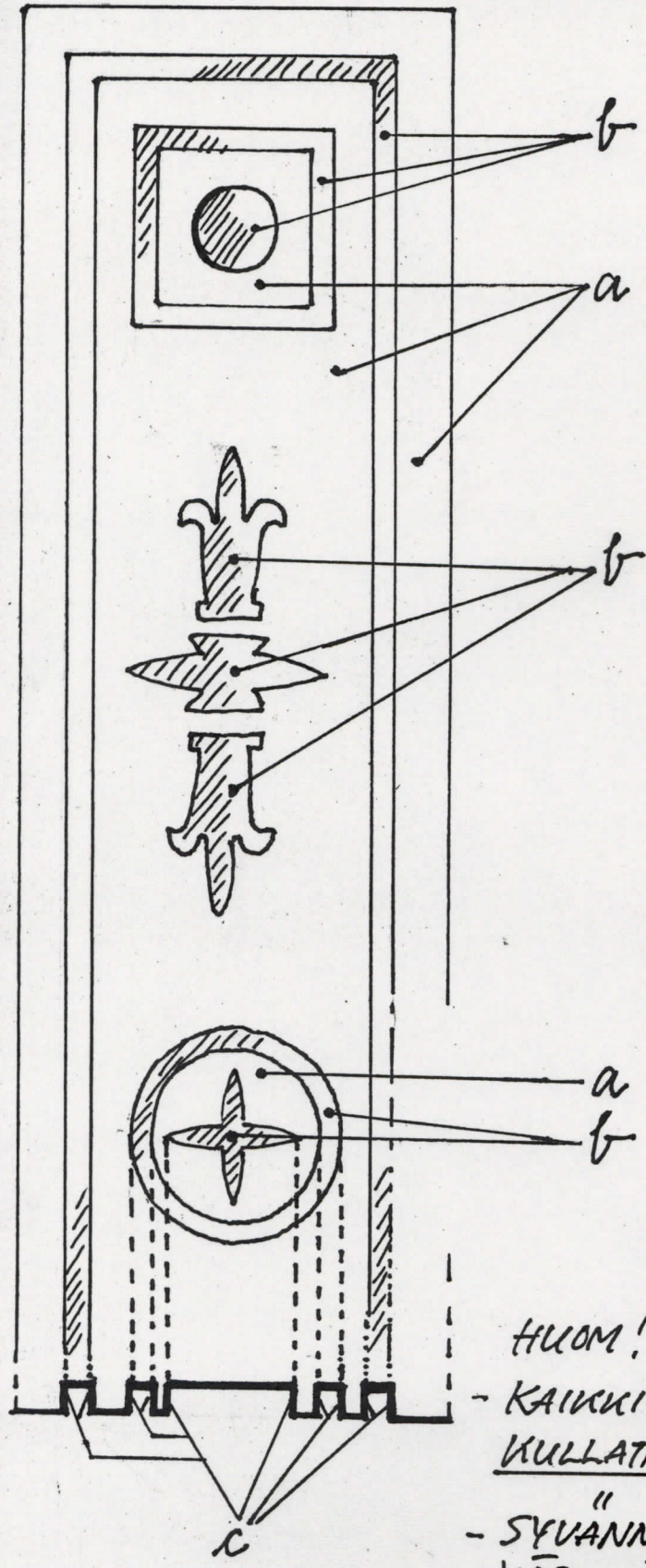

- HUOM!**
- KAIKKIEN SYVÄNTEIDEN SEINÄMÄT " " KULLATTUJA (c)
 - SYVÄNNEKORISTEET JA -RAIDAT VÄRILLÄ b.
- (8)

ETEISAULAT JA KÄYTÄVÄ (I krs.)

OVIAUKKOPALKKIEN SEINÄN SUUNTAISTEN PINTOJEN
PEILIT JA LISTAT:

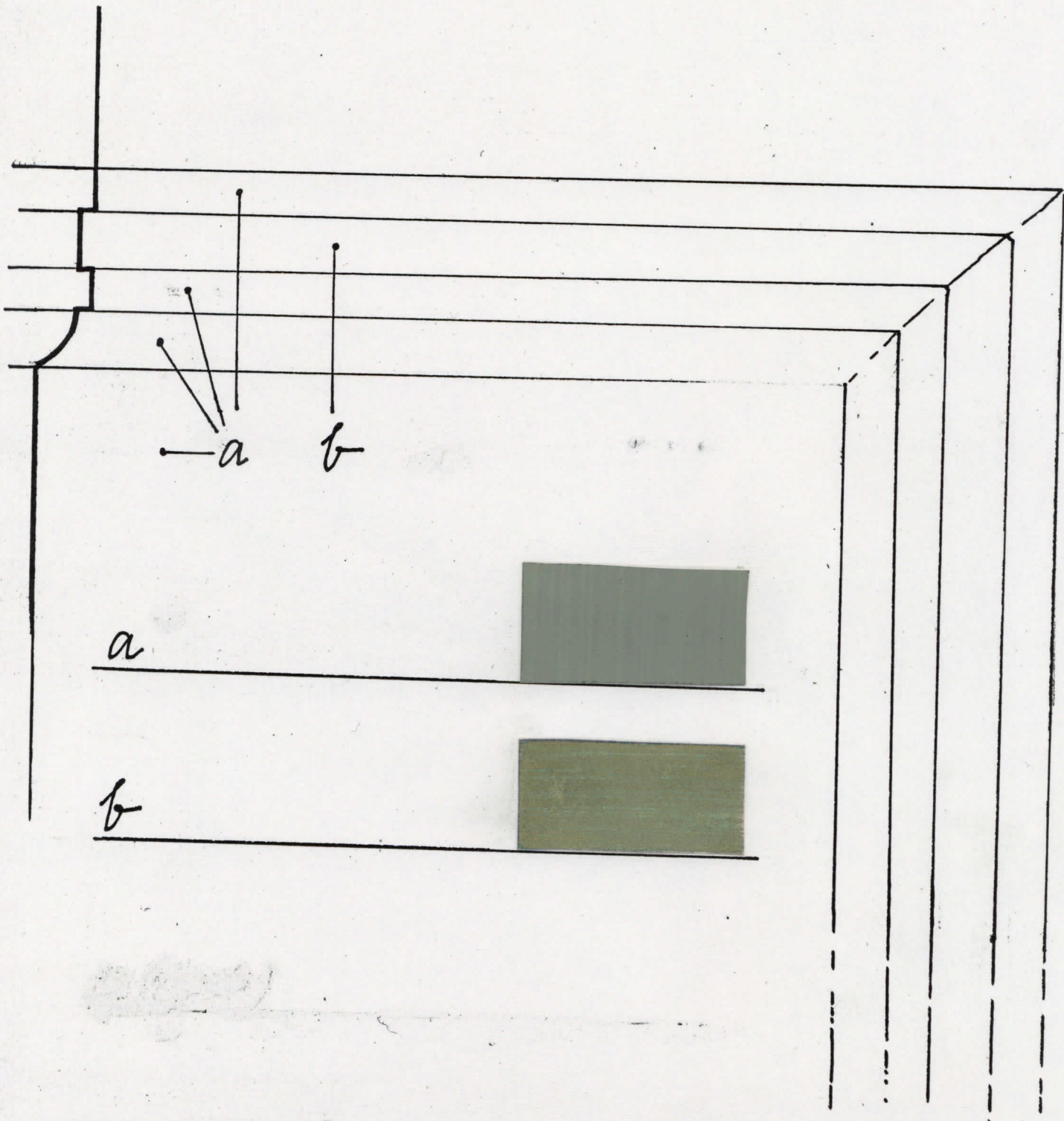

SISAANTULO AULAN
PYLVAÄT :

PÄÄSÄLIN AULAN
PYLVAÄT :

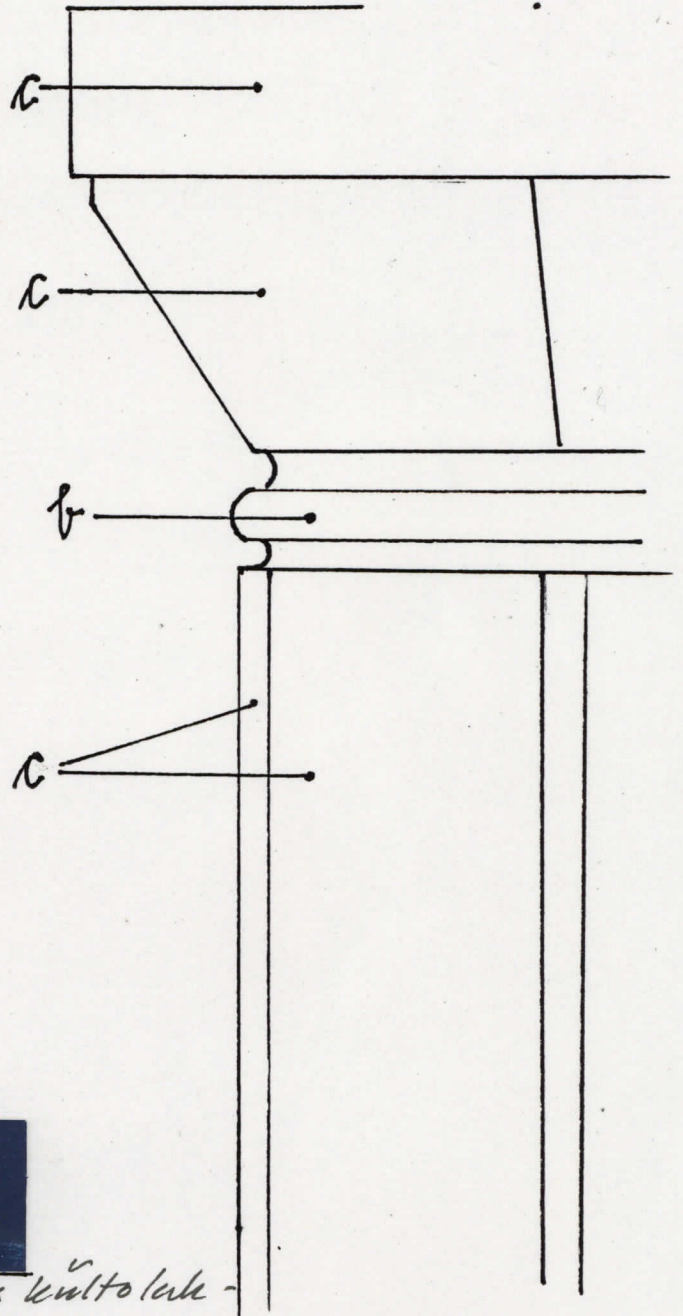
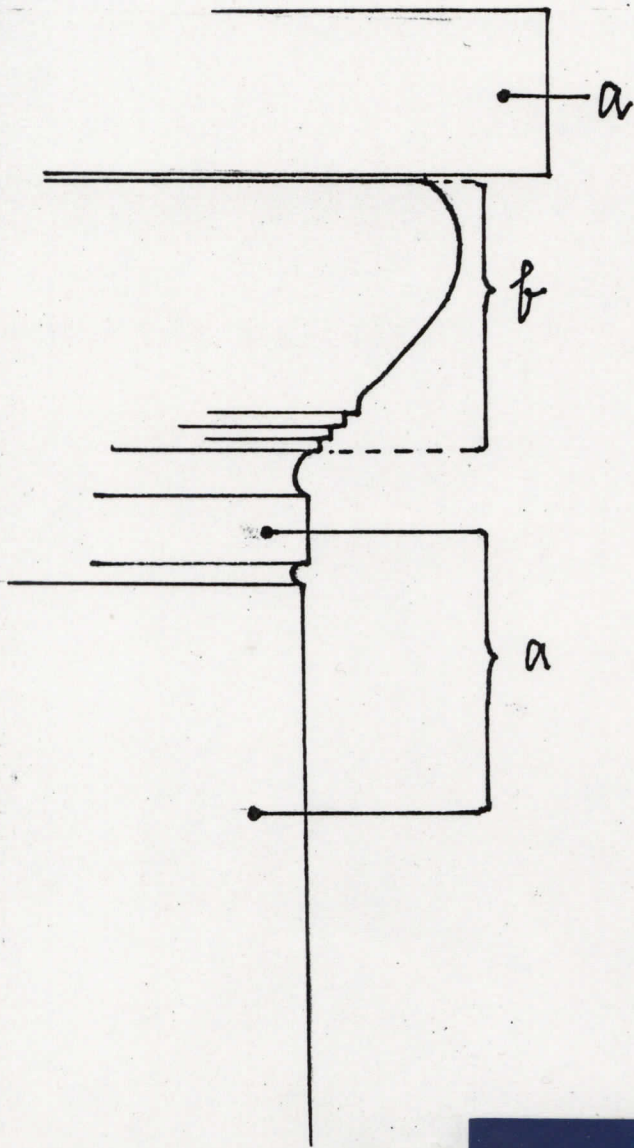

a  + tummennos kuittoleikkauksella

b 

c  + voimakas tummennos kuittoleikkauksella

1)

PÄÄSÄLIN KATTO :

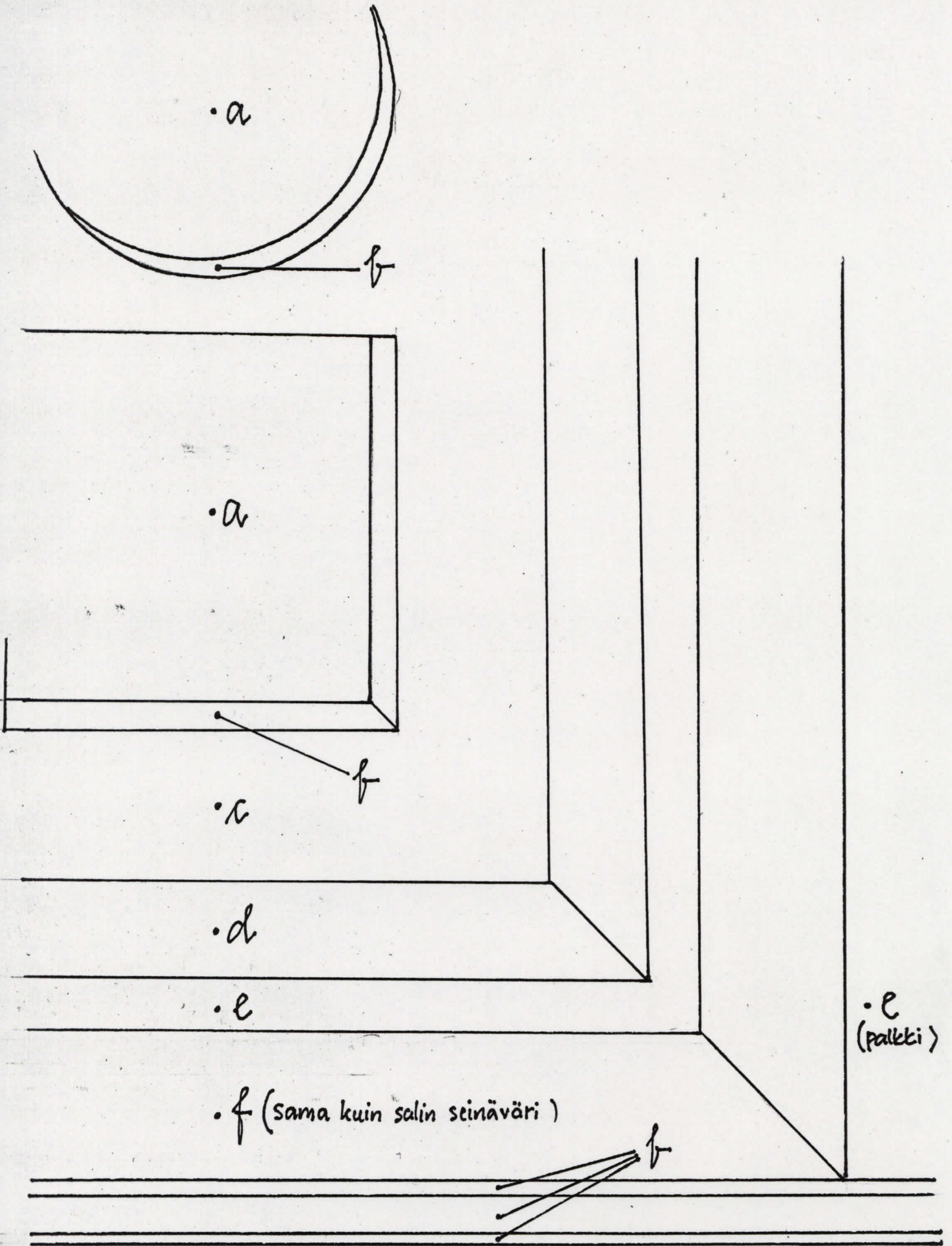

(11)

2)

””
PÄÄSÄLIN KATTOVÄRIT :

a



b



c



d



e

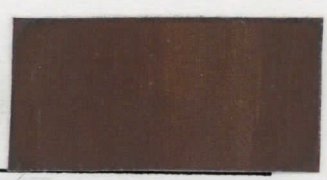

f

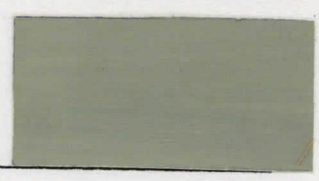

* - Juhlusalin seinät rapattiin filtillä ja maalattiin öljyväreillä himmeiksi sekä käsiteltiin pronssi- ja rautskeulla. (Raimo Seppälä: Grand Hotel Tammer 1929-1979, 1979)

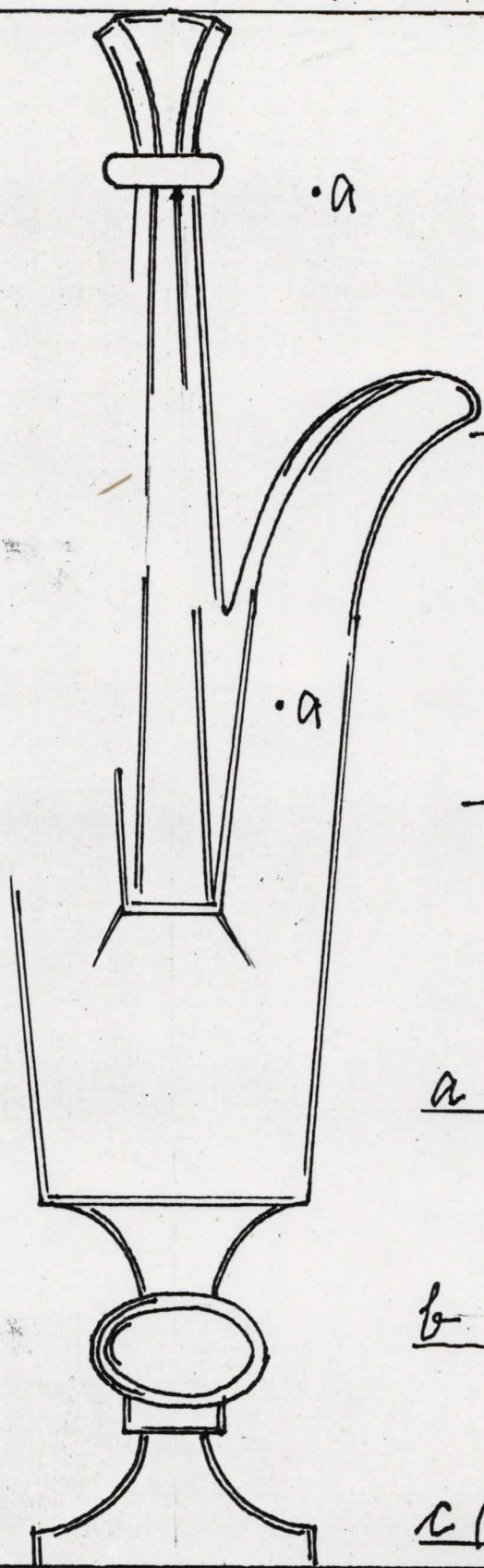

PÄÄSALIN SEINÄ:

- SEINÄVÄRILLÄ A MAALATTU MYÖS LILJA-AIHE SEKÄ LISTAT, JOTKA KUITENKIN MYÖS KULLATTUJA -LILJA LISTOJA KEVEÄMMIN, VAIN KULMIA (kuvassa 'kalsoisviiva') KOROSTAEN.
- SEINÄVÄRIN SEASSA LÖYDETTÄVISSÄ KULTAROSKEITA *

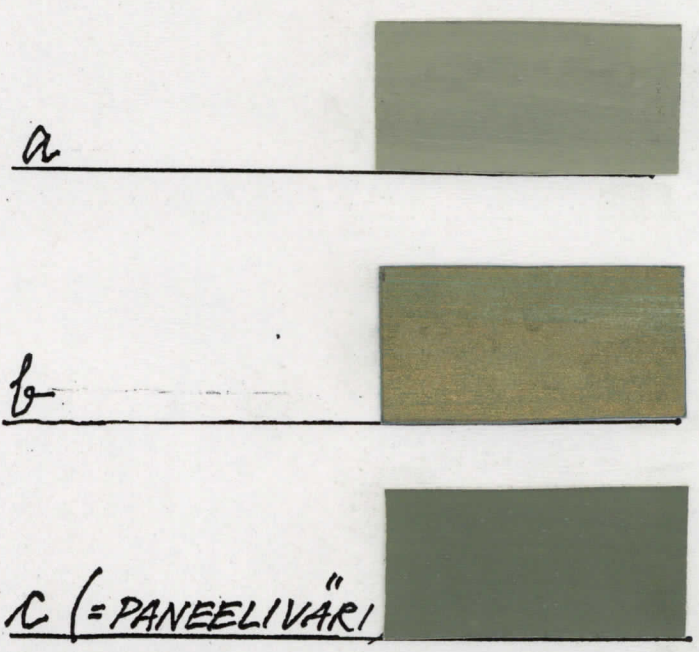

ORKESTERIPARVI
"
SEINÄT, PILARIT, SMYYGIT :

• a (seinä)

SMYYGI KUPARIPRONS-
SATTU c

b (kultaus pu-
haisen päälle)

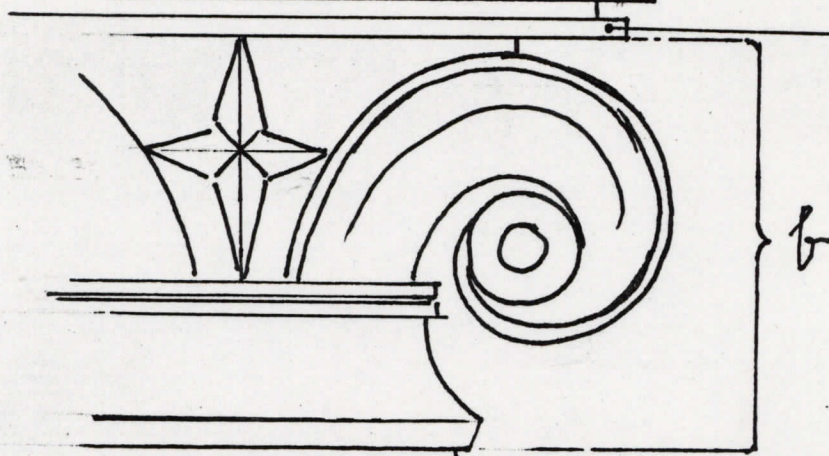

PILARI :
TUMMAKSI LAKATTU
TAMMI (KUTEN SALIN
OVET).

c



a



b



"II
PÄÄSÄLIN LIUKUOVI-
VÄRIT:

KABINETIN PUOLEISET
LIUKUOVIVÄRIT:

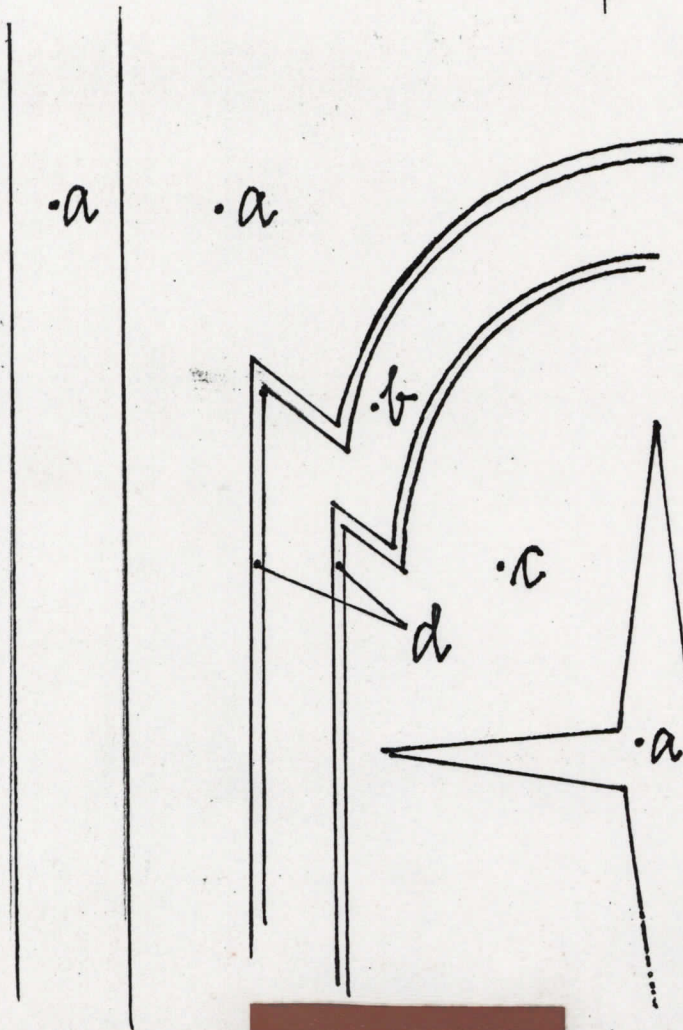

OVEN KANTIT PUNAISELLA!

a



b, d



c



a



b



c



d



LOBBY BAR (KABINETTI): FRIISI JA LISTAT

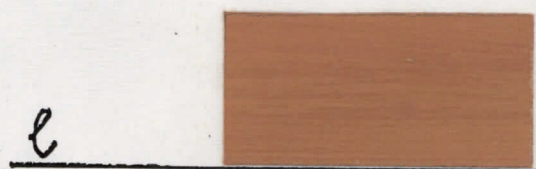
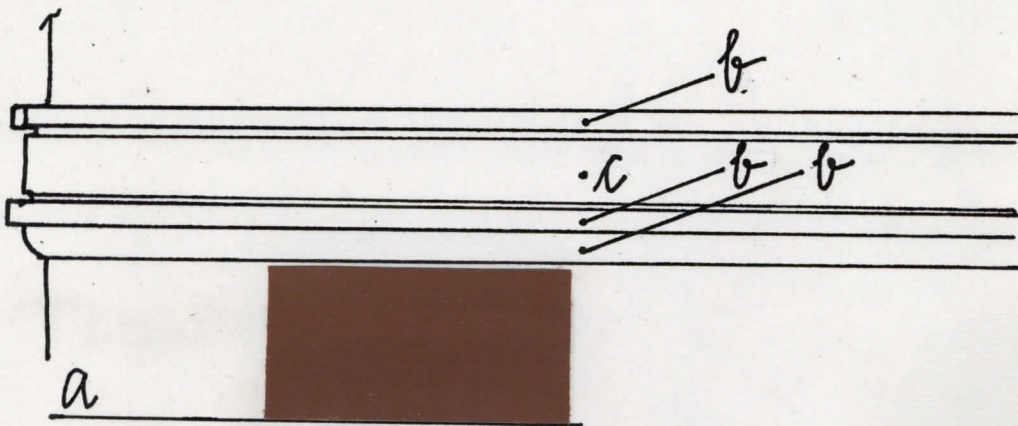
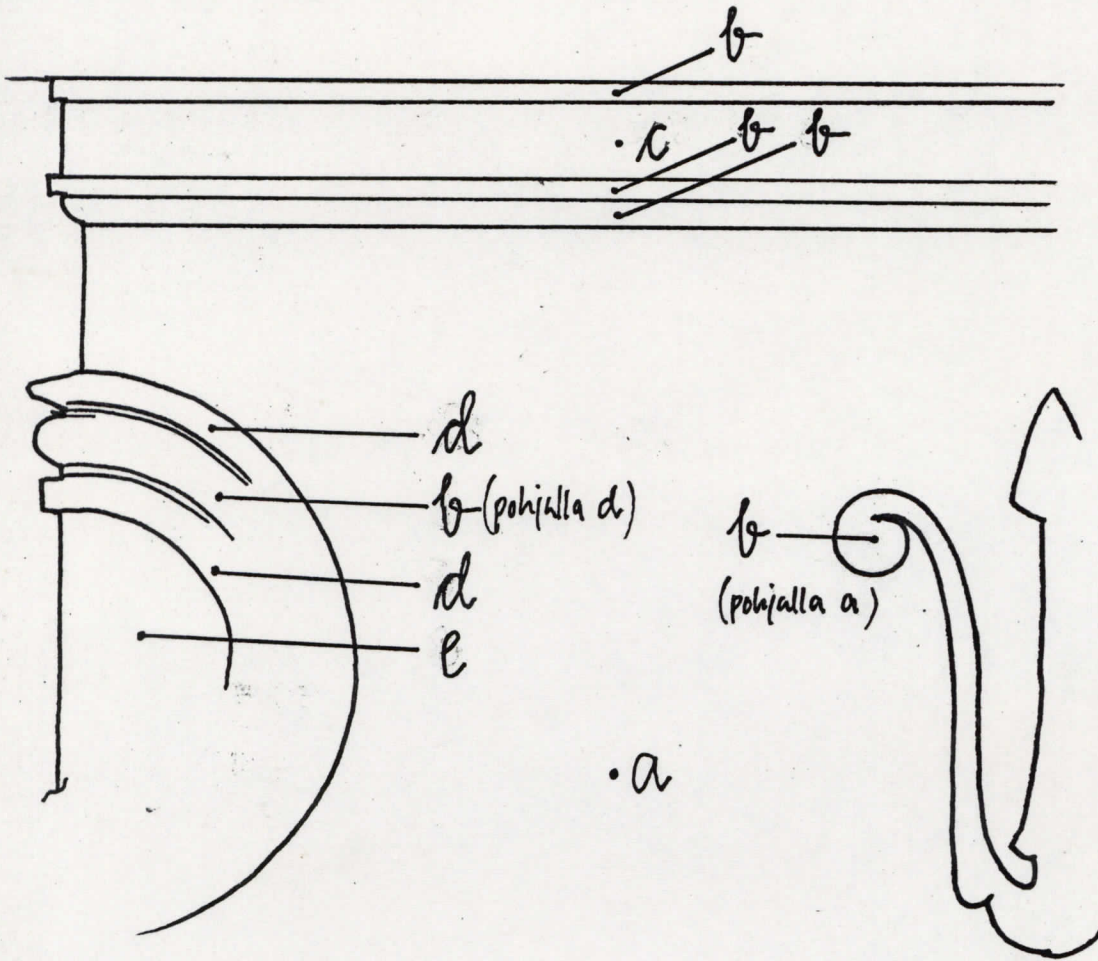

LOBBY BAR (KABINETTI)

KATTO:

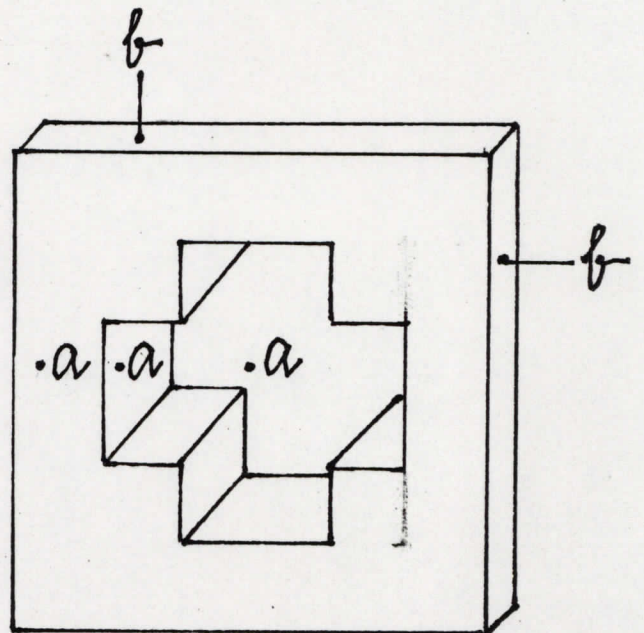
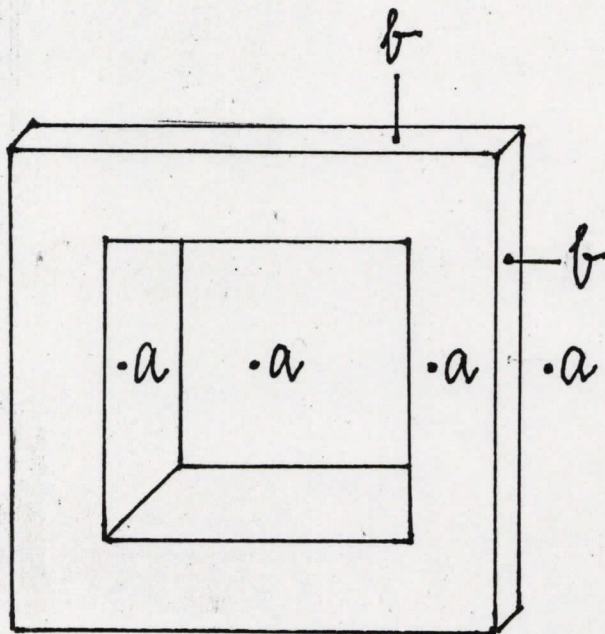
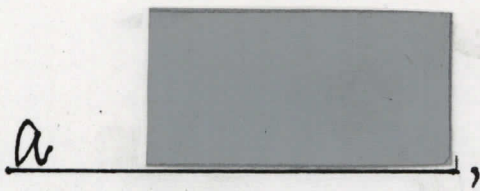

LOBBY BAR (KABINETTI)

TUULETUSAUKON KEHYSLIS-
TAT JA RITILÄ

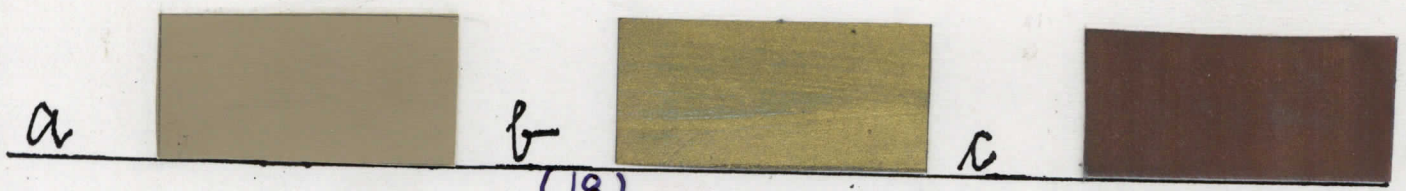
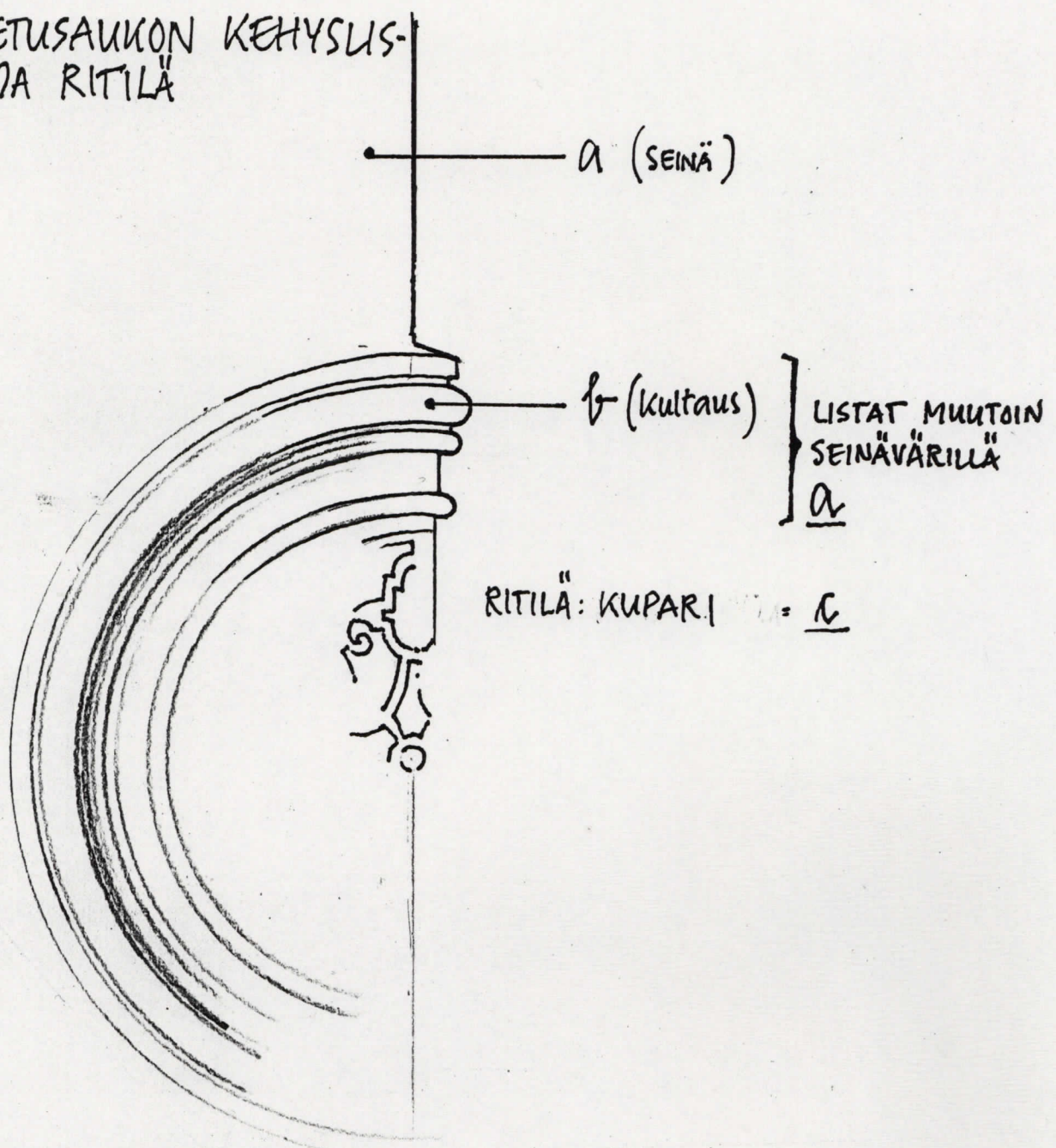

PORRASTASANNE II krs.

SEINÄ:

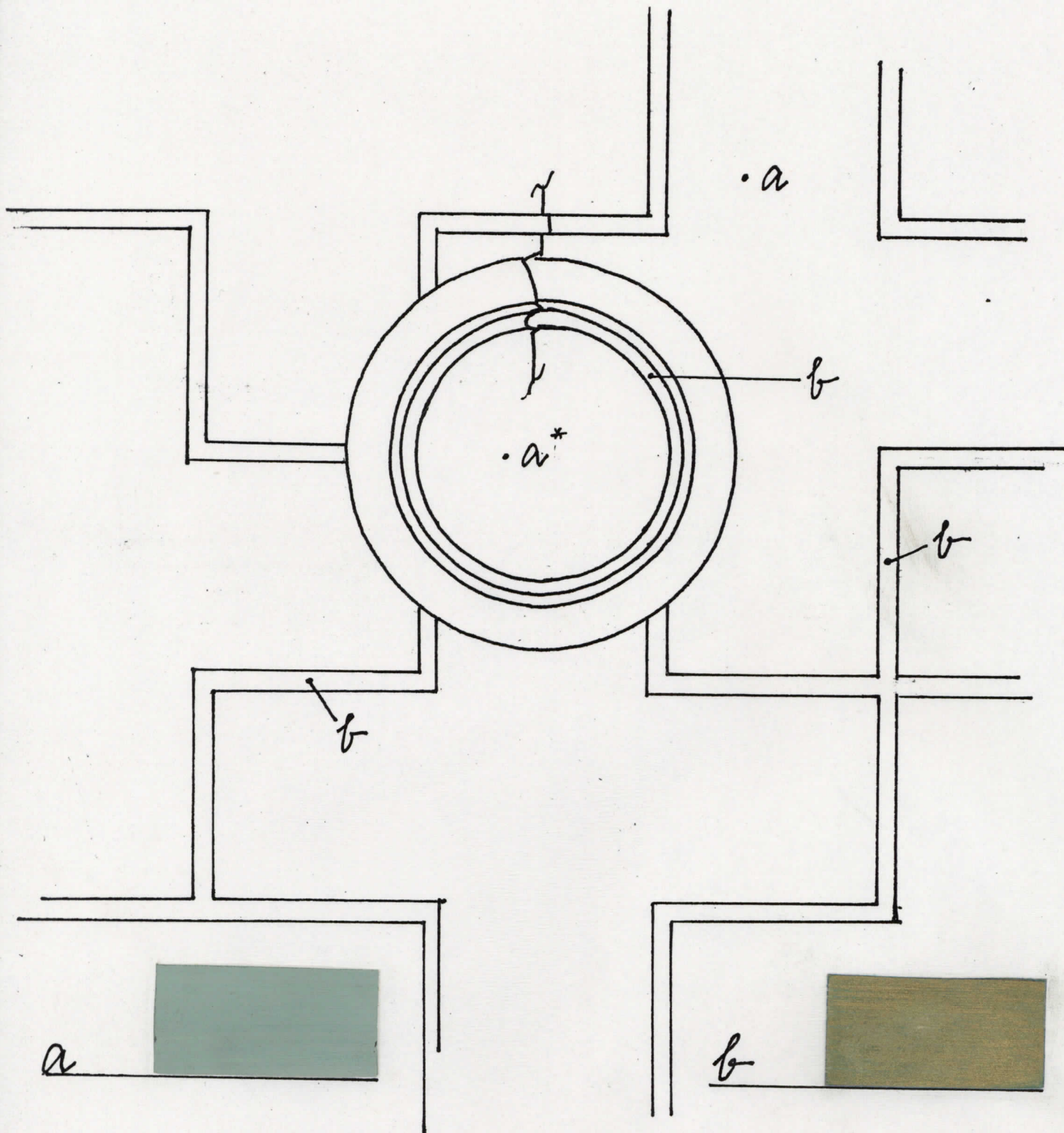

* YMPYRÄKORISTEESSA VAIN VÄHÄN VIITEITÄ
KULTAKUksesta b. MUUTOIN LÖYDETTÄVISSÄ
VAIN SEINÄVÄRIÄ. KAIPAISI LISÄÄ TUTKIMISTA.

PORRASTASANNE II krs. KATTO :

NOUSU:

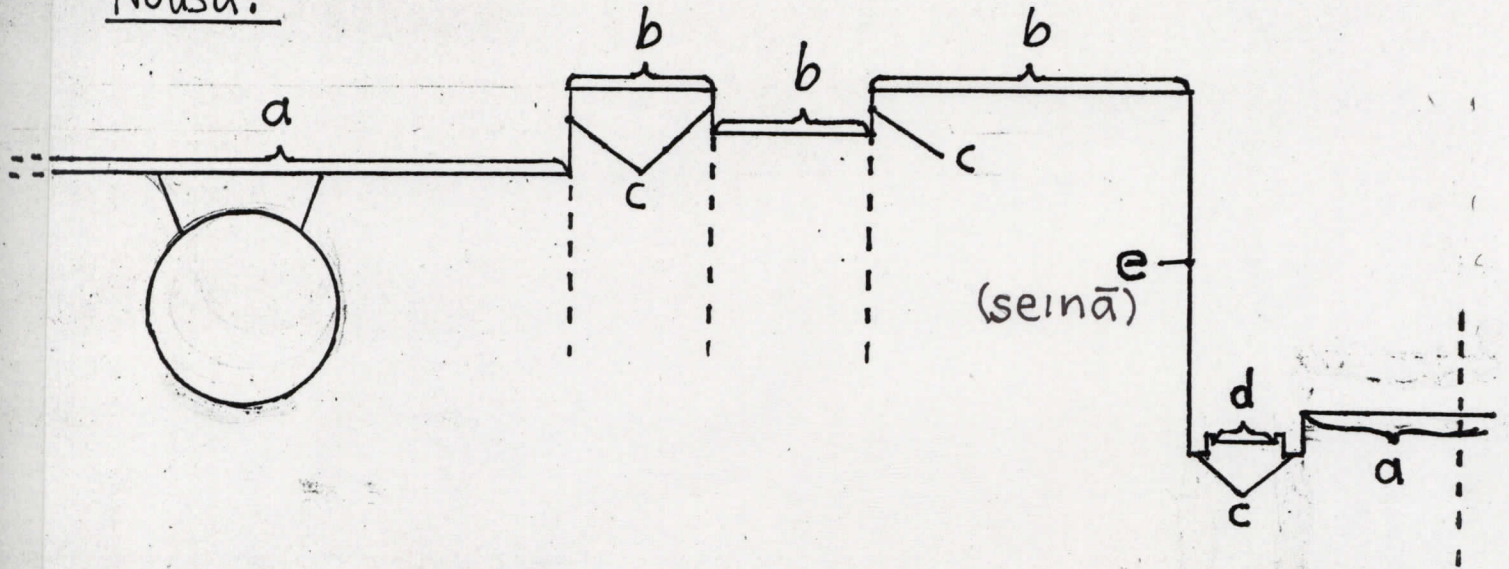

a



b



TASANNE:

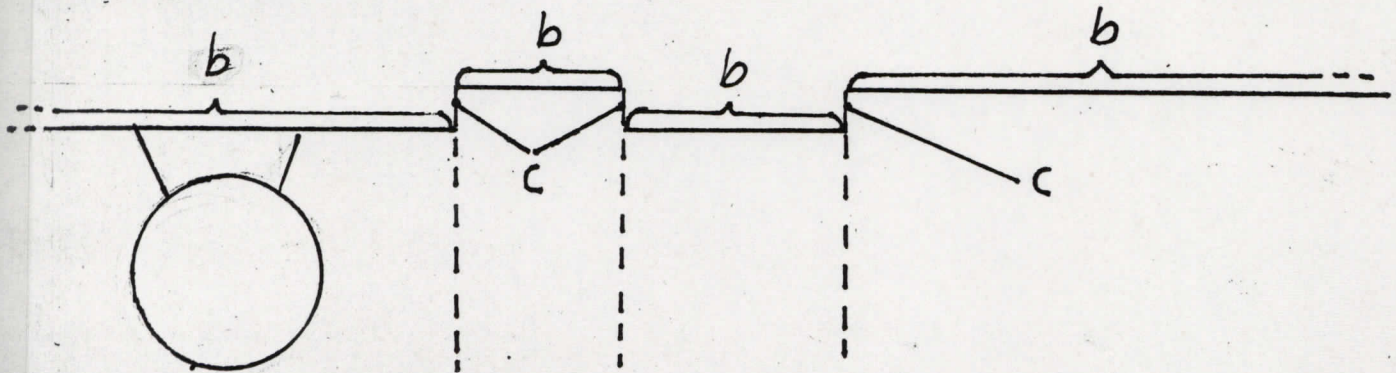

c



d



PORRASASANNE II KRS.

SMYGGIT JA KAITEET:

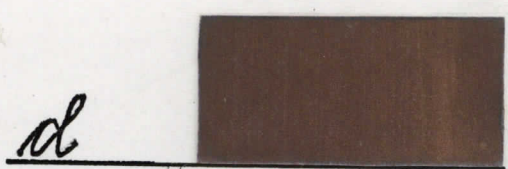
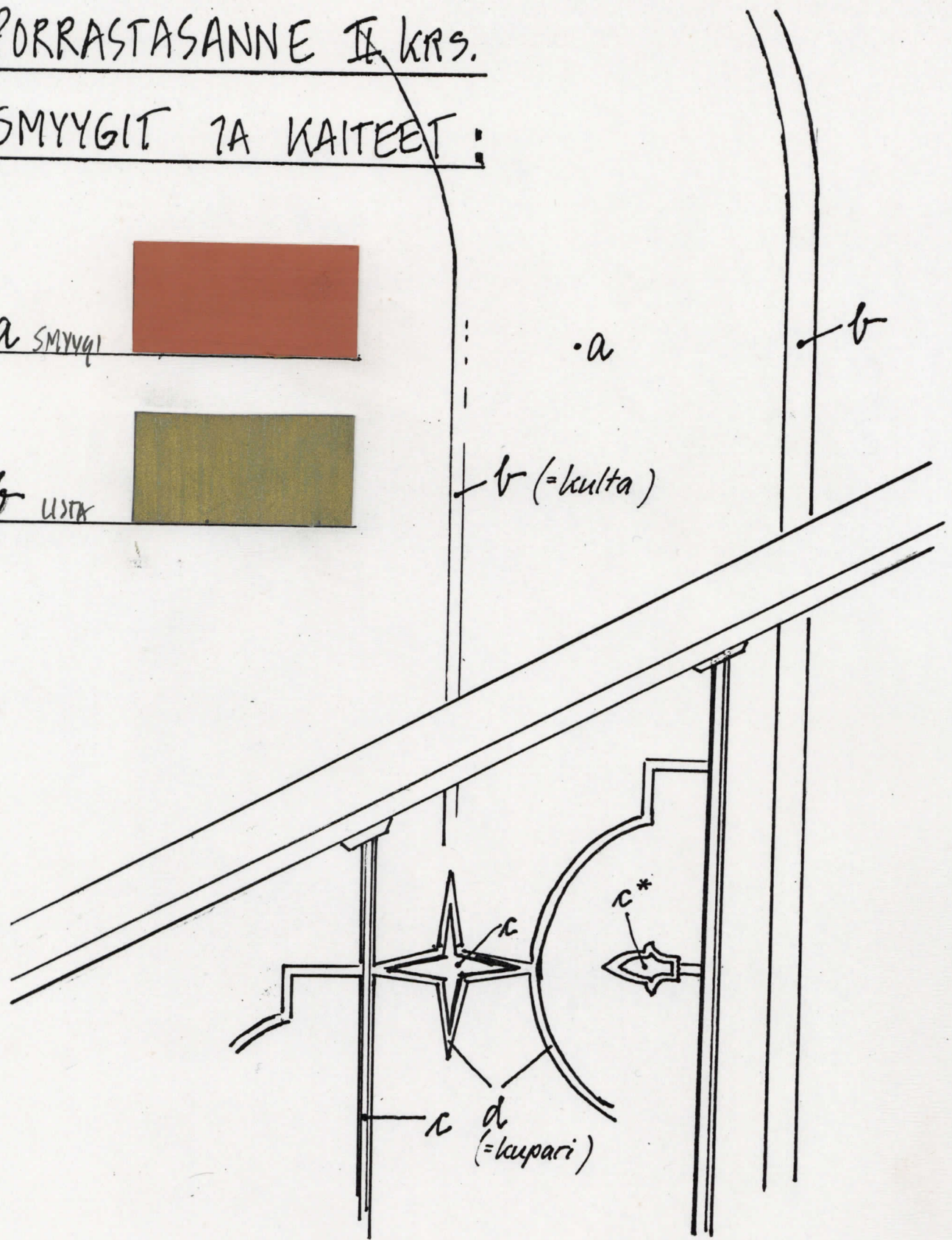
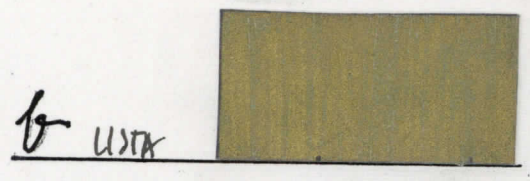
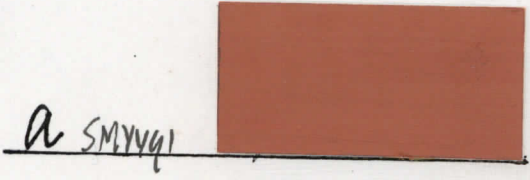

(* koristeaiheen punaisen päällä kevyttä kupari-proussausta)

2. KERROKSEN WC:N OVET :

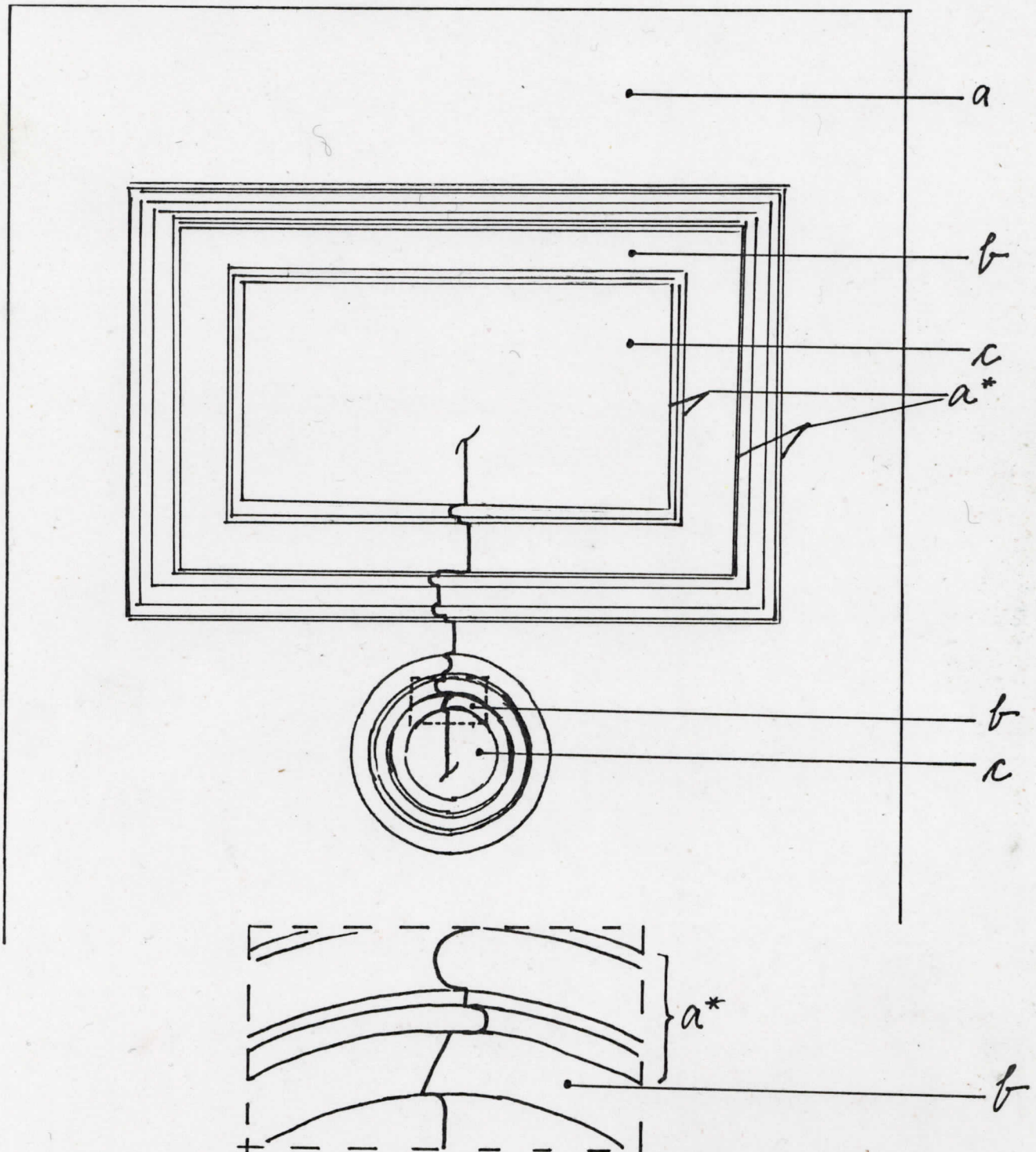

* HUOM! KAIKKI MUUT PEILILISTAT
OVAT VÄRILLÄ a.
(22.)

PORRASTASANNE II krs.

JALKALISTA

MUUTOIN JALKALISTA HARMAA

MUTTA a = kultaus

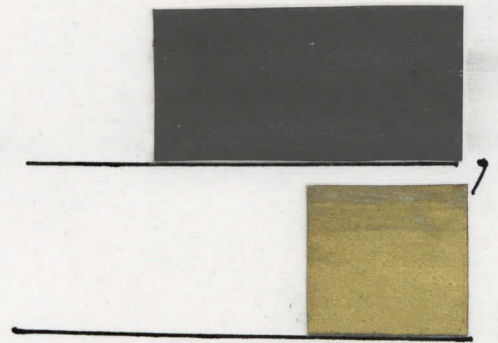

seinä

