

**RETTIGIN TONTTI,
TURKU II — 1 — 3**

**Kertomus arkeologisista seurantatutkimuksista syksyllä
1992
Heljä Brusila**

Hankerok. 9.3.00/V.P.S

Sisällys:

TUTKIMUSKOHTIEN SIJAINTI	1
TUTKIMUSTAUSTAA	1
SYKSYN 1992 SEURANTATUTKIMUKSET AUTOTALLIN POHJAN JA PALATSIN ITÄPUOLISELLA ALUEELLA	4
Tutkimusalueiden sijainti	4
Tutkimusten taustaa	4
Tutkimusten luonne	5
Autosuojan alueen tutkimustuloksia	5
Rakennusjäännökset ruuduissa A-D/7	6
Rakennusjäännökset ruuduissa A-F/4-6	6
Rakennusjäännöksiä ruuduissa E-I/5-13	7
Puulöydöt ruutulinjalla E-K/1-3	8
Autotallikaivannon länsiosa	9
Salaoja- ja seinäpalkkilinjakaivannot	9
Luostarin välikadun alue	9
Luostarin välikadun pohjoispuolinen tontti	10
Uuden sisääntulon laajennuksen itänurkka	10
Näytteet	11

LIITTEET:

ESINELUETTELO KUVALUETTELOINEEN

KARTTALIITTEET 1-9

TUTKIMUSKOHTTEEN SIJAINTI

Tässä raportissa käsiteltävät tutkimuskohteet sijaitsevat Turun II kaupunginosan korttelissa 1, tontilla 3, joka tunnetaan parhaiten Rettigin tonttina. Nytemmin tontille on rakennettu Matti Koivurinnan säätiön Aboa Vetus museo. Tonttia on kutsuttu myös Taidepalatsin tontiksi. Tutkimuskohde sijaitsee Aurajoen etelärannalla, Itäisen Rantakadun ja Hämeenkadun sekä Nunnakadun ja Rettigin rinteiden välissä.

TUTKIMUSTAUSTAA

Turun paloa edeltävällä ajalla Rettigin tontin alue kuului Luostarikorttelin piiriin. Varsinaisia arkeologisia kaivauksia tontilla ei ole suoritettu ennen 1990-lukua, mutta erilaisten maankaivuutöiden yhteydessä tehdyt havainnot ja löydöt kertovat alueen asutuksen juontavan juurensa jo keskiajalta.

Vanhimmat havainnot tontin maanalaisista rakennusjäännöksistä ovat peräisin vuosilta 1882 ja 1905. Ensin mainittuna vuonna tontilta paljastui n. 2 m leveän ja 18 m pitkän keskiaikaistyyppisen holvikäytävän osa. Jälkimmäisenä vuonna oli tontin joenpuoleisella sivulla sijainneen Auran kylpylän kohdalta löydetty matala keskiaikaistyyppinen tynnyriholvikellari, jonka alta oli paljastunut kaksi naisen hautaa. Palatsin rakennustöiden yhteydessä v. 1928 tutkittiin kyseisen kylpylän itäosasta kahdeksan kellaria sekä osa Luostarin jokikatua.

Palatsin rakentamisen jälkeen on tontilla suoritettu maankaivuutöitä mm. kaasu-, kaukolämpö-, vesi- ja viemärintiputkistoja varten, mutta arkeologisia tutkimuksia näiden yhteydessä ei ole tehty. Vasta tontin siirryttyä 1980-luvun lopulla Turun Työväen Säästöpankin omistukseen avautui museolle tilaisuus arkeologisiin tutkimuksiin pihalla suoritettujen kaivuutöiden yhteydessä. Kyseessä olivat vanhan kaukolämpöputkiston uusimistyöt palatsin ja Konsulinna-rakennuksen välillä v. 1989.

Tontin seuraava rakennusvaihe alkoi vuoden 1992 maaliskuussa pian sen jälkeen kun tontti oli siirtynyt (1991) Matti Koivurinnan säätiön omistukseen. Säätiön tarkoituksena oli muuttaa palatsi taidemuseokäyttöön soveltuvaksi, minkä vuoksi sen joen puoleiselle sivulle suunniteltiin uusi sisäänkäynti. Alkuvaiheessa kyseessä lie-
nee ollut (museolle annettujen tietojen pohjalta) vain palatsin rotundan ja joenpuoleisen muurin välisen alueen rakentaminen. Tontin mahdollisen lisärakentamisen sanottiin tapahtuvan vasta joskus tulevaisuudessa. Kevään ja kesän kuluessa museolle ilmoitettiin kuitenkin vähitellen uusista rakennushankkeista ja lopulta uuden sisään-tulon rakennelmat laajentuivat palatsin koko itäpuoliselle seinustalle. Hämeenkadun varteen Konsulinna-rakennuksen ja palatsin vanhan pääsisäänkäynnin välille päätettiin rakentaa myös maanalainen autosuoja.

Tontin historiallisen luonteen huomioon ottaen museovirasto velvoitti tontille mui-

naismuistolain mukaiset arkeologiset tutkimukset, joiden suorittaminen delegoitiin Turun maakuntamuseolle (ks. museoviraston tutkimuslupapäätökset). Tutkimuksia koskevat neuvottelut käytiin alusta pitäen Turun maakuntamuseon (museotoimenjohtaja Osmo Rinta-Tassi ja amanuenssi Juhani Kostet) ja rakennuttajan edustajien kesken museoviraston osallistuessa neuvotteluihin tarvittaessa. Vuoden 1993 lopulla Turun maakuntamuseo irrottautui tontin tutkimushankkeista rakennuttajan ja museon välisten, mm. tutkimuksia koskevien erimielisyyksien vuoksi. Tutkimusvastuu siirtyi tämän jälkeen kokonaan museovirastolle. Tässä vaiheessa rakentamisen ja tutkimusten painopiste oli jo siirtynyt palatsin länsipuolelle.

Rettigin tontista voidaan sanoa, että se oli Turun keskiaikaisen kaupunkialueen viimeisiä tontteja (lukuunottamatta puistoja), missä laajempien kaupunkiarkeologisten tasokaisvausten suorittaminen olisi ollut vielä mahdollista ja missä tutkimustulokset olisivat voineet tuoda lisävaloa mm kaupungin keskiaikaiseen laajentumisprosessiin. Tämän vuoksi maakuntamuseon arkeologien lähtökohta oli se, että tontilla oli suoritettava suunnitelmallisuuteen perustuvat arkeologiset tasokaivaukset ennen kuin tontin lisärakentaminen tuli ajankohtaiseksi. Palatsin rotundan ja muurin väliin, tontin joenpuoleiselle sivulle suunnitellun sisääntulon alue katsottiin kuitenkin aiheelliseksi tutkia arkeologisen seurantaperiaatteen mukaisesti, koska alueella oli huomattavan vahva täyttömaakerros, eikä sen muinaisjäännösten säilymisestä palatsin rakennustöissä ollut mitään varmuutta.

Tontin rakentamista vietiin kuitenkin eteenpäin pala palalta, eikä museo saanut todellisia mahdollisuuksia kokonaisvaltaisen tutkimussuunnitelman tekemiseen, saati sitten aikaa arkeologisiin tasokaivauksiin. Karu totuus oli, että palatsin itäpuolen uudisrakennusalueet jouduttiin tutkimaan pääasiassa seurantaperiaatteella rakennustyömaan jaloissa. Vain pieni osa uuden autosuojan alueesta voitiin kaivaa pohjakerrostumien osalta tasokaivauksin kesällä 1992.

Seuraavassa luettelo maakuntamuseon suorittamista tutkimusvaiheista Rettigin tontilla:

Uusi sisääntulo ja sen laajennus 1992

Seurantatutkimus palatsin luoteispäädystä ja itä-pohjoisseinustalla uuden sisäänkäynnin ja sen laajennusrakennuksen alueella.

Kenttätyövaihe 23.3. - 24.6.1992

Kenttätöistä vastasivat Heljä Brusila 23. - 27.3.1992 ja Satu

Mikkonen-Hirvonen 23.3.1992 alkaen sekä Taina Pietikäinen 26.3.1992

alkaen. Tutkimuksissa mukana useampia työllistettyjä eri pituisina jaksoina, konservaattori Mats Sjöström konservointiajan ja piirtäjä Gabriela Buschman tarvittaessa.

Tutkimusvaiheen esineistö luetteloitu TMM:n päänumerolle 21074:1-534

Uuden autotallirakennuksen pohja kesällä 1992

Konsulinna-rakennuksen ja palatsin vanhan pääsisäänkäynnin välinen alue Hämeenkadun varressa

Seurantaan perustuvaa tutkimusta sekä pohjakerrostumien tasokaivaukset

alueen eteläosassa

Kenttätyövaihe 25.6. - 22.7.1992

Kenttätöistä vastasivat Satu Mikkonen-Hirvonen ja Taina Pietikäinen
Tutkimuksissa mukana Ilse-Mari Söderholm, Sari Vilhunen, Lilli Kojamo,
sekä useita työllistettyjä eri pituisia aikoja, lisäksi konservaattori Mats
Sjöström konservointiajan ja piirtäjä Gabriela Buschman tarvittaessa.
Tutkimusvaiheen esineistö luetteloitu TMM:n päänumerolle 21163:1-839

Konsulinna-rakennuksen ja palatsin välinen piha-alue

Seurantatutkimukset alueelle kaivettujen viemäri-, pintavesi-, autotallin
ajoluiska- ja muutaman anturakuoppakaivannon kohdalla useampina
päivinä: 14. - 16.10.1992, 19. - 21.10.1992, 23.10, 26.10 ja 29.10.1992
Kenttätöistä vastasi Henrik Asplund. Tutkimuksissa mukana Ilkka Tikkanen
Tutkimusvaiheen esineistö luetteloitu TMM:n päänumerolle 21120:1-15

Uuden autotallin pohja syksyllä 1992 (tässä tarkasteltava tutkimusvaihe)

Seurantatutkimukset autotallin pohjan antura- ja laajennuskaivuiden
yhteydessä

Kenttätyövaihe 6. - 8.10.1992 ja 12. - 13.11.1992

Kenttätöistä vastasi Heljä Brusila. Tutkimuksissa mukana Henrik Asplund
(osa-ajan), Ilkka Tikkanen, Anneli Keränen (osa-ajan) ja konservaattori Mats
Sjöström konservointiajan

Tutkimusvaiheen esineistö luetteloitu TMM:n päänumerolle 21125:1-209

Palatsin itäpuolinen alue syksyllä 1992 (tässä käsiteltävä tutkimusvaihe)

Seurantatutkimukset sisääntulon laajennusosan kohdalla suoritettujen
salaoja- ja seinäpalkkilinjakaivantojen yhteydessä

Kenttätyövaihe 18. - 20.11-1992 ja 26.11.1992

Kenttätöistä vastasi Heljä Brusila. Tutkimuksissa mukana Henrik Asplund
(osittain) ja Ilkka Tikkanen

Tutkimusvaiheen esineistö luetteloitu TMM:n päänumerolle 21125:210-226

Auran kylpylärakennuksen perustus 1993

Kylpylärakennusten kellaritilojen tyhjennys täytemaasta ja muutaman
anturakuopan kaivuun seuranta palatsin länsipuolella Itäisen rantakadun
varrella

Kenttätyövaihe 2.7. - 31.8.1993

Kenttätöistä vastasi Satu Mikkonen-Hirvonen. Tutkimuksissa mukana Antti
Niskakoski ja piirtäjä Gabriela Buschman

Tutkimusvaiheen esineistö luetteloitu TMM:n päänumerolle 21184:1-26

SYKSYN 1992 SEURANTATUTKIMUKSET AUTOTALLIN POHJAN JA PALATSIN ITÄPUOLISELLA ALUEELLA

Tutkimusalueiden sijainti

Tässä lähemmin käsiteltävät tutkimusalueet sijaitsivat palatsirakennuksen itä-kaakopuolisella alueella kahtaalla (liitteet 2 ja 6):

- 1) kesällä 1992 kaivetun kaivausalueen ympärillä uuden autosuojan kohdalla, piha-alueen Hämeenkadun puoleisella reunalla
- 2) uuden sisääntulon laajennusosan pihanpuoleisella seinustalla autotallista laajennusosan itänurkalle asti (salaoja- ja seinäpalkkilinja-kaivantojen kohdalla) sekä Luostarin välikadun ja sen pohjoispuolisen pihakiveyksen läpi kaivetun palkkilinjan kohdalla

Tutkimusten taustaa

Uuden autosuojan perustuksen kaivaminen aloitettiin alkukesällä 1992 varsin yllättäen ja aluksi tutkimukset rajoituivat pelkkään maankaivuun seurantaan, jonka tonilla olleet arkeologit joutuivat suorittamaan toisaalla käynnissä olleiden tutkimusten ohessa. Kaivuutyö keskeytettiin tutkimusmahdollisuuksien selvittämisen vuoksi vasta keskiaikaisten kulttuurikerrostumien ja puurakenteiden ilmaannuttua esiin. Turun maakuntamuseon, museoviraston ja rakennuttajan edustajien kesken käytyjen neuvottelujen tuloksena oli, että museo sai neljä viikkoa aikaa tasokaivausten suorittamiseen alueella. Tämän jälkeen tutkijoiden oli ehdottomasti poistuttava alueelta paalutustyön alkamisen verukkeella. Paalutustyöhön ryhdyttiin kuitenkin vasta huomattavasti ilmoitettua myöhemmin.

Autosuojan kaivannon kokonaisala on n. 290 m², mutta tasokaivauksin siitä ehdittiin tutkia pohjasaveen asti vain noin 45 m². Autosuojan kohdalla keskiaikaiset kulttuurikerrostumat jäivät näin ollen suurimmaksi osaksi asianmukaisesti tutkimatta. Syksyllä alueen tutkimukset tulivat jälleen ajankohtaisiksi anturakuoppien kaivuun takia. Silloin kävi myös ilmi, että autosuojan itäpuoliskon (Konsulinna puolen) aiemmin kaivettua pohjaa tultaisiin vielä madaltamaan jonkin verran ja pohjakuoppaa laajentamaan noin metrin verran Hämeenkadun ja palatsin sisäänkäynnin puoleisilta sivuilta. (Liite 2)

Rakennuttajan edustaja ilmoitti autosuojan pohjan anturakuoppien ja laajennuksen kaivuutöistä allekirjoittaneelle perjantaina 2.10.92 klo 15.00 pidetyssä lyhyessä palaverissa ja työt alkoivat maanantaina 5.10. Valmistautumisaikaa tutkimuksiin ei näin ollen ollut. Palaveri oli ainoa, missä museolla oli mahdollisuus etukäteen keskustella rakennusurakan saaneen Rakennusliike Hartela Oy:n edustajien kanssa tutkimusten suorittamistavoista. Urakkakerroksen aikana rakennuttajan taholta jopa ilmoitettiin allekirjoittaneelle, että museon ei tule antaa urakkakilpaan osallistujille minkäänlaisia arvioita tutkimusten kestoajasta. Tutkimusten suorittamisesta oli määrittävä neuvotella myöhemmin urakan saaneen rakentajan kanssa. Toisen tutkimusalueen kaivuutyöt alkoivat 18.11.94 ja niiden tulosta ilmoitettiin allekirjoittaneelle auto-

suojan alueen tutkimustöiden yhteydessä.

Tutkimusten luonne

Kuten sanottu tutkimukset olivat luonteeltaan koneellisen kaivuutyön seurantatutkimukset ja ne tehtiin urakaluonteisen rakennustyön jaloissa. Lisäksi tutkimukset jakautuivat useammalle jaksolle, mikä vaikeutti rakenteiden kokonaiskuvan hahmotamista etenkin autosuojan alueella. Ensimmäisenä työvaiheena (dokum. 5.-8.10.) oli autosuojan alueen palatsin puoleisen osan laajentaminen, Konsulinnan puoleisen pohjan madaltaminen ja anturakuoppien kaivaminen. Osa autosuojan Hämeenkadun puoleisesta sivusta muutamine anturakuoppineen ja laajennuksineen kaivettiin myöhemmin (dokum. 12.-13.11.) penkan sortumisvaaran vuoksi. Salaojat ja palkkikaivannot tehtiin viimeisessä vaiheessa (dok. 18.-26.11).

Tutkimuksia vaikeuttivat syksyiset, toisinaan talvisetkin sääolosuhteet. Lisäksi kaivuutöitä suoritettiin pimeinä aamu- ja iltapäivätunteina, jolloin havaintoja jouduttiin tekemään keinovalossa, joskus pelkän kaivinkoneenkin valossa. Tutkimusten ajaksi kaivuutyö siirrettiin tavallisesti muualle, mistä oli seurauksena, että dokumentoinnin ohessa jouduttiin vähällä työntekijämäärällä valvomaan kaivamista toisaalla. Tutkimusolosuhteet aiheuttivat auttamatta sen, että paljon oleellista jäi havaitsematta ja virhetulkintojakin varmaan syntyi (esim. punnituskokien väärin kuulemisessa työmaan metelissä). Oheiseen kertomukseen on näin ollen suhtauduttava tietyin varauksin.

Tutkimustyövoimaa alueella oli tavallisesti 2-3 henkilöä, loppuvaiheessa neljäkin. Alueen kaivut tehtiin osin bob cat-kaivinkoneella mutta pääasiassa suuremmalla koneella. Vain autosuoja-alueen itäpuoliskon madallus (20-30 cm) kaivettiin koneella tasossa siten, että puurakenteet säilyivät suurimmaksi osaksi paikoillaan. Sen sijaan anturakuopat rouhaistiin koneella niin, että niissä olleet rakenteet tavallisesti rikkoontuivat. Puurakennetason tultua esiin autosuojan itäpuoliskosta kaivamista jatkettiin lapioin ja lastoin, minkä jälkeen taso piirrettiin ja vaaittiin. Korkeuskiintopisteenä käytettiin työmaan korkeuspisteitä.

Näkyviin kaivetut puurakenteet poistettiin autosuojakaivannon itäpuoliskossa noin +634 - 652 tasolle, joka oli täällä myös autotallikaivannon pohjan taso. Pohjataso vietti hieman länsiosaan ollen siellä noin +620. Anturakuoppien kaivuussyvyys vaihteli +532 - 616 tasolla (ks liite 2). Autotallin pohja täytettiin hiekalla, minkä vuoksi alempiin kulttuurikerroksiin jäljelle jääneet puurakenteet tulevat vähitellen tuhoutumaan kosteusolosuhteiden muututtua.

Esinelöydöt on luetteloitu Turun maakuntamuseon kokoelmiin päänumerolle 21125:1-226. Kohteesta otetut kinodiat on luetteloitu museon numeroille KD94 485-KD94 493. Kertomus on talletettu maakuntamuseon arkistoon.

Autosuojan alueen tutkimustuloksia

Autosuojan itäpuoliskosta paljastuneet puurakenteet liittyvät samaan rakennuskompleksiin, jonka jäännöksiä saatiin esiin jo kesän tasokaivauksissa alueen länsi-

puoliskosta. Tutkitun alueen raja kulkee katkaistuista puista päätellen ruuduissa 3/H-L, 4-9/H ja 9/H-I. (Liite 2)

Kyseessä ovat rakennusten pohjaosat, joista jäljelle näyttäisi jääneen vain lattiataso, niiden alla olleita niskahirsiä sekä alin tai alimmat seinähirret. Näiden jäännösten ylimmät pinnat sijaitsivat tasojen +6.30 ja +6.75 välillä. Mahdollisesti rakenteita jatkui vielä poistetun puurakennetason alapuolellakin. Esiin saadut rakenteet näyttävät pääosin sijainneen puulastun tai maatuneen puun sekaisessa kerroksessa (joka oli tav. lik. savea tai savimultaa). Lattiapinnoiksi tulkittujen puiden alla, samoin kuin päälläkin saattoi olla myös pelkkä puulastukerros. Puurakennetason yläpuolinen kerrostuma oli kuorittu pois aiemmin.

Erillisiä rakennustenpohjia tutkimusalueelta oli vaikea määritellä varmuudella. Myöskään siitä, mitkä rakenteet olivat pystyssä samanaikaisesti, on vaikea sanoa mitään varmaa. Nurkkasalvoksista päätellen konsulinnaa päädyn puoleisella sivulla on kuitenkin voinut olla rinnakkain samanaikaisesti kaksi hirsirakennusta luode-kakko-suuntaisesti (ruuduissa A-D/7 ja A-F/4-6). Näiden lounaispuolella (ruuduissa E-I/5-13) lienee kolmannen rakennuksen jäännökset, mutta sen ajallinen suhde edellisiin on epäselvä. Se voi olla osa edellisiä, mutta myös niitä vanhempaa perua. Sen piiristä ei saatu esiin nurkkasalvoksia. Myöskään Hämeenkadun puoleisen seinämän vierestä (E-K/1-3) paljastuneiden puiden kuulumisen — samansuuntaisuudesta huolimatta — viimeksi mainitun rakennuksen yhteyteen on epäselvä, mutta mahdollinen.

Rakennusjäännökset ruuduissa A-D/7 (liite 3):

Rakennuksen jäännökset sijaitsivat osittain anturan A3b kohdalla. Siitä saatiin esiin kaakkoisseinä ja etelänurkka (tämä tosin vain ylimmän hirren osalta) Seinä oli rikkoutunut aikanaan Konsulinnaa siipirakennuksen paalutuksessa, jotka näkyvät piirustuksessa molemmin puolin seinää. Anturakuopan kohdalta kävi ilmi, että seinän korkeus oli vielä 50 cm ja jäljellä oli kolme pyöreää, halk. 20 cm olevaa hirttä. Alimman hirren alla oli pieniä kiviä sekä yksi tiili. Nurkkasalvoksen muoto käy ilmi piirroksista. Nurkasta lounaisseinä jatkui kulttuurikerroksen alle. Anturakuopan kohdalla oli yksi poikittainen lankku (lev. 30 cm), ja sen alapuolella seinän suuntainen pyöreä hirsi, mutta nämä eivät välttämättä ole yhteydessä kyseiseen rakennukseen, eivätkä ehkä toisiinsaakaan. Anturakuopan kohdalla oli puulastun sekaisia maakerrostumia, mutta niiden järjestystä ei voitu määritellä tarkemmin.

Löydöt 21125:45-46, 61, 86-87, 141-142 ja 144 ovat tämän rakennuksen sisäpuolelta, mutta eri kerrostumista.

Anturakuoppa A3b kaivettiin noin tasolle +5.78. Konsulinnaa puoleinen osa autotallin pohjaa kaivettiin noin tasolle +6.50.

Rakennusjäännökset ruuduissa A-F/4-6 (liite 3):

Tämän rakennuksen jäännökset koostuvat luoteisseinän ja osittain lounaisseinän alimmista hirsistä (mahdollisesti, koska ei kaivettu alemmas) sekä länsinurkasta, jossa oli lahonnut salvos. Kyseessä lienee rakennuksen pohjataso, koska sen sisäpuolelta paljastui 2-3 luode-kaakkosuuntaista niskahirttä tai puuta ja niiden päälle tehtyä lounais-koillisuuntaista lattialankutusta. Tämän rakennuksen pohja näyttäisi sijainneen ylemmällä tasolla kuin

edellinen. Konsulinnan puoleisella sivulla oli myös pari pyöreää hirttä, joka saattaa olla seinän paikka. Ylin niistä oli pahoin lahonnut, mutta sen alapuolinen hirsi oli hyväkuntoinen. Näiden yhteys kumpaankin rakennukseen jäi epäselväksi, ainakaan salvoksia ei todettu. Hirret näyttävät painaneen lat-tiapuuta alemmas. Kyseessä voi olla myöhempikin rakennelma.

Pääniskahirret — 3 kpl — sijaitsivat 1.4 — 1.5 m:n päässä toisistaan ja lou-naisseinästä (lukuun ottamatta ruutulinjoiden A ja B rajalla ollutta lyhyttä pyö-röpuuta). Niskahirret olivat halk. pyöreitä ja 16-18 cm paksuja ja ulottuivat luoteisseinän puolella seinähirren päälle. Ainakin yksi (ruutu D/6) oli pääs-tään alapuolelta heikosti lovettu seinähirren levyiseksi. Niskahirsiä oli myös tuettu muutamilla pysty- tai vinopaaluilla (halk. 6-8 cm) ruutujen AB/5 ja BC/6 rajalla sekä ruudussa D/5. Myös länsinurkan lahon salvoksen ympärillä oli tukipaalut (F/6).

Ruuduissa A-D/4-6 niskahirsien päällä oli — ilm. lattiatasona — pääasiassa haljaspuuta tasapinta ylöspäin mutta myös jokunen lankku ja pyöreäkin puu. Ruuduissa A-B/4 oli myös toiselta sivulta molemmista päistä muotoiltu hal-jaspuulankku (pit. 1.4 m, lev. 24 cm), jonka lattealla sivulla oli matala kouru (ks. piirros). Lankun tarkoitus jäi epäselväksi, mutta se saattoi olla myös se-kundaarisessa paikassa. Useimmat lattiapuut ulottuivat vain niskahirreltä niskahirrelle tai jonkin verran niiden yli. Joukossa oli myös lyhempiä lankun-pätkiä. Lounaisnurkasta Ruudun E/5 alueelta lattiapuut puuttuivat, mutta maassa oli vahvasti puulastua ja -roskaa. Konsulinnan puolella lattiapuiden päällä oli vahva puulastukerros (ruudut A-B/4-6). Lattiatason alapuolella oli tavallisesti puulastun sekainen likainen savi. Rakennuksen pohjalla oli myös muutama kivi ja tiilen kappaleita.

Ruuduissa A-B/1-3 ei havaittu puurakenteiden jäännöksiä samalla tasolla kuin em. rakenteet. Tosin anturakuopan A2a Hämeenkadun puoleisessa osassa oli joitakin puita, mutta niistä ei saatu mitään selvyyttä. Ruuduissa C-D/2-3 oli sen sijaan selvä täyttösaven alue, jonka alle ruudun C/4 laudat painuivat. Saattaa olla, että kyseessä on lattialautojen päälle myöhemmin tuotu savi ja laudat ovat tämän painosta painuneet vinoon.

Löydöt 21125:17-18, 19-44, 47-60, 62-79, 81-85, 88-99 ovat puurakenteiden kohdalta, löydöt 21125:80, 145-151, 153-161 anturakuopasta A2a.

Autosuojan pohja kaivettiin noin tasolle +6.50, anturakuopan pohja tasolle +6.05.

Rakennusjäännöksiä ruuduissa E-I/5-13 (liite 3):

Ruuduissa E-I/6-13 oli selvä niskahirsien varaan rakennettu lattiataso. Mah-dollista on, että edellä mainittu toinen rakennus on tehty osittain tämän ra-kennusjäännöksen päälle. Tämän rakennuksen lattian niskahirret olivat lou-nais-koillisuuntaiset, siis päinvastaiset edelliseen nähden. Näkyville niitä saatiin neljä. Niskahirsien väli toisiinsa nähden oli 1.5 m ja halk. 16-20cm.

Ruuduissa H-I/8-13 niskahirren päällä oli huomattavan leveät (28-48 cm) ja

varsin huolellisesti työstetyt lankut. Mm. niiden päät oli liitetty toisiinsa huolella. Ruudussa H/9 lankkujen väliin oli isketty kolme neliskulmaista paalua n. 22-25 cm:n päähän toisistaan. Ruutujen G-H/6-7 rajalla niskahirren päällä oli myös tasapintainen haljaspuu sekä laho hirsi, jonka sijainti lienee sekundaarinen. Laho puuta oli myös ruudussa E/6-9 ja niskahirsien alapuolella ainakin ruuduissa G/8-13. Viimeksimainitusta ruudusta lattialankut ja lahot puut näyttivät jatkuvan joen suuntaan.

Lattialankkujen alla niskahirsien välissä oli vahva puulastukerros, joka etenkin ruudun H-I/9-10 alueella oli hyvin tiivis. Ruudussa F-G/6 oli puulastukerrosken läpi isketty paaluja, hoista ainakin yksi (G/6 nurkka) näyttäisi tukevan haljaspuulankkua.

Löydöt 21125:101-104, 107-123, 126-140, 162 ovat löytyneet tämän lattiarakennelman alueelta.

Tällä alueella autosuojan pohja kaivettiin noin tasolle +6.25 - 6.35.

Puulöydöt ruutulinjalla E-K/1-3 (liite 3 ja 4):

Ruutulinjalla E-K/1-3 oli paikoin useammassakin kerroksessa luode-kaakko-suuntaisia eli em. lattialankkujen suuntaisia lankkuja ja haljaspuuta. Tosin osa niistä vaikutti ainakin jossain määrin vinoon vääntyneiltä, mm. ruudun K/1-2 hirsi (kaivinkone?). Puutason alla kulki ainakin ruuduissa E-G/2 poikittaissuuntaisesti tukeva niskahirsi. Myös ruuduissa J-K/2 oli samansuuntainen ja samalla linjalla niskahirreksi soveltuva hirsi. Näiden pinta oli tasolla +6.47 - 6.28 ja muut puut tasojen +6.30 ja 6.75 välillä. Mainittu puurakennetaso saattaa liittyä em. lattiarakenteeseen, mutta varmuutta tästä ei ole.

Puurakenteet olivat täälläkin vahvasti puulastun sekaisessa kerrostumassa, joka oli väriltään tummanruskea. Anturan A3a kohdalla Hämeenkadun puoleisesta seinämästä piirretystä kerrostumapilarista (liite 4) käy ilmi, että koostumukseltaan kyseinen puulastukerros oli ainakin täällä yläosastaan savensekaista, alemmaa multamaista. Lisäksi puulastu oli alempana punertavaa.

Tämän puulastukerrosken alla oli pääosin ohut kerros, jossa oli runsaasti karvaa ja kalkkilaikkuja (ruuduissa K-L/1-3). Tämän kerrosken pohja oli noin +6.30 - 6.40 tasolla (taso 1, liite 4). Kerrostuman alla oli hyvin tiivis, n. 20 cm paksu pelkän puulastun kerros ja sen alla ohut (n. 5 cm) hyvin tiivis multamainen kerros (tasolla +6.06 - 6.10). Todettakoon tässä, että oletettu niskahirsi sijaitsi karva-kalkkikerrosken alapuolella, tiiviissä puulastukerrosken. Anturakuoppa kaivettiin +5.89 syvyyteen, mutta ruutuun L/2 tehdystä koe-kuopasta kävi ilmi, että multam. kerrostuman alapuolelta alkoivat likaisen saven kerrostumat ja puhdas savi tasolla +5.70. Muualla puurakennetason alapuolisia kerrostumia ei päästy tutkimaan.

Löydöt 21125:163-208 ovat löytyneet autotallikaivannon Hämeenkadun puoleiselta sivulta kyseisten rakenteiden alueelta. Löydöt 21125:197, 200-201 ja 204-207 ovat tasossa kaivetun alueen (antura A3a/ ruudut K-L/1-2) alemmista kulttuurikerrostumista.

Autotallikaivannon länsiosa (liite 5)

Palatsin pääsisäänkäynnin puoleiselta reunalta, kesän kaivausalueen länsipuolelta tuli esiin kuopan laajennustöissä yksittäisiä hirsiiä, mutta niiden merkitys ja yhteys kaivausalueen rakenteisiin jäi epäselväksi. Anturan A4a kuopasta ja alueelle kaivetun salaojakaivon kuopasta löydettiin sen sijaan yhtenäisemmät puurakenteet. Palatsin sisään tulon nurkalta paljastui myös vähäinen jäännös muuratusta kivijalasta.

Anturan A4d (liite 5) kohdalta osittain paljastunut rakennelma koostui kahdesta pohjois-etelä-suuntaisesta halkaistusta hirresta, jotka oli asetettu rinnakkain tasapinnat ylöspäin. Rakennelman leveys oli 62 cm ja hirsien halk. 30-32 cm. Näiden länsipuolella oli kohtisuoraisessa asennossa pyöreitä (halk. 20-24 cm) hirsiiä, joista saatiin esiin kolme. Nämä jatkuivat länteen päin ja haljashirret etelään. Rakennelman päällä oli puulastukerros, josta löytyi vain nahanpala (21125:100). Hirsien pintataso oli +5.81, joten nämä olivat alemmalla tasolla kuin kaikki em. rakenteet. Kaivannon pohja oli syvyydellä +5.44 ja puhtaan saven raja +5.64. Hirsien alla oli puhdas savi. Rakennelman merkitys jäi epäselväksi, mutta kyseessä saattaisi olla mm. hirsipeti.

Salaojakaivon kohdalta, syvyydeltä +5.69 tuli esiin tiivis lankkulattiamainen (tai haljaspuu-) rakennelma. Lankkujen suunta oli pohjois-etelä eli sama kuin em. haljashirsien. Nämä puut sijaitsivat kuitenkin hieman syvemmillä tasolla ja niiden leveys vaihteli vain 10-24 cm:n välillä.

Palatsin sisäänkäynnin nurkalle kaivetun anturan A1b kohdalta saatiin esiin muuratun kivijalan osa, mutta mm. sen suunta jäi epäselväksi. Kivijalka oli muurattu laastilla pääasiassa kivistä, mutta välitöytteenä oli käytetty myös tiiltä (9x12,5x?). Kivijalanjäännöksen pinta oli +6.20. Kuoppa kaivettiin tasolle +5.70.

Alueen löydöt on luetteloitu numeroille 21125:1-16

Kaivannon länsiosa kaivettiin suunnilleen tasolle +6.20.

Salaoja- ja seinäpalkkilinjakaivannot (liitteet 6-9)

Uuden sisään tulon laajennusosan seinustalle kaivetut salaoja- ja palkkilinjakaivannot kulkivat pääosin aiemmin kaivetun alueen reunamilla, mutta laajennusosan lattian alle kaivetut palkkilinjat halkaisivat kulttuurikerrostumat Luostarin Välikadun molemmiin puolin sekä sen pohjoispuolella eli joen puolella olevalla, Turun paloa edeltäneellä tontilla. Seurauksena oli, että laajennusosan alle ei jäänyt jäljelle alkuperäisiä kulttuurikerrostumia kuin korkeintaan jokunen neliö.

Luostarin välikadun alue (liite 6-8):

Luostarin välikadun kohdalla ehjiä kulttuurikerrostumia saatiin esiin pihan puoleisesta seinämästä. Dokumentointi jouduttiin kuitenkin tekemään kii-reellä ja pimeällä keinovalossa, minkä vuoksi kerrostumien järjestyksestä ja luonteesta ei saatu täsmällistä kuvaa. Seuraavia havaintoja niistä kuitenkin tehtiin.

Luostarin välikadun paloa edeltänyt mukulakiveys oli ladottu hiekkapohjalle. Pohjoispuolella olleen tontin reunalla katukiveys päättyi suureen kiveen (poistettu), joka merkkasi ilmeisesti tontin reunaa. Tontin pihapuolen kiveys näytti sen sijaan olleen jonkin verran alemmalla tasolla. Välikadun Hämeenkadun puoleisella sivulla oli myös ollut suurempi (poistettu) kivi, joka niin ikään saattoi olla tontin reunakivi. Tällä puolella kaivannon reunassa oli myös muita suurempia kiviä, jotka vaikuttivat rakennuksen perustuskiviltä. Mikäli em. kivien väli merkitsee kadun leveyttä on Luostarin välikatu ollut tällä kohtaa vain 3,4 m leveä. Kadun pinta oli noin tasolla +6.55.

Mukulakivi-hiekkakerroksen alla oli likaisen saven sekainen kerrostuma, jossa oli havaittavissa laasti- ja tiilimurskavanoja ja tämän alla ohuita hiesukeroksia paikoin samalla tasolla. Tämän alapuolella, noin 0,5 m:n syvyydessä katutasosta, tasolla +6.00, alkoi mullan sekainen savi, jossa oli eri tasoilla savivanoja ja paikoin myös puujätettä. Etenkin kerrostuman pohjaosassa esiintyi samalla tasolla enempi lahoa puuta. Kyseessä saattaa olla kulkuväylälle asetetut katepuut. Tämän kerrostuman alta alkoi likainen savi ja sen alapuolelta, noin +5.20 tasolta puhdas savi. Sen syvyys mukulakiveyksen pinnasta oli 1.4 m.

Löydöt 21225:221-225 Luostarin välikadun alueelta.

Liitteen 9 kerrostumapilari C on mitattu palkkilinjalta Luostarin välikadun joen puoleiselta sivulta. Pilari ulottuu vain tasolle +5.55, koska kaivantoa ei tehty syvemmäksi. Siitä käyvät ilmi täsmennetymin Välikadun ylemmät kerrostumat mukulakiveyksen alta.

Luostarin Välikadun pohjoispuolinen tontti (liite 6 ja 9, kerrostupilari D):

Turun paloa edeltäneen tontin pihataso oli joen suuntaan viettävä ja se oli katettu katukiveystä suuremmilla kivillä. Pihatason korkeus kerrostumapilarin D kohdalla oli n. +5.92. Kiveyksen alapuolella oli vanhempi, hiekalle perustettu mukulakiveys (noin tasolla +5.69). Alueen kerrostumat käyvät lähemmin ilmi liitteen 6 kerrostumapilarista D. Todettakoon vain, että täälläkin alemmat kulttuurikerrostumat sisälsivät puulastua. Puhdas savi alkoi noin +4.59 tasolla.

Löydöt 21125:218-220 ovat löytyneet tältä alueelta.

Uuden sisääntulon laajennuksen itänurkka (liite 7 ja 9, kerrostumapilari E):

Aiemmin kaivettua anturakuoppaa A3e laajennettiin työvaran verran entisestään Nunnakadun suuntaan, minkä yhteydessä merkittiin ylös alueen kulttuurikerrostumat. Alue on ollut ennen paloa Luostarin Välikadun pohjoispuolisen tontin pihamaata. Profiilista oli havaittavissa maaperän viettävyys joen suuntaan.

Vanha pihakiveys tuli esiin liki metrin vahvuisen täyttemaakerroksen alta. Kiveys oli täälläkin laskettu hiekalle. Sen alapuolelta paljastuneille kerrostumille (ks. liite 9, D) oli luonteenomaista tiilimurska- ja laastisekoitteisuus sekä

noki-hiili-esiintymät. Esim. noin tasolla +5.50-5.70 oli tiilenkappaleista muodostunut yhtenäinen kerros. Tasolla +5.20-5.40 oli puolestaan hiekkakerros, jossa oli useita ohuita hiilivanoja. Välillä 4.80-5.20 oli savensekainen kulttuurikerros, jossa oli erillisiä savivanoja ja vähän tiilenpaloja ja nokeakin. Löytö 21125:226 on löydetty tämän kerrostuman pohjalta aivan likaisen saven rajalta. Puhdas savi alkoi tasolla +4.60.

Näytteet:

Maanäytteet:

Tutkimuksissa otettiin alemmista kulttuurikerrostumista 9 maanäytettä, jotka on toimitettu fil.tri Terttu Lempiäiselle.

- Maanäyte 1: Autosuojan Hämeenkadun puol. seinämä anturan A3a kohdalta (ks. liite 4, taso 3)
- Maanäyte 2: Salaojakaivanto, Luostarin Välikadun eteläpuolinen tontti, puhtaasti saven yläpuolella ollut likaisen saven kerrostuma, +5.18 - 5.33. (ks liite 6)
- Maanäyte 3 - 4: Salaojakaivanto, M 2:n yläpuolelta, +5.45 - 5.62. (ks. liite 6)
- Maanäyte 5: Seinän palkkilinjakaivanto, (ks. liite 9, kerrospilari D)
- Maanäyte 6: Seinän palkkilinjakaivanto, M 5:n yläpuolelta (ks. liite 9, kerrospilari D)
- Maanäyte 7: Salaojakaivanto, Luostarin Välikadun kohta (kivisavikeramiikan :222 löytökerros, ks. liite 8, profiilipiirros)
- Maanäyte 8: Sisääntulon laajennusosan itänurkka, anturan A3e vierestä, (ks. liite 9, kerrospilari E)
- Maanäyte 9: Sisääntulon laajennusosan itänurkka, anturan A3e vierestä, M8:n yläpuolelta (ks. liite 9, kerrospilari E)

Puunäytteet:

- Puunäyte 1: Salvos, ruutu D/6
- Puunäyte 2: Niskahirren pää, ruutu D/6
- Puunäyte 3: Niskahirren pää, ruutu H/5-6
- Puunäyte 4: Ruutu F/2
- Puunäyte 5: Ruutu G-H/1-2
- Puunäyte 6: Niskahirren pää autosuojan itäpuoliskosta puurakenteiden tasolta

PÄÄNUMERO	ESINE	LÖYTÖPAIKKA
21125	<p>: 1 <u>Lasipullon pala</u> 1 kpl Pullon pohjapala, halkaisijaltaan soikeasta pullost. Väri läpikuultavan vihreä, runsaasti ilmakuplia, koko 150x110 mm.</p> <p>: 2 <u>Posliiniastian pala</u> 1 kpl Posliiniastian pohjasta. Väri vaalean harmaa. Koristeltu sinisillä ja punaruskeilla lehdykkäaiheilla. Kulusta lehdyköissä. Pohja tasainen, jalkareunainen. Koko 59x42x3,5 mm.</p> <p>: 3 <u>Posliiniastian pala</u> 1 kpl Aaltoreunaisesta posliiniasetista. Väri vaalean harmaata. Koristeltu reunasta sinisin viiva-ym. koristeaihein. Koko 20x10x2 mm.</p> <p>: 4 <u>Fajanssiastian pala</u> 1 kpl Fajanssiastian pala tasapohjaisesta astiasta. Pohjaväri valkoinen. Koristeltu sinisellä nauha- ja viiva-aiheella. Keskellä ilm. nauhamainen kehä, jota kiertää osittain päällekkäinkin sakarakoristelu. Koko 40x33x4 mm.</p> <p>: 5 <u>Seltteripullon paloja</u> 3 kpl Kivisavikeramiikkaa. Pinta vaalean harmaaseen ja ruskeaan vivahtava. Palat ilm. samasta pullost. Palojen koot: 50x33x5 mm, 56x47x5 mm, 90x57x6 mm</p> <p>: 6 <u>Lasiastian pala</u> 1 kpl Ilm. lasipullon pohjasta. Paksua ja hapettunutta lasia. Väri läpikuultavan vaalean vihreää. Koko 38x22x10 mm</p>	<p>Turku Taidepalatsi (II/1/3)</p> <p>Autotallikaivannon palatsin puoleinen seinämä, kerrostuma epäselvä.</p> <p>Autotallikaivannon palatsin puoleisesta seinämästä, kerrostuma epäselvä.</p> <p>Autotallikaivannon palatsin puoleinen seinämä. Kerrostuma epäselvä.</p> <p>Autotallikaivannon palatsin puoleinen seinämä. Kerrostuma epäselvä.</p> <p>Autotallikaivannon palatsin puoleinen seinämä. Kerrostuma epäselvä.</p> <p>Autotallikaivannon palatsin puoleinen seinämä. Kerrostuma epäselvä.</p>

PÄÄNUMERO	ESINE	LÖYTÖPAIKKA
21125	<p>: 13 <u>Posliiniastian pala</u> 1 kpl Ilm. posliinikupin kyljestä. Sisäreunassa koristevyö, joka koostuu punaisista renkaista ja violetinruskeista lehdyköistä. Koko 40x37x2 mm</p> <p>: 14 <u>Fajanssiastian pala</u> 1 kpl Ilm. fajanssikulhosta. Valkoinen lasitus. Koko 60x57x7 mm</p> <p>: 15 <u>Fajanssiastian paloja</u> 5 kpl Fajanssimaljakosta. Muoto suuhun levenevä, pohjasta pyöreä ja leveä. Sisältä ja pinnalta siniseksi lasitettu. Yläosassa viuhkamainen rihlakoristelu. Jäljellä yksi reunapala, pohja ja kolme kylkipalaa. Pohjan halk. 80 mm, suurin pala 74x68x5 mm.</p> <p>: 16 <u>Saviastian paloja</u> 2 kpl Suupala ja kaulapala pystykaulaisesta astiasta. Kivisavea. Vaalean keltaruskea suolalasisitus. Ulkopinta rihlattu. Korkeus yht. 69 mm, lev. 49 mm, paksuus 6 mm.</p> <p>: 17 <u>Saviastian pala.</u> 1 kpl Lasittamatonta, harmaanruskeaa kivisavikeramiikkaa. Ulkopinnalla nauham. rihaus. Koko 15x15x2,5 mm</p> <p>: 18 <u>Nahkaesineen pala</u> 1 kpl Pyöreä, keskellä 10 mm:n laajuinen reikä. Halk. 48-50 mm.</p>	<p>Turku Taidepalatsi (II/1/3)</p> <p>Autotallikaivannon palatsin puoleinen seinämä. Kerrostuma epäselvä.</p> <p>Autotallikaivannon palatsin puoleinen seinämä. Kerrostuma epäselvä.</p> <p>Autotallikaivannon palatsin puoleinen seinämä. Kerrostuma epäselvä.</p> <p>Autotallikaivanto, antura A1b, +570</p> <p>Autotallikaivanto. Alue A-D/4-5, puurakenteiden taso n. +648 — +660</p> <p>Autotallikaivanto. Alue A-D/4-5, puurakenteiden taso +648 — +660</p>

PÄÄNUMERO	ESINE	LÖYTÖPAIKKA
21125	<p>: 19 <u>Seltteripullon paloja</u> 3 kpl Seltteripullon kaulapala ja kaksi kylkipalaa. Kivisavikeramiikkaa. Koot: kaulan halk. 30 mm, kork. 30 mm, kylkipalat 78x40x7 mm, 67x61x4 mm.</p> <p>: 20 <u>Fajanssilautasen pala</u> 1 kpl Valkoiseksi lasitettu, reuna aaltoileva ja lehdykkäkohokoristeinen. Koko 65x35x4,5 mm.</p> <p>: 21 <u>Padan kansipuolikas</u> 1 kpl Rautapadasta. Tulen vioittama. Kansia tasainen, halk. 87 mm. Alapinnan suulistan halk. 62 mm, kork. 8 mm. Yläpinnan nipukka sulanut.</p> <p>: 22 <u>Lasipullon kaula</u> 1 kpl Vartaloltaan pulleasta pullostasta. Kaula alaosaan pullistuva, suu leikattu ja ympärille juotettu lasirengas. Väritöntä lasia, pinnassa valkoinen väri. Kaulan kork. 29 mm, suun ja kaulan halk. 28 mm.</p> <p>: 23 <u>Nahkakengän pala</u> 1 kpl Kengän etuosaa, jossa sivusauma, etuhalkio ja sen molemmin puolin kaksinkert. nahkanauhan jäännökset, jotka ommeltu päistä kiinni nahkan sisäpinnalle. Päälysnahan toisessa puoliskossa nauhan päähän kohdalla kaksi kapeaa, päälysnahan läpi vedettyä nauhan pätkää. Mahd. nauhan päähän vedetty tämän läpi ja yhdistetty nauhan toiseen puoliskoon, jotka sitten ommeltu yhteen. Halkion reunassa sisäpinnalla kaksoisompeleen jäljet. Päälysnahkaa leikelty. Koko pit. 26 mm, lev. 140 mm.</p>	<p>Turku Taidepalatsi (II/1/3)</p> <p>Autotallikaivanto, reuna, alue A-D/2</p> <p>Autotallikaivanto, reuna, alue A-D/2</p> <p>Autotallikaivanto, reuna, alue A-D/2</p> <p>Autotallikaivanto, alue A-D/2</p> <p>Autotallikaivanto, alue A-B/4-6</p>

PÄÄNUMERO	ESINE	LÖYTÖPAIKKA
21125	<p>: 24 <u>Saviastian pala</u> 1 kpl Vaaleanharmaan kivisavikeramiikka-astian pala kaulan ja vartalon taitekohdasta. Palassa leveä, matala rihlaus. Ulkopinnassa punaruskea, himmeä lasitus. Koko 64x46x6 mm.</p> <p>: 25 <u>Saviastian pala</u> 1 kpl Kivisavikeramiikka-astian kyljestä. Savi vaalean harmaata, kovaa. Ulkopinnalla vaaleanruskea suolalasisitus ja kapeaurainen rihlaus. Koko 72x38x4 mm.</p> <p>: 26 <u>Saviastian pala</u> 1 kpl Kivisavikeramiikka-astian kaulasta korvan kohdalta. Savi vaaleanharmaata kovaa ja tiivistä. Pinnalla harmaanruskea suolalasisitus. Heikosti rihlattu. Koko 37x22x4 mm.</p> <p>: 27 <u>Pelilauta</u> 1 kpl Neliskulmainen lauta, jonka pinnalla ruuduista ja ristikoista muodostuva pelipohja. Keskellä kuoppa. Myös takapuolella heikoista viivoista koostuva ruudutus (sisäkkäisiä neliökehiä ainakin kolme, keskimmäisen sisällä ainakin yksi vino viiva. Koko 127x134x8 mm.</p> <p>: 28 <u>Puuesineen pala</u> 1 kpl Ohut puulevy, jonka kaksi sivua suorat, kulmat ja yksi ehjä sivu koverrettu. Yksi kulma lohjennut. Lev. 88 mm, nyk. pit. 95 mm, paks. 5 mm.</p> <p>: 29 <u>Nahan pala</u> 1 kpl Leikkonahkaa, kolmelta sivulta leikattu, yksi sivu revennyt. Koko 75x43 mm.</p>	<p>Turku Taidepalatsi (II/1/3)</p> <p>Autotallikaivanto, alue A-B/4-6, puurakenteiden taso</p> <p>Autotallikaivanto, alue A-B/4-6, puurakenteiden taso</p> <p>Autotallikaivanto, alue A-B/4-6, puurakenteiden taso</p> <p>Autotallikaivanto, alue A-B/4-6, lankkujen päältä puulastukerroksesta.</p> <p>Autotallikaivanto, alue A-B/4-6, lankkujen päältä puulastukerroksesta</p> <p>Autotallikaivanto, alue A-B/4-6, lankkujen päältä puulastukerroksesta.</p>

PÄÄNUMERO	ESINE	LÖYTÖPAIKKA
21125	<p data-bbox="427 349 1018 488">: 30 <u>Kimpi</u> 1 kpl Laakeareunaisesta puuvadista. Muoto kolmiomainen, 2-urainen, yläkulmasta lohjennut. Kork. 67 mm, lev. n. 20 mm.</p> <p data-bbox="427 607 1086 712">: 31 <u>Puuastian pohjapala</u> 1 kpl Tynnyrin tai saavin pohjan puolikas. Oksaista puuta, palon jälkiä. Koko 240x128x7 mm.</p> <p data-bbox="427 864 1102 969">: 32 <u>Kimpi</u> 1 kpl Laakeareunaisesta puuvadista. 1-urainen. Koko 66x29-10 mm.</p> <p data-bbox="427 1122 1114 1227">: 33 <u>Kimpi</u> 1 kpl Laakeareunaisesta puuvadista. 2-urainen, huolellista tekoa. Kork. 75 mm, lev. 40-20 mm</p> <p data-bbox="427 1379 1086 1485">: 34 <u>Kimpi</u> 1 kpl Laakeareunaisesta puuvadista. 2-urainen, hyväkuntoinen. Kork. 70 mm, lev. 48-17 mm</p> <p data-bbox="427 1637 1114 1742">: 35 <u>Kimpi</u> 1 kpl Laakeareunaisesta puuvadista, 2-urainen. Kork. 72 mm, lev. 68-28 mm</p>	<p data-bbox="1203 248 1465 322">Turku Taidepalatsi (II/1/3)</p> <p data-bbox="1203 394 1453 517">Autotallikaivanto, alue A-B/4-6, lankkujen päältä puulastukerroksesta</p> <p data-bbox="1203 651 1453 775">Autotallikaivanto, Alue A-B/4-6, lankkujen päältä puulastukerroksesta</p> <p data-bbox="1203 909 1453 1032">Autotallikaivanto, alue A-B/4-6, lankkujen päältä puulastukerroksesta</p> <p data-bbox="1203 1167 1453 1290">Autotallikaivanto, alue A-B/4-6, lankkujen päältä puulastukerroksesta</p> <p data-bbox="1203 1424 1453 1547">Autotallikaivanto, alue A-B/4-6, lankkujen päältä puulastukerroksesta</p> <p data-bbox="1203 1682 1453 1805">Autotallikaivanto, alue A-B/4-6, lankkujen päältä puulastukerroksesta</p>

PÄÄNUMERO	ESINE	LÖYTÖPAIKKA
21125	<p data-bbox="427 353 1117 454">: 36 <u>Kimpi</u> 1 kpl Laakeareunaisesta puuvadista, 2-urainen, reuna vioittunut. Kork. 65 mm, lev. 47-25 mm</p> <p data-bbox="427 611 1117 734">: 37 <u>Kimpi</u> 1 kpl Laakeareunaisesta puuvadista, 2-urainen, lohjennut yläosasta. Kork. 70 mm, keskilev. 32 mm.</p> <p data-bbox="427 869 1117 992">: 38 <u>Kimpipaloja</u> 2 kpl Laakeareunaisesta puuvadista. Toinen kymmen yläreunaa, toinen 2/3 kimpeä. Koko: toinen 62x36 mm, toinen 45-22x60 mm.</p> <p data-bbox="427 1126 1117 1227">: 39 <u>Kimpivadin pohja</u> 1 kpl Puuvadin pyöreän pohjakiekon puolikas. Reunat veistetty viistoiksi. Halk. 70 mm.</p> <p data-bbox="427 1373 1117 1473">: 40 <u>Kimpi</u> 1 kpl Laakeareunaisesta puuvadista. 1-urainen. Koko: kork. 66 mm, lev. 24-12 mm.</p> <p data-bbox="427 1630 1117 1731">: 41 <u>Kimpi</u> 1 kpl Laakeareunaisesta puuvadista. 2-urainen. Koko: kork. 71 mm, lev. 27-16 mm</p>	<p data-bbox="1201 253 1465 320">Turku Taidepalatsi (II/1/3)</p> <p data-bbox="1201 398 1465 521">Autotallikaivanto, alue A-B/4-6, lankkujen päältä puulastukerroksesta</p> <p data-bbox="1201 656 1465 779">Autotallikaivanto, alue A-B/4-6, lankkujen päältä puulastukerroksesta</p> <p data-bbox="1201 913 1465 1037">Autotallikaivanto, alue A-B/4-6, lankkujen päältä puulastukerroksesta</p> <p data-bbox="1201 1171 1465 1294">Autotallikaivanto, alue A-B/4-6, puurakenteiden taso, puuroskakerros</p> <p data-bbox="1201 1429 1465 1552">Autotallikaivanto, alue A-B/4-6 ,puurakenteiden taso, puulastun sek. kerros</p> <p data-bbox="1201 1686 1465 1809">Autotallikaivanto, alue A-B/4-6, Puurakenteiden taso, puulastun sek. kerros</p>

PÄÄNUMERO	ESINE	LÖYTÖPAIKKA
21125	<p>: 42 <u>Saviastian pala</u> 1 kpl Kivisavikeramiikka-astian kyljestä. Savi kovaa, tiivistä. Pinta rihlattu ja aaltoilevaksi paineltu. Ruskea suolalasisitus ulkopinnassa. Koko: 80x33x3 mm.</p> <p>: 43 <u>Nahkakengän pohja</u> 1 kpl Repeytynyt ja isonvarpaan kohdalta puhki kulunut. Pit. 236 mm, lev. 45-83 mm.</p> <p>: 44 <u>Nahkapaloja</u> 2 kpl Leikkonahkaa. Toinen 120x85 mm, toinen 120x125 mm</p> <p>: 45 <u>Nahkakengän jäännöksiä</u> 5 kpl Suippokärkisestä kengästä. Yksi paloista päällysnahan etuosa, jota leikeltä päkiän kohdalta. 2-kert. nahkaa. Sivusauma- ja anturaompeleet jäljellä. Nahassa pullistuma — liikavarpaan kohta ? Yhdessä päällysnahkapalassa pohjaompeleet sekä sen molemmin puolin sivuissa saumaompeleet. Lisäksi 2 teräväkärkistä ja yksi kaareva reunavahvikelistan palaa. Päällysnahkapalojen koot: lev. 150x170 mm, ja 75x67 mm.</p> <p>: 46 <u>Hioin</u> 1 kpl Liuskekiveä. Hiontapuolen toinen puolisko koveraksi ja ohueksi hioutunut. Takapuoli lohkeamisen jäljiltä. Pit. 167 mm, lev. 46, paks. 12-15 mm.</p>	<p>Turku Taidepalatsi (II/1/3)</p> <p>Autotallikaivanto, Alue A-B/4-6, puurakenteiden taso, puulastun sek. kerros</p> <p>Autotallikaivanto, Alue A-B/4-6, puurakenteiden taso, puulastun sek. kerros</p> <p>Autotallikaivanto, alue A-B/4-6, puurakenteiden taso, puulastun sek. kerros</p> <p>Autotallikaivanto, A-B/6-7, antura A3b, puurakenteiden taso.</p> <p>Autotallikaivanto, alue A-B/6-7, puurakenteiden taso, puurosken sek. kerros.</p>

PÄÄNUMERO	ESINE	LÖYTÖPAIKKA
21125	<p data-bbox="424 349 1094 640">: 47 <u>Puukontuppi</u> 1 kpl Kaksinkertaisesta nahasta tehty tuppi, jonka toisella sivulla keskellä pystysuora sauma. Toisella sivulla keskellä pystysuora parikohovyö, joka kulunut osin puhki keskeltä. Leikattu molemmista päistä kaarevasti. Toisessa päässä ilm. ommeljätkiä reunassa. Pitkäästä puukosta. Pituus 237 mm, lev. 46-50 mm.</p> <p data-bbox="424 734 1106 1025">: 48 <u>Nahkakenkä</u> 1 kpl Lapsen kengän päällysnahka. Ilm. varsikenkämallia reunaompeleista päätellen. Etuhalkiollinen. Sen ulkosivun reunassa neljä pyöreää nauhareikää, sisäsivun reunassa kolme (reunan kaksi muuta reikää liitospalassa. Kantapäässä kolmiomainen kantakiilaommel. Kengän pituus ollut noin 150 mm. Nahan pituus n. 260 mm, lev. n. 75 mm.</p> <p data-bbox="424 1120 1114 1440">: 49 <u>Nahkakenkä</u> 1 kpl Lapsen kengän päällysnahka. Kaksinkert. nahkaa. Ommeljätkistä päätellen varsikenkämallia. Edessä halkio, jonka molemmin puolin kaksi reikää (ulkoreunassa pyöreä reikä ja viilto, sisäreunassa vain pyöreä reikä) Sisäpuolen reiissä solmulliset nauhan jäännökset. Kannassa kantakiilan ompelöt. Kärki ja kanta kuluneet. Kengän pituus ollut n. 180 mm. Nahan pit. n. 300 mm, lev. n. 110 mm.</p> <p data-bbox="424 1534 1110 1794">: 50 <u>Nahkakengän varren pala</u> 1 kpl Varsihalkion reunasta, jossa jäljellä 6 nauhanreikää (pyöreä reikä ja viilto kuten n:ssa 49). Halkion reunassa ollut rei'ityksen alueella n. 2-3 cm leveä vahvikelistä ommelrivistä päätellen. Varren alaosassa saumaommel. Suupuoli repeytynyt. Kaksinkert. nahkaa. Kor. 105 mm, lev. 90 mm.</p>	<p data-bbox="1198 248 1457 320">Turku Taidepalatsi (II/1/3)</p> <p data-bbox="1198 394 1409 488">Autotallikaivanto, alue C-D/4-6, lankkujen päältä</p> <p data-bbox="1198 775 1409 869">Autotallikaivanto, Alue C-D/4-6, lankkujen päältä</p> <p data-bbox="1198 1155 1409 1249">Autotallikaivanto, Alue C-D/4-6, lankkujen päältä</p> <p data-bbox="1198 1574 1409 1668">Autotallikaivanto, Alue C-D/ 4-6, lankkujen päältä</p>

PÄÄNUMERO	ESINE	LÖYTÖPAIKKA
21125	<p>: 51 <u>Nahkapala</u> 1 kpl Kolmiomainen pala, jossa yhdellä pitkällä reunalla ommel, toisella sivulla ommel ja kahteen reikään vedetty nauha. Kolmas sivu leikattu. Kaksinkert. nahkaa. Koko 110x43 mm.</p> <p>: 52 <u>Nahkakengän varren pala</u> 1 kpl Kolmella sivulla ommel, yhdellä nauhan reiät, joista yhdessä solmullisen nauhan jäännökset. Kaksinkert. nahkaa, osin repeytynyt. Kork. 85 mm, lev. 90 mm.</p> <p>: 53 <u>Nahkapala</u> 1 kpl Ilm. nahkakengästä — paulakengästä?— repeytynyt. Yhdellä sivulla reikäpari ja sisäpuolella reunassa ommel. Yhdellä sivulla ommeljaljet. Koko 110x70 mm</p> <p>: 54 <u>Nahkakengän pohjapala</u> 1 kpl Teräväkärkisen kengän kärkiosa. Kaksinkert. nahkaa. Koko 70x77 mm.</p> <p>: 55 <u>Nahkakengän pohjapala</u> 1 kpl Pyöreäkärkisen, suurikokoisen kengän pohjan etupuolisko. Palan koko 98x120 mm.</p> <p>: 56 <u>Nahkakengän osia</u> 3 kpl Kengän pohjan reunavahvikelistaa yhdestä tai useammasta kengästä. Mahd. edellä mainituista kengistä 48-49. Pit. 360, 150 ja 110 mm.</p> <p>: 57 <u>Nahkapaloja</u> 5 kpl Ilm. nahkakengistä. Ompeleen jälkiä yhdessä tai useammassa reunassa. Koot: 120x70 mm, 90x50 mm, 58x60 mm, 95x57 mm, 110x55 mm.</p>	<p>Turku Taidepalatsi (II/1/3)</p> <p>Autotallikaivanto, Alue C-D/4-6, lankkujen päältä</p> <p>Autotallikaivanto, Alue C-D/4-6, lankkujen päältä</p> <p>Autotallikaivanto, Alue C-D/4-6, lankkujen päältä</p> <p>Autotallikaivanto, Alue C-D/4-6, lankkujen päältä.</p> <p>Autotallikaivanto, Alue C-D/4-6, lankkujen päältä</p> <p>Autotallikaivanto, Alue C-D/4-6, lankkujen päältä.</p> <p>Autotallikaivanto, Alue C-D/4-6, lankkujen päältä</p>

PÄÄNUMERO	ESINE	LÖYTÖPAIKKA
21125	<p data-bbox="424 349 1066 517">: 58 <u>Nahkapala</u> 1 kpl Mahd. kengästä. Ohutta nahkaa, osin repeytynyt, osin leikeltä. Pitkäreuna kaksinkerroin taipunut. Kokopituus 250 mm, lev. 30-100 mm</p> <p data-bbox="424 607 1066 775">: 59 <u>Nahkapala</u> 1 kpl Kaksinkertainen, repeytynyt ja osin kulunut nahanpala, jonka toinen pitkä reuna osin kaareva ja osin suorareunainen. Kaarevassa osassa ommel jäljet. Koko 179x76 mm.</p> <p data-bbox="424 864 1066 965">: 60 <u>Nahkapala</u> 1 kpl Leikkonahkaa. Paksua nahkaa. Yksi reuna loivasti kaartuva. Koko 155x68 mm.</p> <p data-bbox="424 1088 1066 1189">: 61 <u>Saavin pohjapala</u> 1 kpl Puolikas pohjasta. Toisella sivulla puumerkki. Reunat ohennettu. Pohjan halk. 365 mm.</p> <p data-bbox="424 1335 1066 1435">: 62 <u>Puutikku</u> 1 kpl Toisesta päästä litteän teräväksi veistetty tikku. Pit. 113, paks. 2,5-10 mm.</p> <p data-bbox="424 1592 1066 1715">: 63 <u>Kimpi</u> 1 kpl Laakeareunaisesta puuvadista. 1-urainen. Huolimatonta tekoa. Kork. 68 mm, lev. 12-36 mm.</p>	<p data-bbox="1203 248 1458 327">Turku Taidepalatsi (II/1/3)</p> <p data-bbox="1203 394 1410 483">Autotallikaivanto, Alue C-D/4-6, lankkujen päältä</p> <p data-bbox="1203 640 1410 741">Autotallikaivanto, Alue C-D/4-6, lankkujen päältä</p> <p data-bbox="1203 898 1410 999">Autotallikaivanto, Alue C-D/4-6, lankkujen päältä</p> <p data-bbox="1203 1122 1442 1245">Autotallikaivanto, Antura A 3 b, puuroskakerros, puurakenteiden taso</p> <p data-bbox="1203 1379 1410 1503">Autotallikaivanto, Alue A-D/4-6, lankkujen päältä puulastusta</p> <p data-bbox="1203 1637 1410 1760">Autotallikaivanto, Alue A-D/4-6, lankkujen päältä puulastusta</p>

PÄÄNUMERO	ESINE	LÖYTÖPAIKKA
21125	: 64 <u>Kimpi</u> 1 kpl Laakeareunaisesta puuvadista. 1-urainen. Huolimaton tekoa. Kork. 65 mm, lev. 11-27 mm	Turku Taidepalatsi (II/1/3) Autotallikaivanto, Alue A-D/4-6, lankkujen päältä puuroskasta
	: 65 <u>Kimpiä</u> 2 kpl Laakeareunaisesta puuvadista. 2-uraisia. Toinen vioittunut, toinen hyväkuntoinen. Mahd. samasta vadista. Kork. 75 mm, lev. 21 ja 43-45 mm.	Autotallikaivanto, Alue A-D/4-6, lankkujen päältä puulastusta
	: 66 <u>Kimpiä</u> 2 kpl Laakeareunaisesta puuvadista. 2-uraisia, mutta ylin ura heikko ja toinen katkennut sen kohdalta. Huonokuntoisia. Koot: kork. 66-67 mm, lev. 29-31 ja 45-60 mm.	Autotallikaivanto, Alue A-D/4-6, lankkujen päältä puulastusta
	: 67 <u>Kimpi</u> 1 kpl Laakeareunaisesta puuvadista. 2-urainen, huonotekoinen, toinen sivu lohjennut. Kork. 66 mm, lev. 25-46 mm.	Autotallikaivanto, Alue A-D/4-6, lankkujen päältä puulastusta
	: 68 <u>Kimpiä</u> 2 kpl Laakeareunaisesta puuvadista. 2-uraisia. Huonokuntoisia. Kork. 75 mm. lev. 19-26 ja 36-57 mm.	Autotallikaivanto, Alue A-D/4-6, lankkujen päältä puulastusta
	: 69 <u>Kimpi</u> 1 kpl Laakeareunaisesta puuvadista. 2-urainen, hyvätekoinen. Kork. 69 mm, lev. 15-29 mm	Autotallikaivanto, Alue A-D/4-6, lankkujen päältä, puulastusta

PÄÄNUMERO	ESINE	LÖYTÖPAIKKA
21125	<p data-bbox="421 353 1102 488">: 76 <u>Kimpiastian pohja</u> 1 kpl Laakeareunaisen puuvadin pohjakiekkko. Pyöreä, ohut, halk. 68-72 mm. Pinnassa ohuin viivoin tehty puumerkki.</p> <p data-bbox="421 577 1091 770">: 77 <u>Kannen puolikas</u> 1 kpl Pienikokoisesta puuastiasta. Yhdestä reunasta lohjennut. Ehjällä sivulla kaksi kulmaloveusta, lohjenneella sivulla jälki kolmannesta. Toisella pinnalla puumerkki. Leveys 128 mm, paks. 7 mm.</p> <p data-bbox="421 860 1031 965">: 78 <u>Astian pohjapala</u> 1 kpl Pyöreän puuastian pohjan puolikas. Reuna ohennettu. Halk. hieman yli 120 mm.</p> <p data-bbox="421 1084 1107 1189">: 79 <u>Tuohenpala</u> 1 kpl Tuohenpala pyöreä, reunasta osittain veistetty, osittain murtunut. Halk. 50 mm.</p> <p data-bbox="421 1308 1094 1473">: 80 <u>Saviastian pala</u> 1 kpl Saviastian pohjasta. Rautakautistyyppistä karkearakeista harmaata savea, jossa hiekka, kiillesekoitetta. Pinta musta. Palan koko 100 x 70 x 6 mm.</p> <p data-bbox="421 1570 1091 1762">: 81 <u>Melamaisen puuesineen</u> 1 kpl Lohkeillut ja molemmista päistä katkennut. Lapamainen melaosa loivasti levenevä ja latistuva. Pit. 230 mm, Varren halk. tyvestä 30 mm. Melaosan pit. 90 mm ja kärjen leveys ainakin 62 mm.</p>	<p data-bbox="1198 253 1458 322">Turku Taidepalatsi (II/1/3)</p> <p data-bbox="1198 394 1442 488">Autotallikaivanto, Alue A-D/4-6, puurakenteiden taso</p> <p data-bbox="1198 618 1442 712">Autotallikaivanto, Alue A-D/4-6, puurakenteiden taso</p> <p data-bbox="1198 904 1442 999">Autotallikaivanto, Alue A-D/4-6, puurakenteiden taso</p> <p data-bbox="1198 1128 1442 1223">Autotallikaivanto, Alue A-D/4-6, puurakenteiden taso</p> <p data-bbox="1198 1352 1442 1480">Autotallikaivanto, Antura A 2 a, kulttuurikerrostuman pohjaosista.</p> <p data-bbox="1198 1610 1410 1738">Autotallikaivanto, Alue A-D/4-6, lankkujen päältä puulastusta</p>

PÄÄNUMERO	ESINE	LÖYTÖPAIKKA
21125	<p>: 82 <u>Saviastian paloja</u> 3 kpl Kivisaviastiasta. Yksi pala hartian kohdalta, kaksi vartalosta. Viimeksi mainituissa molemmissa aaltomaiset painanteet. Hartiapalassa ohut kohovyö kaulan ja vartalon rajalla. Pinta rihlattu, suolalasisitus laikukkaan ruskea ja vaaleanruskea tai harmaa. Koot: 32x38x4 mm, 38x21x3 mm, 50x21x3 mm.</p> <p>: 83 <u>Tekstiilin pala</u> 1 kpl Kapea suikale huopamaisesta kankaasta. Mahd. purppuranpunainen. Pit. n. 80 mm, lev. 5 mm.</p> <p>: 84 <u>Puuastian kimp</u> 1 kpl Matalalaitaisesta, hieman suuhun levenevästä puuastiasta. Katkennut pohjauran kohdalta. Kork. 265 mm, lev. 132-150 mm.</p> <p>: 85 <u>Puuastian paloja</u> Puulautasesta tai muusta koverasta alustasta noin 8 palaa. Palojen yhteenlaskettu leveys n. 130 mm, paksuus n. 5 mm.</p> <p>: 86 <u>Nahkakengän osia</u> 6 kpl Palat päällysnahan eri puolilta. Päällysnahan etuosa: repeytynyt terästä ja etuhalkion puolelta. Reunassa molemmin puolin harvakseen ommelrei'itys. Leveys n. 180 mm ja pit. 225 mm. Päällysnahan sivu- ja kantapuolenpala: palassa jäljellä sivusauma anturarei'itystä ja varsiommel. Kantapäässä halkio-muoto-ommel. Leveys 65-95 mm, pit. 240 mm. Varsirei'ityksen vahvikellista, jossa pyöreän soikeita reikiä 8. Lev. 22-30 mm, pit. 195 mm. Muut repeytyneitä paloja, joista yhdessä anturarei'itystä, yhdessä saumanjälkiä yhdellä sivulla ja vast. puolella soikea nauhanreikä.</p>	<p>Turku Taidepalatsi (II/1/3)</p> <p>Autotallikaivanto, Alue A-D/4-6, lankkujen päältä puulastusta</p> <p>Autotallikaivanto, Alue A-D/4-6, lankkujen päältä, puulastusta</p> <p>Autotallikaivanto, Alue A-D/4-6, lankkujen päältä puulastusta</p> <p>Autotallikaivanto, Alue A-D/4-6, lankkujen päältä puulastusta</p> <p>Autotallikaivanto, Antura A 3 b, puurakenteiden taso</p>

PÄÄNUMERO	ESINE	LÖYTÖPAIKKA
21125	<p>: 87 <u>Nahkakenkä</u> 1 kpl Sivunauhallista tyyppiä. Tallella päällysnahan etu- ja kantaosa, pohja, joka kärkipuolelta rikkoutunut, nauharei'ityksen 2 vahvikelistaa ja 3 irrallista anturan reunan vahvikelistaa. Sivuhalkiossa 6 pyöreää nauhanreikää molemmin puolin. Kengän pohjan pit. 250 mm, lev. 42-84 mm. Päällysnahan etupuolen koko 190 x 210 mm, kantapuolen koko 230 x 110 mm.</p> <p>: 88 <u>Hioin</u> 1 kpl Harmaata liuskekiveä. Toinen sivu ja laita hiomisessa kulunut koveraksi. Pit. 95 mm, lev. 41-21 mm, paks. 14 mm.</p> <p>: 89 <u>Kimpi</u> 1 kpl Laakeareunaisesta puuvadista. 2-urainen. Koko 72 x 10-20 mm.</p> <p>: 90 <u>Kimpi</u> 1 kpl Laakeareunaisesta puuvadista, 1-urainen. Astia matala. Koko 52 x 7-28 mm.</p> <p>: 91 <u>Kimpi</u> 1 kpl Pystylaitaisesta, matalasta puuastiasta. Kimpi suorakaiteen muotoinen, suuhun hieman ohennettu sisäpuolelta. Leveä pohjaura. Koko: 100 x 59 x 8-12 mm.</p> <p>: 92 <u>Nahkarengas</u> 1 kpl Pyöreä nahanpala, jonka keskellä pyöreä reikä. Halk. 25-27 mm, reiän halk. 10 mm.</p>	<p>Turku Taidepalatsi (II/1/3)</p> <p>Autotallikaivanto, Antura A 3 b, B/8, hirren alta, kork. taso +616 m</p> <p>Autotallikaivanto, Alue A-D/4-6, puurakenteiden taso, puuroskakerros</p> <p>Autotallikaivanto, Alue A-D/4-6, puurakenteiden taso, puuroskakerros</p> <p>Autotallikaivanto, Alue A-D/ 4-6, puurakenteiden taso, puuroskakerros</p> <p>Autotallikaivanto, Alue A-D/4-6, puurakenteiden taso</p> <p>Autotallikaivanto, Alue A-D/4-6, puurakenteiden taso</p>

PÄÄNUMERO	ESINE	LÖYTÖPAIKKA
21125	<p>: 93 <u>Kimpi</u> 1 kpl Laakeareunaisesta puuvadista, 1-urainen, reuna lohjennut. Koko 60 x 20-28 mm</p> <p>: 94 <u>Kimpi</u> 1 kpl Laakeareunaisesta puuastiasta, 1-urainen. Kannasta murtunut. Koko 53 x 10-23 mm.</p> <p>: 95 <u>Kimpiä</u> 2 kpl Laakeareunaisesta puuvadista, mahd. samasta. 2-urainen, suu lohkeillut molemmissa. Koko 70 x 18-n. 40 mm, 70 x 25-n. 40 mm.</p> <p>: 96 <u>Kimpi</u> 1 kpl Laakeareunaisesta puuvadista, 2-urainen, hyväkuntoinen. Suu viistottu. Koko 74 x 16-35 mm.</p> <p>: 97 <u>Puukiila</u> 1 kpl Pyöreävirtinen puukiila, jonka teräosa veistetty viistosti litteäksi. Varsi katkennut.</p> <p>: 98 <u>Saviastian pala</u> 1 kpl Kivisavikeramiikkaa. Ulkopinta punaruskea, laikukas, suolalasisus. Pinnassa matala rihlaus. Koko 25 x 19 x 3 mm.</p>	<p>Turku Taidepalatsi (II/1/3)</p> <p>Autotallikaivanto, Alue A-D/4-6, puurakenteiden taso, puuroskakerros</p> <p>Autotallikaivanto, A-D/4-6, lankkujen päältä, puulastusta</p> <p>Autotallikaivanto, Alue A-D/4-6, lankkujen päältä, puulastusta</p> <p>Autotallikaivanto, Alue A-D/4-6, lankkujen päältä, puulastusta</p> <p>Autotallikaivanto, Alue A-D/4-6, lankkujen päältä, puulastusta</p> <p>Autotallikaivanto, Alue A-D/4-6, Lankkujen päältä, puulastusta</p>

PÄÄNUMERO	ESINE	LÖYTÖPAIKKA
21125	<p>: 99 <u>Lasiastian pala</u> 1 kpl Ohutseinäisestä lasiastiasta. Kirkasta lasia. Pinnalla aaltomainen ohut lasinauhajuotos. Koko 22 x 18 x alle 1 mm.</p> <p>: 100 <u>Nahan pala</u> 1 kpl Nahanpalan toisessa reunassa kaksi reikää, joissa kummassakin kaksi solmulle solmittua nauhaa. Toinen reuna leikattu. Pit. 125 mm, lev. 13-35 mm. (ks. piirros)</p> <p>: 101 <u>Puuesineen katkelma</u> 1 kpl Veistetty puu, joka toisesta päästä katkennut. Toinen lape kaareva, toinen veistetty kulmikkaaksi. Keskellä reikä ja siinä halkaisijaltaan 11 mm paksu puutappi. Katkeamispäässä 26 x 12 mm suuri reikä. Pit. 235 mm, lev. 42-54 mm ja paks. 17-22 mm. (ks. piirros)</p>	<p>Turku Taidepalatsi (II/1/3)</p> <p>Autotallikaivanto, Alue A-D/4-6, lankkujen pinnalta</p> <p>Autotallikaivanto, Antura A 4 a:n alueelta, puuoskakerroksesta hirren päältä.</p> <p>Autotallikaivanto, Ruutu F/5, hirsikehikon sisäpuolelta puulastusta.</p>
	<p>: 102 <u>Puuesineen katkelma</u> 1 kpl Neliskulmainen, veistetty puulevy, jonka yksi reuna veistetty koveraksi (toinen puoli murtunut). Levyssä kaksi tapin/puujalan reikää n. 80 cm:n päässä toisistaan. Levyn pituus 258 mm, lev. 195 mm, paks. 24 mm. Reikien halk. 15-25 mm. (ks. piirros)</p> <p>: 103 <u>Lasihelmi</u> 1 kpl Kulmista facetoitu helmi. kirkasta lasia. Koko 10x10,5x10,5 mm.</p> <p>: 104 <u>Lasipikarin katkelma</u> 1 kpl Ohutta, kirkasta, mahd. hieman vihertävää lasia, jossa 2 sinistä horisontaalista nauhaa ja sik-sak-juotos kirkkaasta lasista. Koko noin 25x18 mm. (ks. piirros)</p>	<p>Autotallikaivanto, Ruutu H/6, hirsien välistä puulastun seasta</p> <p>Autotallikaivanto, Ruutu F/5, hirren vierestä, puuoskan seasta</p> <p>Autotallikaivanto, Ruutu G/5, puuoskan sek. kerros</p>

PÄÄNUMERO	ESINE	LÖYTÖPAIKKA
21125	<p>: 105 <u>Lasiastian paloja</u> 3 kpl Lasiastian reunasta. Läpikuultavaa, hieman vihertävää lasia, jossa kuplia ja kvartsikiteitä. Suu pyöristetty. Palojen koot: 20x22x1,5 mm; 29x34x1,5 mm; 19x14x1,5 mm.</p> <p>: 106 <u>Lasiastian pala</u> 1 kpl Hailean vihreää ohutta lasia. Pinta paikoin rosainen. Koko 18x20x1,5 mm.</p> <p>: 107 <u>Nahkakengän paloja</u> 3 kpl Kaksinkert. nahkaa. Yksi pala kengän sivusauman vierestä. Siinä on toisella pitkällä sivulla anturaompeleen reiät ja toisella kapealla sivulla sivusauman ommeljaljet. Muut sivut leikattu. Kantapään yläpuolella parittaiset viiltoreiät (mahd. nauhaa varten). Palan koko 163x62 mm. Yksi pala kolmiommainen ja siinä 12 mm pitkä viiltoreikä. Ei ommeljaljia. Koko 108x35 mm. Yksi pala anturan reunan vahvikellistä. (ks Piirros)</p> <p>: 108 <u>Nahan pala</u> 1 kpl Kaksinkert. nahkaa. Repeytynyt ja osin reunoista leiketty. Pitkällä sivulla sisäpuolella ommelreiät. Yhdellä sivulla ommeljalji reunassa. Koko 216x98 mm. (ks. piirros)</p> <p>: 109 <u>Kimpi</u> 1 kpl Leveäreunaisesta puuvadista. 2-urainen. Reunoista lohjennut. Huolimatonta tekoa. Kork. 96 mm, lev. kannassa 30 mm. (ks. piirros)</p>	<p>Turku Taidepalatsi (II/1/3)</p> <p>Autotallikaivanto, Alue C-D/4-5, Puurakenteiden yläpuolelta (mahd. varisseeesta maasta)</p> <p>Autotallikaivanto, C-D/4-5, puurakenteiden yläpuolelta (mahd. varisseeesta maasta.</p> <p>Autotallikaivanto, Ruutu H/6, hirsien päältä puulastun sek. maasta</p> <p>Autotallikaivanto, Ruutu H/6, hirsien päältä puulastun sek. maasta.</p> <p>Autotallikaivanto, Ruutu G/6, hirsien vierestä puuroskaista</p>

PÄÄNUMERO	ESINE	LÖYTÖPAIKKA
21125		Turku Taidepalatsi (II/1/3)
	: 110 <u>Kimpi</u> 1 kpl Leveäreunaisesta puuvadista. 2-urainen. Suu lohjennut. (ks. piirros)	Autotallikaivanto, Ruutu G/6, hirsien vierestä puuroskasta
	: 111 <u>Kimpi</u> 1 kpl Leveäreunaisesta puuvadista. 2-urainen. Alaosasta lohjennut. Kork. 69 mm, lev. suussa 60 mm. (ks. piirros)	Autotallikaivanto, Ruutu G/6, hirsien vierestä puuroskasta
	: 112 <u>Puutikku</u> 1 kpl Molemmista päistä veistetty tikku. Pit. 195 mm, paks. 9x14 mm.	Autotallikaivanto, Ruutu G/6, hirsien vierestä puuroskasta
	: 113 <u>Nahkapala</u> 1 kpl Paksua kaksinkertaista nahkaa. Tuppimainen, leikattu poikki molemmista päistä.	Autotallikaivanto, Ruutu G/6, puuroskan sek. kerros
	: 114 <u>Rautanaula</u> 1 kpl Soikeakantainen, paksuvartinen naula. Ruosteessa. Pit. 88 mm. Kanta 16x20 mm.	Autotallikaivanto, Ruutu G/6, hirsien päältä
	: 115 <u>Nahkakenkä</u> 1 kpl Lapsen kenkä, josta säilynyt matalavartinen päällysnahka, kantakolmio, anturan reunavahvikelistä. Kärkiosaa leikattu. Etuhalkiossa molemmilla sivuilla 2 nauhareikää. Jalkaterän nyk. pit. n. 160 mm. Lisäksi kaksi muuta nahanpalaa, jotka löytyivät kengän yhteydestä. (ks. piirros)	Autotallikaivanto, Ruutu G/8, hirsien välistä, puulastun sek. maasta
	: 116 <u>Köyden pätkä</u> 1 kpl Kierretty kahdesta nyöristä. Pit. 290 mm, paks. 20 mm.	Autotallikaivanto, Ruutu G/6, puuroskan sek. kerros

PÄÄNUMERO	ESINE	LÖYTÖPAIKKA
21125	<p>: 117 <u>Puukiila</u> 1 kpl Leveä, toisesta päästä litteäksi veistetty puukiila. Toisen sivun kulmat pyöristetty. Paksumpi pää veistetty teräväksi molemmin puolin. Pit. 240 mm, lev. 116-138 mm, paks. 5-28 mm. (ks. piirros)</p> <p>: 118 <u>Kalkkikiven kappale</u> 1 kpl Mahd. lattia- tai porraslaatan nurkasta — kolme tasapintaista sivua. Koko 67x61x85 mm</p> <p>: 119 <u>Saviastian pala</u> 1 kpl Punasavea, sisäpinnalla vihertävän ruskea lyijylasitus. Ulkopinta mustunut, lasittamaton. Koko 27x23x6 mm.</p> <p>: 120 <u>Saviastian pala</u> 1 kpl Kivisavikeramiikkaa. Savi vaalean harmaata, ulkopinnassa ruskea suolalasisitus, sisäpinta tummemman harmaa. Koko 16x19x4,5 mm.</p> <p>: 121 <u>Saviastian pala</u> 1 kpl Kivisavikeramiikkaa. Savi vaalean harmaa, pinnat hieman tummemman harmaat. Ulkopinnalla leveähkö rihlaus. Koko 57x40x4,5 mm.</p> <p>: 122 <u>Lasiastian paloja</u> 2 kpl Ohutta, hieman vihertävää lasia, jossa kvartsikiteitä. Koot 32 x 17 x1 mm ja 22x10x1 mm.</p>	<p>Turku Taidepalatsi (II/1/3)</p> <p>Autotallikaivanto, Ruutu G/8, hirsien vierestä, puuoskan seasta</p> <p>Autotallikaivanto, Ruutu G/6, puuoskan sek. kerros</p> <p>Autotallikaivanto, Ruutu G/8, puurakennetason yläpuolista kerrostumaa</p> <p>Autotallikaivanto, Ruutu G/8, puurakennetason yläpuolista kerrostumaa.</p> <p>Autotallikaivanto, Ruutu G/8, hirsien välistä</p> <p>Autotallikaivanto, Ruutu G/8, hirsien välistä</p>

PÄÄNUMERO	ESINE	LÖYTÖPAIKKA
21125	<p>: 123 <u>Lasiastian pala</u> 1 kpl Mahd. pullosta. Läpikuultavan vaaleanvihertävää lasia. Sisäpinnalla valkoisia rengasmaisia syöpymiä. Ulkopinnalla pienempiä rengassyöpymiä. Koko 30x24x3 mm.</p> <p>: 124 <u>Saviastian pala</u> 1 kpl Astian kyljestä. Erittäin kovaksi poltettu huokoinen pala, jonka ulkopinta käsitelty punaruskealla savilietteellä. Sisäpinta keltaruskea. Koko 61x72x6 mm.</p> <p>: 125 <u>Saviastian pala</u> 1 kpl Harmaaksi poltettua punasavikeramiikkaa, kovaa. Sisäpinnalla vihertävän ruskea lyijylasitus, ulkopinta tummanharmaa. Koko 65x56x5-8 mm.</p> <p>: 126 <u>Saviastianpaloja</u> 2 kpl Saviastian pohjaosasta. Harmaata kivisavikeramiikkaa. Lasittamaton. Savi kovaa, sekoite havaittavissa. Koko 39x76x6,5 mm ja 63x36x7,5 mm.</p> <p>: 127 <u>Saviastian pala</u> 1 kpl Kivisavikeramiikkaa. Vaaleanharmaata, ohutta, kovaa savea. Lasittamaton. Koko 27x22x3,5 mm.</p> <p>: 128 <u>Saviastian pala</u> 1 kpl Kivisavikeramiikkaa. Vaaleanharmaata, kovaa, ohutta savea. Ulkopinnalla kellertävää lasitetta. Koko 20x15x3 mm.</p>	<p>Turku Taidepalatsi (II/1/3)</p> <p>Autotallikaivanto, Ruutu G/8, hirsien välistä</p> <p>Autotallikaivanto, Antura A 2d</p> <p>Autotallikaivanto, Antura A 2 d</p> <p>Autotallikaivanto, Alue H-I/10-11, puulattian päällä olleesta puulastun sek. maasta.</p> <p>Autotallikaivanto, Alue H-I/10-11, Puulattian päällä olleesta puulastun sek. maasta</p> <p>Autotallikaivanto, Alue H-I/10-11, puulattian päällä olleesta puulastun sek. maasta</p>

PÄÄNUMERO	ESINE	LÖYTÖPAIKKA
21125	<p>: 129 <u>Lasiastian pala</u> 1 kpl Hailean vaaleanvihreää, mattapintaista lasia. Pinnalle kiinnitetty pyöreä, toiseen päähän oheneva nauha. Koko 33x13x3,5 mm. (ks. piirros)</p> <p>: 130 <u>Luulevyn pala</u> 1 kpl Ohut luulevy, jota lovettu toisesta päästä. Koko 40x26x1,5 mm. (ks. piirros)</p> <p>: 131 <u>Lasiastian pala</u> 1 kpl Astian pohjasta, jossa reunaa kiertää pyöreänauhainen jalka. Lasi kuten n:ossa 129 hailean vaaleanvihreää, mattapintaista. Koko 28x20 mm.</p> <p>: 132 <u>Saviastian pala</u> 1 kpl Punasavea. Keltavihreä lyijylassitus. Koko 27x22x6 mm.</p> <p>: 133 <u>Lasin pala</u> 1 kpl Ohutta, kirkasta, pinnasta syöpynyttä lasia. Ulkopinnassa matala kohorihla. Koko 17x13,5x1 mm.</p> <p>: 134 <u>Meripihkapala</u> 1 kpl Muokkaamaton meripihkapala. Koko 15x10x7 mm.</p> <p>: 135 <u>Kimpi</u> 1 kpl Laakeareunaisesta puuvadista, 2-urainen. Kork. 66 mm, lev. 32-63 mm. (ks. piirros)</p>	<p>Turku Taidepalatsi (II/1/3)</p> <p>Autotallikaivanto, Alue H-I/10-11, puulattian päällä olleesta puulastun sek. maasta</p> <p>Autotallikaivanto, Alue H-I/10-11, puulattian päällä olleesta puulastun sek. maasta</p> <p>Autotallikaivanto, Ruutu F/8, puuroskan sek. maa</p> <p>Autotallikaivanto, Ruutu F/8</p> <p>Autotallikaivanto, Ruutu F/8 puuroskan sek. maa</p> <p>Autotallikaivanto, Ruutu F/8, puuroskan sek. maa</p> <p>Autotallikaivanto, Ruutu F/8, puulastun sek. maa.</p>

PÄÄNUMERO	ESINE	LÖYTÖPAIKKA
21125	<p>: 136 <u>Puukahva</u> 1 kpl 8-kulmaiseksi veistetty puukahva, jonka toinen pää lohjennut astian pinnasta. Pit. 90 mm, halk. 25 mm. (ks. piirros)</p> <p>: 137 <u>Puukiila</u> 1 kpl Hirren pätkä, joka veistettyepäsäänöllisen särmikkääksi siten, että esineeseen on muod. noin 12 tasaista pintaa. Koko 145x120x80 mm.</p> <p>: 138 <u>Puutappi</u> 1 kpl Soikea- ja litteäpäinen tappi. Pit. 53 mm, pään koko 35x22 mm. (ks. piirros)</p> <p>: 139 <u>Nahkakengän pala</u> 1 kpl Nahkakengän päällysnahan kärjestä. Kaksinkert. nahkaa. Leikattu. Koko 148x80 mm.</p> <p>: 140 <u>Saviastian pala</u> 1 kpl Punasaviastiasta. Sisäpinnan lasitus kuprulle palanut. Koko 43x86 mm.</p> <p>: 141 <u>Narun pätkä</u> 1 kpl Niinestä tai muusta vastaavasta aineesta tehty naru. Kierretty kolmesta kierteisestä nyöristä. Pit. 215 mm, paks. 15-20 mm.</p> <p>: 142 <u>Puuastian pohjan osa</u> 1 kpl Tynnyrin tai saavin pohjasta. Karkeatekoinen. Toisella puolella puumerkki ja rivi lyhyitä merkkiviivoja, n. 10 kpl. Reunat viistottu. Pohja ollut koottu useammasta osasta puutappiliitoksella. Pit. 435 mm, lev. 138 mm, paks. 28 mm. (ks. piirros)</p>	<p>Turku Taidepalatsi (II/1/3)</p> <p>Autotallikaivanto, Ruutu F/8, puulastun sek. maasta</p> <p>Autotallikaivanto, Ruutu F/8, puuroskan sek. maa</p> <p>Autotallikaivanto, Ruutu G/5, puuroskan seasta</p> <p>Autotallikaivanto, Ruutu G/5, puuroskan seasta</p> <p>Autotallikaivanto, Ruutu G/5, mahd. reunalta varisseesta maasta</p> <p>Autotallikaivanto, Antura A 3 b</p> <p>Autotallikaivanto, Antura A 3 b, puulastukerroksesta.</p>

PÄÄNUMERO	ESINE	LÖYTÖPAIKKA
21125	<p>: 143 <u>Kimpi</u> 1 kpl Mahd. puukannusta. Toiseen päähän kapeneva. Molemmissa päissä 8-10 mm leveä pohja- ja kansiura. Kimpi sisäseinämästään koverrettu. Ulkopinnalla alhaalla, keskellä ja yläosassa leveät raidat, mahd. vanteiden paikat (lev. 20-30 mm) (ks. piirros)</p> <p>: 144 <u>Puuastian pohjan puolikas</u> 1 kpl Saavin tai tynnyrin pohjasta. Reunat ohennettu ja ollut tappiliitoksella liitettynä toiseen puoliskoon. Tapeista kaksi tallella. Toisella pinnalla piirtoja, ilm. puumerkki. Halk. 538 mm, puoliskon lev. 317 mm, paks 22-30 mm. (ks piirros)</p> <p>: 145 <u>Puuastian pohjan kappale</u> 1 kpl Saavin tai tynnyrin pohjasta. Reuna ohennettu viistosti molemmin puolin. Toisella pinnalla puumerkki. Pit. 430, lev. 120, paks. 13-16 mm. (ks. piirros)</p> <p>: 146 <u>Puuvadin palasia</u> 2 kpl Sorvattu vati, josta jäljellä kahtena palana hieman yli puolet. Reunat suurelta osin lohkeilleet ja osin palanut. Ulko- ja sisäpuolella reunaa kiertää 2 uraa, samoin pohjan ympärillä. Vadin pohjalla ulkopuolella tähtikuvio. Astian halkaisija ollut n. 240 mm. Palojen koot: 110x200 mm ja 173x52 mm. Tähtikuvion koko 47x47 mm. (ks. piirros)</p> <p>: 147 <u>Puuvadin kappale</u> 1 kpl Puuvadin laidasta. Sorvattu. Sisäpuolella vadin reunassa kaksi uraa. Koko 170x66 mm, paks. 7 mm. (ks. piirros)</p>	<p>Turku Taidepalatsi (II/1/3)</p> <p>Autotallikaivanto, Ruutu G/5, puuroskan seasta</p> <p>Autotallikaivanto, Antura A 3 b, puuroskan seasta</p> <p>Autotallikaivanto, Antura A 2 a, puuroskan seasta</p> <p>Autotallikaivanto, Antura A 2 a, puuroskan sek. kerros</p> <p>Autotallikaivanto, Antura A 2 a, puuroskan sek. kerrostuma, kultt. kerroksen pohjaosasta</p>

PÄÄNUMERO	ESINE	LÖYTÖPAIKKA
21125	<p>: 148 <u>Puuvadin pohja</u> 1 kpl Pyöreä, ohut pohjakiekkko, jossa 2 riviä riimumaista kirjoitusta. Reuna toiselta puolen ohennettu. Kahtena palana. Halk. 87-92 mm. (ks. piirros)</p> <p>: 149 <u>Puuvadin pohjan katkelma</u> 1 kpl Pyöreä, ohut pohjakiekkko, joka toisesta puoliskosta lohjennut. Keskellä ristiviillot.(ks. piirros)</p> <p>: 150 <u>Kimpi</u> 1 kpl Laakeareunaisesta puuvadista, 2-urainen. Heikkokuntoinen. Kork. 68 mm, lev. 30-60 mm. (ks. piirros)</p> <p>: 151 <u>Kimpi</u> 1 kpl Pystyreunaisesta kimpiastiasta. Katkennut pohjauran ja vanteen kohdalta, suu pyöristetty. Suun alla ja 35 mm siitä alas, samoin pohjauran kohdalla ulkopinnassa heikot viillot — vanteiden paikat. Korkeus 105 mm, lev. 65-68 mm, paks. 7-11 mm.</p> <p>: 152 <u>Saavin tai tynnyrin pohjan</u> 1 kpl Pohjalauta, jonka paksuus 13 mm. Toisella pinnalla lyhyitä viilloja. Pit. 295 mm, laudan lev. 133 mm.</p>	<p>Turku Taidepalatsi (II/1/3)</p> <p>Autotallikaivanto, antura A 2 a, puuroskan sek. kerrostuma, kultt. kerrostuman pohjaosista</p> <p>Autotallikaivanto, Antura A 2 a, puuroskan sek. kerrostuma, kultt. kerrostuman pohjaosista</p> <p>Autotallikaivanto, Antura A 2 a, puulastun sek. kerrostuma</p> <p>Autotallikaivanto, Antura A 2 a, puulastun sek. kerros, kultt. kerrostuman alimmista osista</p> <p>Autotallikaivanto, puuroskan sek. kerrostuma</p>

PÄÄNUMERO	ESINE	LÖYTÖPAIKKA
21125	<p>: 153 <u>Nahkakengän osia</u> 3 kpl Samasta kengästä päällysnahan puolikas ja 2 kengän pohjanahkaa. Päällysnahassa suusauman puoleisessa etuhalkiossa kaksoisnauha. Nahan kärki puhki kulunut ja toisen sivun puolelta leikattu. Koko 170x210 mm. Pohjapaloista yksi kokonainen ja toinen saman muotoinen mutta rikkinäinen, ilm. repeytynyt kaksinkert. pohjasta. Pohjan malli pitkäkärkinen ja keskeltä kapea. Pit. 265 mm, lev. 40-86 mm. (ks piirros)</p> <p>: 154 <u>Nahkakengän pohjapala</u> 1 kpl Kärkevää tyyppiä. N:on 153 kaltaisesta kengästä. Koko 175x77 mm. (ks. piirros)</p> <p>: 155 <u>Nahkakengän paloja</u> 2 kpl Jäljellä päällysnahan etupuolisko ja pohjan kappale. Paksua nahkaa. Päällysnah</p> <p>etuhalkiossa molemmin puolin reiät, joiden läpi pujotettu kaksoisnauha sisäpuolen rei'istä ulkosivun reikiin. Pohja kaksinkertaista nahkaa, joka kulunut etuosasta ja kantapäästä. Nyk. pit. 190 mm, lev. 42-70 mm. (ks. piirros)</p> <p>: 156 <u>Puutappi</u> 1 kpl Kahtena kappaleena. Pit. 175 mm, lev. 15-24 mm.</p> <p>: 157 <u>Saviastian pala</u> 1 kpl Kivisavikeramiikkaa. Pala kaulan ja hartian taitekohdasta. Lasittamaton. Savi vaaleanharmaata, pinta ruskeasävyinen. Koko 38x17x4 mm.</p>	<p>Turku Taidepalatsi (II/1/3)</p> <p>Autotallikaivanto, Antura A 2 a, kultt. kerrostuman alemmista osista</p> <p>Autotallikaivanto, Antura A 2 a, kultt. kerrostuman alemmista osista n:on 153 yhteydestä</p> <p>Autotallikaivanto, Antura A 2 a, pohjakerrostumista</p> <p>Autotallikaivanto, Antura A 2 a, puuroskan sek. kerrostuma</p> <p>Autotallikaivanto, Antura A 2 a, puuroskan sek. kerrostuma</p>

PÄÄNUMERO	ESINE	LÖYTÖPAIKKA
21125	<p>: 158 <u>Nahkakengän paloja</u> 3 kpl Saman kengän päällysnahan paloja. Edessä etuhalkio, jonka molemmin puolin kaksi viiltoreikää ja sivusauman puoleisella reunalla lisäksi 2 reikää, joissa yhteen solmittu nauhan jäännös. Kärki kulunut. Kengän suussa sisäpuolella ommel jäljet, mahd. varresta. Yht. koko 240x230 mm. (ks. piirros)</p> <p>: 159 <u>Nahkakengän pala</u> 1 kpl Kengän päällysnahan etuosan pala sivusaumasta. Repeytynyt irti muusta päällysnahasta. Koko 150x140 mm. (ks. piirros)</p> <p>: 160 <u>Nahkakengän pohjapaloja</u> 4 kpl Lapsen kengästä. Pohja, jonka kärkiosa puuttuu, sekä päällysnahan osa. Yksi pala kantapuolesta, josta jäljellä vain anturan puoleinen reunaommelkaista. Pohjan koko 110x30-50 mm. (ks. piirros)</p> <p>: 161 <u>Nahkakengän pala</u> 1 kpl Kengän päällysnahan kantaosa. Sivusaumasta kantapään yli toisen sivun puoliväliin, josta repeytynyt. Leikattu nilkasta. Kantasivu kulunut puhki. Pit. n. 235 mm, lev. 95 mm. (ks. piirros)</p> <p>: 162 <u>Lasiastian pala</u> 1 kpl Astian reunasta. Kirkasta, hieman vihertävän sävyistä lasia. Suu hieman paksunnettu. Koko 22x13x2 mm.</p> <p>: 163 <u>Lasiastian pala</u> 1 kpl Isohkon lasiastian pohjapuolelta. Astian pohjan reuna ulkoneva ja pohja ilm. ollut sisään pullistuva. Lasi paksua, vihreää läpikuultavaa. Koko 96x44-50x5 mm. (ks. piirros)</p>	<p>Turku Taidepalatsi (II/1/3)</p> <p>Autotallikaivanto, Antura A 2 a, puuroskan sek. kerrostuma</p> <p>Autotallikaivanto, Antura A 2 a, puuroskan sek. kerros</p> <p>Autotallikaivanto, Antura A 2 a, puulastun sek. kerros</p> <p>Autotallikaivanto, Antura A 2 a, puuroskan sek. kerros</p> <p>Autotallikaivanto, Ruutu H/10, puulattian päältä</p> <p>Autotallikaivanto, Anturan A 1 a alueelta kaivetusta irtomaasta.</p>

PÄÄNUMERO	ESINE	LÖYTÖPAIKKA
21125	<p>: 164 <u>Lasipullon pohja</u> 1 kpl Vihreää, läpikuultavaa lasia, joka pinnasta oksidoitunut sinertäväksi. Pohja sisään pullistuva. Pohja raskastekoinen. Halk. 105 mm, kork. 71 mm.</p> <p>: 165 <u>Liitupiipun pesä</u> 1 kpl Kapeaa pienikokoista pesätyyppiä. Varsi katkennut. Suun reunaa kiertää ohut pykälävyö. Kork. 43 mm, halk. 18 mm. (ks. piirros)</p> <p>: 166 <u>Saviastian pala</u> 1 kpl Kivisavikeramiikkaa. Aaltopohjaisesta astiasta. Ulkopinnassa vaaleanruskea suolalasisitus. Koko 49x45x4 mm. (ks. piirros)</p> <p>: 167 <u>Saviastian pala</u> 1 kpl Kovaa tiivistä kivisavikeramiikkaa. Savi harmaaksi palanutta. Pinta ruskeahko. Suu ulos taipuva, hartiasta pullistuva. Koko 28x36x4 mm. (ks. piirros)</p> <p>: 168 <u>Liitupiipun pesän katkelma</u> 1 kpl Pesän kyljestä, jossa kohkoristelua. Suun reunassa pisteiviiva. Koko 40x22 mm. (ks. piirros)</p> <p>: 169 <u>Lautasen paloja</u> 2 kpl Punasavea, pinnalla punaruskea lyijylasite. Reuna aaltomainen. Yht. koko 73x62x5 mm. (ks. piirros)</p>	<p>Turku Taidepalatsi (II/1/3)</p> <p>Autotallikaivanto, Anturan A 1 a alueelta kaivetusta irtomaasta</p> <p>Autotallikaivanto, Anturan A 1 a alueelta kaivetusta maasta.</p> <p>Autotallikaivanto, Anturan A 1 a kohdalta kaivetusta maasta, autotallin lattian tasolta.</p> <p>Autotallikaivanto, Anturan A 1 a kohdalta kaivetusta maasta</p> <p>Autotallikaivanto, Anturan A 1 a kohdalta kaivetusta sekaantuneesta maasta.</p> <p>Autotallikaivanto, Anturan A 1 a kohdalta, sekoittuneesta maasta.</p>

PÄÄNUMERO	ESINE	LÖYTÖPAIKKA
21125	<p>: 170 <u>Saviastian pala</u> 1 kpl Punasaviastian reunasta. Sisäpinnalla lasitus kulunut. Reunassa ja taipöessa jälkiä vihertävästä lyijylasitteesta. Koko 82x35x4 mm. (ks. piirros)</p> <p>: 171 <u>Saviastian pala</u> 1 kpl Fajanssia. Astian pohjasta, jossa rengasjalka. Sisäpinnalla vihreä lehtiaiheinen koristelu. Koko 35x38x6 mm. (ks. piirros)</p> <p>: 172 <u>Lasiastian pala</u> 1 kpl Suora- ja tasasivuisesta tai -pohjaisesta astiasta. Lasi himmeää, hailean vihreää. Pinta hapettunut. Koko 22x20x2 mm.</p> <p>: 173 <u>Saviastian pala</u> 1 kpl Fajanssia. Lasitus valkoinen. Koko 23x10 mm.</p> <p>: 174 <u>Saviastian pala</u> 1 kpl Fajanssia. Vaaleanharmaata. Astian taitekohdasta. Kohokoristelua reunavyöhykkeessä. Koko 17x19x3 mm. (ks. piirros)</p> <p>: 175 <u>Piin pala</u> 1 kpl Tummanharmaata piitä. Koko 18x14x6 mm.</p>	<p>Turku Taidepalatsi (II/1/3)</p> <p>Autotallikaivanto, Anturan A 3 a kohdalta sekoittuneesta maa</p> <p>Autotallikaivanto, Anturan A 3 a kohdalta sekoittuneesta maasta</p> <p>Autotallikaivanto, Anturan A 3 a alueelta</p> <p>Autotallikaivanto, Antura A 1 a. Lankun alta, kork. +667.</p> <p>Autotallikaivanto, Anturan A 1 a alue</p> <p>Autotallikaivanto, Anturan A 1 a kohdalta lankun alta.</p>

PÄÄNUMERO	ESINE	LÖYTÖPAIKKA
21125	<p>: 176 <u>Nahkakengän jäännökset</u> 7 kpl Sivunauhallista ja kapeakärkistä mallia. Päällisnahhan sivuhalkioissa molemmin puolin kaksi reikää ja niissä kaksipäiseksi halkaistu nauha. Sivusaumaommel vieressä. Anturan puoleinen reuna suureksi osaksi kulunut. Varsireunassa V-leikkaus, reunan sisäpuolella ommel jäljet n. 5-10 mm:n päässä reunasta. Koko n. 410x130 mm. Pohja teräväkärkinen ja kaksinkert. nahkaa — jäljellä toinen puolisko ja toisen keskiosa. Pit. 250 mm, lev. 50-80 mm. Lisäksi 4-5 anturan reunavahvikellstan palaa, lev. n. 10 mm. (ks. piirros)</p> <p>: 177 <u>Kimpi</u> 1 kpl Laakeareunaisesta puuvadista. Urat puuttuvat — teelmä. Kork. 85 mm, lev. 19-39 mm.</p> <p>: 178 <u>Astian pohjan puolikas</u> 1 kpl Puuvadista. Rikkoutunut. Halk. n. 80 mm, lev. 43 mm.</p> <p>: 179 <u>Saviastian pala</u> 1 kpl Kivisavikeramiikkaa. Astian pohjasta. Savi kovaa, tiivistä, vaalean harmaata. Pinta lasittamaton. Koko 37x22x6 mm.</p> <p>: 180 <u>Kimpi</u> 1 kpl Laakeareunaisesta puuvadista. 2-urainen, yläosasta murtunut. Kork. 80 mm, lev. 25- n. 44 mm. (ks. piirros)</p>	<p>Turku Taidepalatsi (II/1/3)</p> <p>Autotallikaivanto, Ruutu J/2, puulastukerroksen yläosa, kork. +655</p> <p>Autotallikaivanto, Ruutu I/2, puurakenteiden taso, puuroskan sek. kerros</p> <p>Autotallikaivanto, Alue H-I/1-2, puuroskan sek. kerros</p> <p>Autotallikaivanto, Ruutu K/1, puulastukerros</p> <p>Autotallikaivanto, Ruutu K/1, puulastukerros</p>

PÄÄNUMERO	ESINE	LÖYTÖPAIKKA
21125	<p>: 181 <u>Nahkakengän paloja</u> 7 kpl Mahd. päkiäkorvakengästä. Päällysnahan paloja 2 kpl. Kengässä saumat molemmilla sivuilla. Kanta ja kärki kuluneet ja repeytyneet. Varren reunaa ilm. leikattu. Antura kahtena palana, kaksinkertaista nahkaa. Kärki puuttuu. Lisäksi 2 anturan reunavahvikellistaa. (ks. piirros)</p> <p>: 182 <u>Puukansi</u> 1 kpl Hieman epäsymmetrisen pyöreä puukansi, jonka kahdella vastakkaisella sivulla korvasyvennykset (toisen sivu lohjennut). Kannen keskelle korvapaikkojen väliin upotettu yhdestä puusta veistetty kahva, joka kapenee toiseen päähän. Toiselle lappeelle kaiverrettu risti. Kannen halk. 248 mm. Kahvan kokopit. 225 mm, lev. 12-25 mm. (ks. piirros)</p> <p>: 183 <u>Nahkakengän varren paloja</u> 2 kpl Neliskulmainen, paksun nahan kappale, jonka yksi kulma jatkettu kolmiomaisella kiilalla. Vastakkaisesta kulmasta revennyt pala. Yhdellä suoralla sivulla viisi viiltomaista (pit. 13-18 mm) reikää. Vastakkaisella sivulla, jota jatkettu em. kiilalla, 6 soikeaa reikää (halk. 5 mm). Koko: lev. 240-180 mm, kork. 195 mm. (ks. piirros)</p> <p>: 184 <u>Nahkakengän paloja</u> 5 kpl Päällysnahka, joka revennyt kantapään sivusta kahteen kappaleeseen. Kaksinkert. nahkaa. Suuremman palan koko n. 340x175 mm. Pienempi 100x100 mm. Päällysnahan etuosa suora (ei halkiota) ja reunaa kiertää sisäpuolinen ommeljalja — ilm. varsiommel. Pohja kärjestä ja kantapäätä rikki ja repaleinen. Nyk. pit. noin 230 mm, lev. 46-80 mm.</p>	<p>Turku Taidepalatsi (II/1/3)</p> <p>Autotallikaivanto, Ruutu I/3, puulastun sek. kerrostuma, kork. +652</p> <p>Autotallikaivanto, Ruutu I/3, puulastun sek. kerrostuma</p> <p>Autotallikaivanto, Ruutu F/3, puulastun sek. maa</p> <p>Autotallikaivanto, Ruutu G/2, puun alta</p>

PÄÄNUMERO	ESINE	LÖYTÖPAIKKA
21125	<p>: 185 <u>Nahkatupen pala</u> 1 kpl Koristeltu horisontaalisin viivapainantein, joita n. 5 mm:n välein. Tuppi ilm. katkennut kärjestä ja yläosasta, sauma toisella sivulla. Pit. 105 mm. lev. 36-40 mm. (ks. piirros)</p> <p>: 186 <u>Puutappi</u> 1 kpl Huonotekoinen, kapea pää pyöristetty. Pit. 88 mm, lev. 12-25x13 mm.</p> <p>: 187 <u>Puukahva</u> 1 kpl Kaareva, särmistä tasattu kahva, joka päästä katkennut. Toisessa päässä kohtisuorasti kahvaa vasten pyöreä hylsymäinen tappi, jossa keskellä reikä varttamista varten. Toisella sivulla puumerkki — suorakaide, jonka sisällä risti. Kahvan pit. 95 mm, paks. 48x40 mm. Hylsyn pit. 26 mm, paks. 33 mm, reiän halk. 19 mm. (ks. piirros)</p> <p>: 188 <u>Kengän pohjan puolikas</u> 1 kpl Paksuhkoa, yksinkert. nahkaa. Kärki suht. kapea. Koko 138 mm, lev. 87 mm. (ks. piirros)</p> <p>: 189 <u>Kimpi</u> 1 kpl Laakeareunaisesta puuvadista. 2-urainen, kapea. Ilm. pohjan puolelta poikki — pohjaura puuttuu. Kork. 69 mm, lev. 11-21 mm.</p> <p>: 190 <u>Puutikku</u> 1 kpl Tasapaksu, veistetty osin kulmikkaaksi, osin pyöreäksi. Pit. 162 mm, paks. 8-10 mm.</p>	<p>Turku Taidepalatsi (II/1/3)</p> <p>Autotallikaivanto, Ruutu G/1, puulastun sek. kerros</p> <p>Autotallikaivanto, Ruutu G/1, puulastun sek. kerros</p> <p>Autotallikaivanto, Ruutu G/1, puurakenteiden välistä, kork. +640.</p> <p>Autotallikaivanto, Alue I-J/2, puulastukerros hirsien tasolla</p> <p>Autotallikaivanto, Ruutu I/2, puulastukerros hirsien tasolla</p> <p>Autotallikaivanto, Ruutu I/2, puulastukerros hirsien tasolla</p>

PÄÄNUMERO	ESINE	LÖYTÖPAIKKA
21125	<p>: 191 <u>Puutikku</u> 1 kpl Toisesta päästä litteäksi terotettu tikku. Poikkileikkaus neliskulmainen. Pit. 93 mm. Keskipaks. 7x11 mm. (ks. piirros)</p> <p>: 192 <u>Kimpi</u> 1 kpl Laakeareunaisesta puuvadista. Pohjauran kohdalta katkennut. 2-urainen. Nyk. kork. 79 mm, lev. 33-52 mm.</p> <p>: 193 <u>Nahanpala</u> 1 kpl Leikkonahkaa. Kaksinkertainen. Karkeaa. Pit. 330 mm, lev. 70 mm.</p> <p>: 194 <u>Puukoukku</u> 1 kpl Katajan oksakoukku, johon veistetty hieman muotoa. Varressa poikittainen ura ja sen alla suorakaiteen muot. reikä (10x19 mm). Varren kork. 200 mm, koukun kork. 134 mm, varren paks. 21x28 mm. (ks. piirros)</p> <p>: 195 <u>Nahkakenkä</u> 7 kpl Päkiäkörvakenkä, josta jäljellä päällysnahka, pohja ja pohjan reunavahvikelistaa, sekä yksi suippo, keskeltä halkiollinen pala. Pohja kaksinkert. nahkaa, kulunut. Koko: pit. 213 mm, lev. 55-90 mm. Vahvikelistapalojen lev. 5-10 mm, rei'itetty. (ks. piirros)</p> <p>: 196 <u>Lasin pala</u> 1 kpl Lasiastian reunasta. Vaaleaa, hieman keltavihreää, läpikuultavaa lasia. Pinta hapettunut. Koko 21x21x1,5 mm</p>	<p>Turku Taidepalatsi (II/1/3)</p> <p>Autotallikaivanto, Ruutu I/2, puulasterkerros hirsien tasolla</p> <p>Autotallikaivanto, Ruutu I/2, puuoskan sek. kerros hirsien alapuolella</p> <p>Autotallikaivanto, Ruutu I/2, puulastun sek. kerros hirsien tasolla</p> <p>Autotallikaivanto, Ruutu I/1, puuoskan sek. kerros</p> <p>Autotallikaivanto, Ruutu I/2, hirren alta.</p> <p>Autotallikaivanto, Ruutu K/2, puulastun sek. kerros puurakenteiden tasolla.</p>

PÄÄNUMERO	ESINE	LÖYTÖPAIKKA
21125	<p>: 197 <u>Puutappi</u> 1 kpl Tasapaksu, poikkileikkaukseltaan neliskulmainen tappi, jonka toinen pää terotettu. Yksi sivu koverrettu ja vastakkaisella sivulla V-kaiverrus, viereisellä sivulla viisto lovi. Pit. 103 mm, paks. 24x24 mm.</p> <p>: 198 <u>Kimpi</u> 1 kpl Ilm. puusaavista. Osittain lohkeillut molemmista päistä. Tasaleveä, hieman kaarevaksi taipunut. Toisessa päässä n. 45 mm:n korkeudella kapea pohjaura ?. Sisäpinnalla ruskeaa tahnaa. Pit. 365 mm, lev. 135 mm, paks. n. 15 mm.</p> <p>: 199 <u>Nahkakengän osia</u> 5 kpl Lapsen nauhakengän päällysnahka, pohja ja pohjan reunavahvikelista kolmena osana. Päällysnahan sauma kantapään puolella, jossa kolmiomainen kantavahvike sisäpuolella. Edessä etuhalkio, jonka yläosassa molemmin puolin kaksi viiltoreikää. Suussa ommeljaljet — ilmeisesti varren ommeljaljet. Kärki kulunut ja haljennut etuhalkiosta varpaaseen. Pohja kaksinkertaista nahkaa. Pit. 140 mm, lev. 36-50 mm. Vahvikelista kaksinkertainen, lev. 5-10 mm. (ks. piirros)</p> <p>: 200 <u>Kimpi</u> 1 kpl Laakeareunaisesta puuvadista. 1-urainen. Kork. 60 mm, lev. 20-39 mm. (ks. piirros)</p> <p>: 201 <u>Lasin pala</u> 1 kpl Tasolasia, pinta hapettunut läpinäkymättömäksi, haileanvihreää lasia. Koko 25x55 mm.</p>	<p>Turku Taidepalatsi (II/1/3)</p> <p>Autotallikaivanto, Ruutu K/1, puuroskakerros, +637-630</p> <p>Autotallikaivanto, Ruutu K/2, löydön :196 alapuolelta</p> <p>Autotallikaivanto, Ruutu J/2, lankkujen päältä, puuroskan sek. kerros, kork. +645 m</p> <p>Autotallikaivanto, Ruutu M/1, puulastun sek. kerros</p> <p>Autotallikaivanto, Ruutu M/2</p>

PÄÄNUMERO	ESINE	LÖYTÖPAIKKA
21125	<p>: 202 <u>Nahkariekale</u> 1 kpl Ohutta, repeytynyttä nahkaa. Kalvomaista. Pit. n. 350 mm.</p> <p>: 203 <u>Kaakelin pala</u> 1 kpl Kulmapala, jossa tummanvihreä lasitus. Punasavea, jossa joukossa tiilenpaloja. Mahd. lehdykkäkoristelu. Koko 33x43x8 mm. (ks. piirros)</p> <p>: 204 <u>Kalkkikiven kappale</u> 1 kpl Harmaata kiveä, jossa kalkkikuori yhdellä sivulla. Koko 45x55x18 mm.</p> <p>: 205 <u>Saviastian pala</u> 1 kpl Tummanharmaata kovaa savea, jossa sekoiterakeita nähtävissä (ei yhtä kovaa ja hienoa kuin kivilavi). Ulkopinnalla metallinhohtoinen, himmeä, tummanharmaa lasite. Koko 35x50x3,5-4 mm</p> <p>: 206 <u>Naula</u> 1 kpl Kanta suuri, soikean pyöreä. Halk. 19-17 mm. Taottu. Varren poikkil. neliskulmainen. Pit. 72 mm.</p> <p>: 207 <u>Saviastian pala</u> 1 kpl Kivisavikeramiikkaa, ilm. astian kaulasta. Savi harmaata, tiivistä. Rihlattu pinta vaalean ruskeaksi slammattu. Koko 30x25x5 mm.</p> <p>: 208 <u>Puutikku</u> 1 kpl Poikkileikkaus suorakaiteen muot., kärki veistetty litteään teräväksi. Pit. 137 m, paks. 7x11 mm</p>	<p>Turku Taidepalatsi (II/1/3)</p> <p>Autotallikaivanto, Ruutu K/2, puuroskan sek. kerros lankkujen tasolta</p> <p>Autotallikaivanto, Ruutu L/2, taso n. +620 m</p> <p>Autotallikaivanto, Ruutu L/2, taso + 588.</p> <p>Autotallikaivanto, Ruutu L/1, taso + 588 m</p> <p>Autotallikaivanto, Ruutu L/2, taso +588 m</p> <p>Autotallikaivanto, Ruutu L/2, taso +588 m</p> <p>Autotallikaivanto, Ruutu L/1, pohjakerrostumasta</p>

PÄÄNUMERO	ESINE	LÖYTÖPAIKKA
21125	<p>: 209 <u>Saranahela</u> 1 kpl Rautahela profiloitu päästä ja saranarenkaan tuntumasta pyöreäksi levyksi. Muuten suoravartinen. Näkyvillä kolme naulan reikää. Kaksi taottua naulaa. Pit. 465 mm, lev. 22-29 mm. (ks piirros)</p> <p>: 210 <u>Saviastian kahvan katkelma</u> 1 kpl Punasavipadan reunasta, kahvan kohdalta. Sisäpinnalla ruskea lyijylasite. Ulkopinta tummunut. Koko 90x77 mm.</p> <p>: 211 <u>Saviastian reunapala</u> 1 kpl Punasavea. Suu profiloitu, vartalo hartialta pullistunut. Sisäpinnalla vihreä (kulunut) lyijylasite. Koko 42x55 mm.</p> <p>: 212 <u>Saviastian jalka</u> 1 kpl Punasavipadasta. Kork. 69 mm.</p> <p>: 213 <u>Rautanaula</u> 1 kpl Ruosteinen. Kanta ilm. neliskulmainen. Varren pl. peliskulmainen. Pit. 79 mm. Kanta 18x20 mm.</p> <p>: 214 <u>Rautaniitti</u> 1 kpl Ruostunut ja toinen kanta lohjennut kokonaan, toinen osittain. Kork. 38 mm.</p>	<p>Turku Taidepalatsi (II/1/3)</p> <p>Autotallikaivannosta, Hämeenkadun puol. seinämä, tiilimurskan sek. kerrostuma</p> <p>Salaojakaivanto, Irtolöytö tiilimurskan ja laastin sekaisesta mullasta väliltä 6-8 m</p> <p>Salaojakaivanto, irtolöytö tiilimurskan ja laastin sek. mullasta väliltä 6-8 m</p> <p>Salaojakaivanto, irtolöytö tiilimurskan ja laastin sek. mullasta väliltä 6-8 m</p> <p>Salaojakaivanto, irtolöytö tiilimurskan ja laastin sek. mullasta väliltä 6-8 m.</p> <p>Salaojakaivanto, irtomaasta tiilimurskan ja laastin sek. mullasta väliltä 8-9 m</p>

PÄÄNUMERO	ESINE	LÖYTÖPAIKKA
21125	<p>: 215 <u>Saviastian pala</u> 1 kpl Saviastian reunasta. Reuna profiloitu. Vartalo hartialta pullistuva. Sisäpinnalla ruskea lyijylassite. Koko 42x46 mm.</p> <p>: 216 <u>Lasinpala</u> 1 kpl Tasolasia, jonka yksi reuna pyörästynyt toinen suoraksi leikattu ja kolmas lohjennut. Väri vaaleanvihreä. Lasi vaikuttaa epäpuhtaalta. Koko 72x33x2 mm.</p> <p>: 217 <u>Saviastian pala</u> 1 kpl Punasavipadan pohjasta, jalan kohdalta. Sisäpinnalla tumman, lähes mustan vihreä lyijylassita. Koko 71x51x10 mm.</p> <p>: 218 <u>Fajanssiastian paloja</u> 2 kpl Lautasen reunasta. Reuna aaltoileva ja koristeltu sinisin kohoripsuin. Koko 45x30 ja 25x30 mm.</p> <p>: 219 <u>Tiili</u> 1 kpl Keltainen, pienikokoinen tiili. Koko 175x80x25 mm.</p> <p>: 220 <u>Saviastian pala</u> 1 kpl Aaltopohjaista kivisavikeramiikkaa. Saviastian pohjan puolikas. Vaalean harmaata savea. Lasittamaton. Aaltopohja karkeatekoinen. Pohjan halk. 97 mm.</p>	<p>Turku Taidepalatsi (II/1/3)</p> <p>Salaojakaivanto, irtomaasta tiilimurskan ja laastin sek. mullasta väliltä 8-9 m</p> <p>Salaojakaivanto, irtomaasta tiilimurskan ja laastin sek. mullasta väliltä 8-9 m</p> <p>Salaojakaivanto, irtomaa tiilimurskan ja laastin sek. multa välillä 8-9 m.</p> <p>Vuoden 1827 paloa edeltäneen tontin 413 pihakiveyksen päältä.</p> <p>Vuoden 1827 paloa edeltäneen tontin 413 pihakiveyksen alta, hiekasta, jossa laastia ja tiilimurskaa</p> <p>Vuoden 1827 paloa edeltäneen tontin kohdalta, likaantuneen saven ja ruskean puurosken sek. maan rajalta, taso +504 (ks. kerrospilari)</p>

PÄÄNUMERO	ESINE	LÖYTÖPAIKKA
21125	<p>: 221 <u>Lasin pala</u> 1 kpl Kaarevapintaisesta astiasta. Läpikuultamaton vihertävä, pinta valkoinen, hilseilevä. Pinnassa heikot pystykohovyöt. Koko 28x24x alle 1 mm</p> <p>: 222 <u>Saviastian pala</u> 1 kpl Kivisavikeramiikka-astian kaulan ja hartian taitteesta. Vartalo pullistuva. Savi tumman harmaata, kovaa, joukossa tiilensiruja. Ulkopinta ruskeaksi slammattu. Koko 47x48x4,5 mm.</p> <p>: 223 <u>Puuesineen katkelma</u> 1 kpl Puuesineen päästä lohjennut kappale. Ehjällä pitkällä sivulla 2 lovea, lohjenneella pitkällä sivulla ilm. reiän kohta. Koko 125x38x14 mm. (ks piirros)</p> <p>: 224 <u>Lasin pala</u> 1 kpl Vaaleanvihreää heikosti läpi kuultavaa lasia. Kaartuva pala, mahd. astian pohjasta. Koko 15x8x5 mm.</p> <p>: 225 <u>Lasinpaloja</u> 5 kpl Tasolasia. Kaksi palaa lasin reunasta, reuna pyöreä ja suora. Palat läpinäkymättömiä, pinta tummunut. Suurin reunapala 36x21x2 mm.</p>	<p>Turku Taidepalatsi (II/1/3)</p> <p>Salaojakaivanto, kaivannon pohjalta Luostarin välikadun kohdalta</p> <p>Salaojakaivanto, Luostarin välikadun kohdalta, puurosken sek. kerroksen alaosasta, taso +530 m</p> <p>Salaojakaivanto Luostarin Välikadun kohdalla, mullan sek. puulastukerros</p> <p>Salaojakaivanto, Luostarin välikadun kohdalta puurosken ja saven sek. kultt. kerroksesta, tasolta +580</p> <p>Salaojakaivanto, tontin 413 ja Luostarin välikadun rajalta, mahd. kivijalan alta, sekaantunut maa.</p>

PÄÄNUMERO	ESINE	LÖYTÖPAIKKA
21125	: 226 <u>Saviastian pala</u> 1 kpl Kivisavikeramiikkaa. Astian kaulan ja hartian taitteesta. Savi kovaa, tiivistä ja harmaata. Ulkopinta tummanharmaa, heikosti rihlattu. Taitteessa kohoaltovyö. Sisäpinnalla slammaus. Koko 66x48x5 mm.	Turku Taidepalatsi (II/1/3) Sisääntuloaulan itänurkan anturakaivanto, saven sek. kulttuurimaa, taso +477 m.

21125:

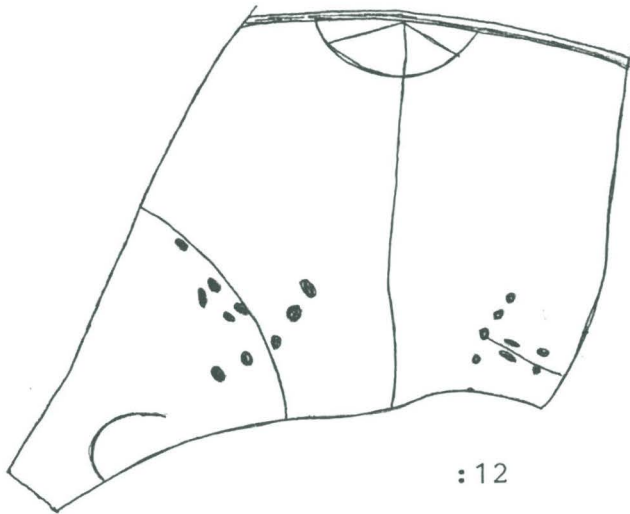

:12

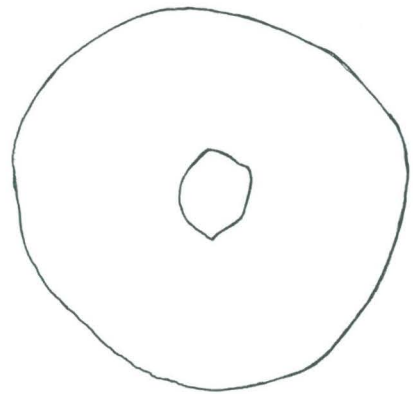

:18

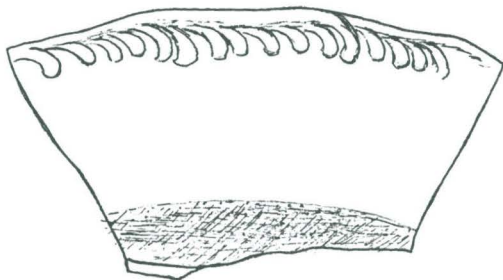

:20

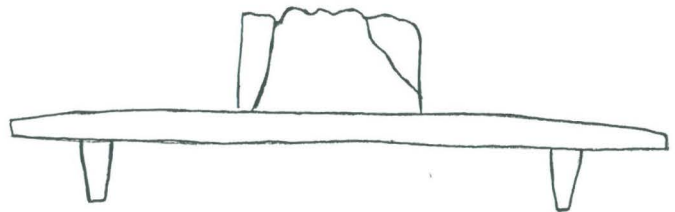

:21

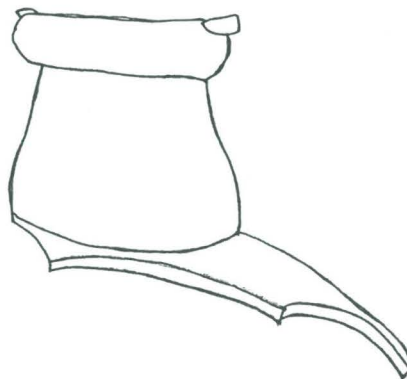

:22

MK 1:1

21125:23

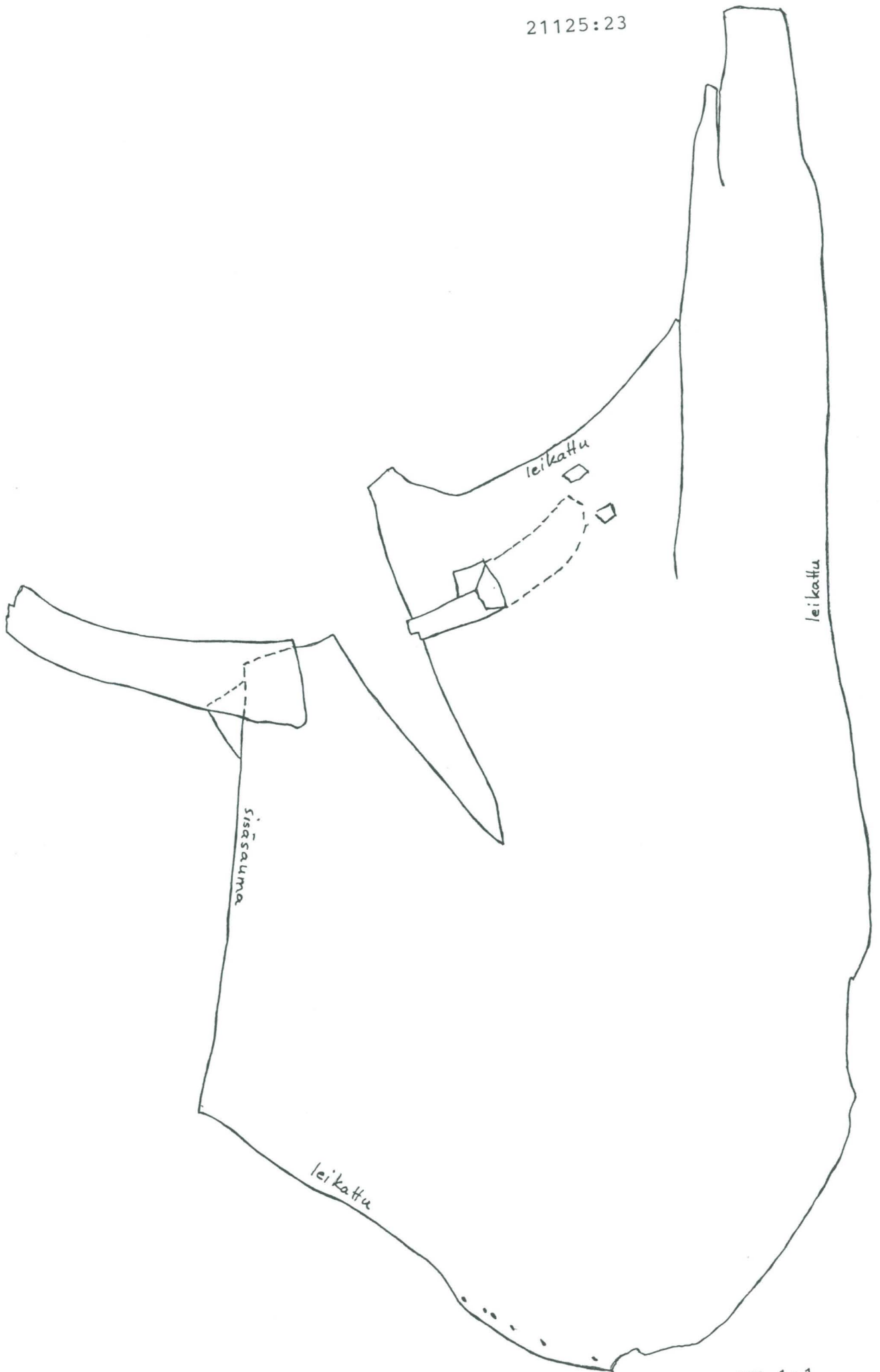

MK 1:1

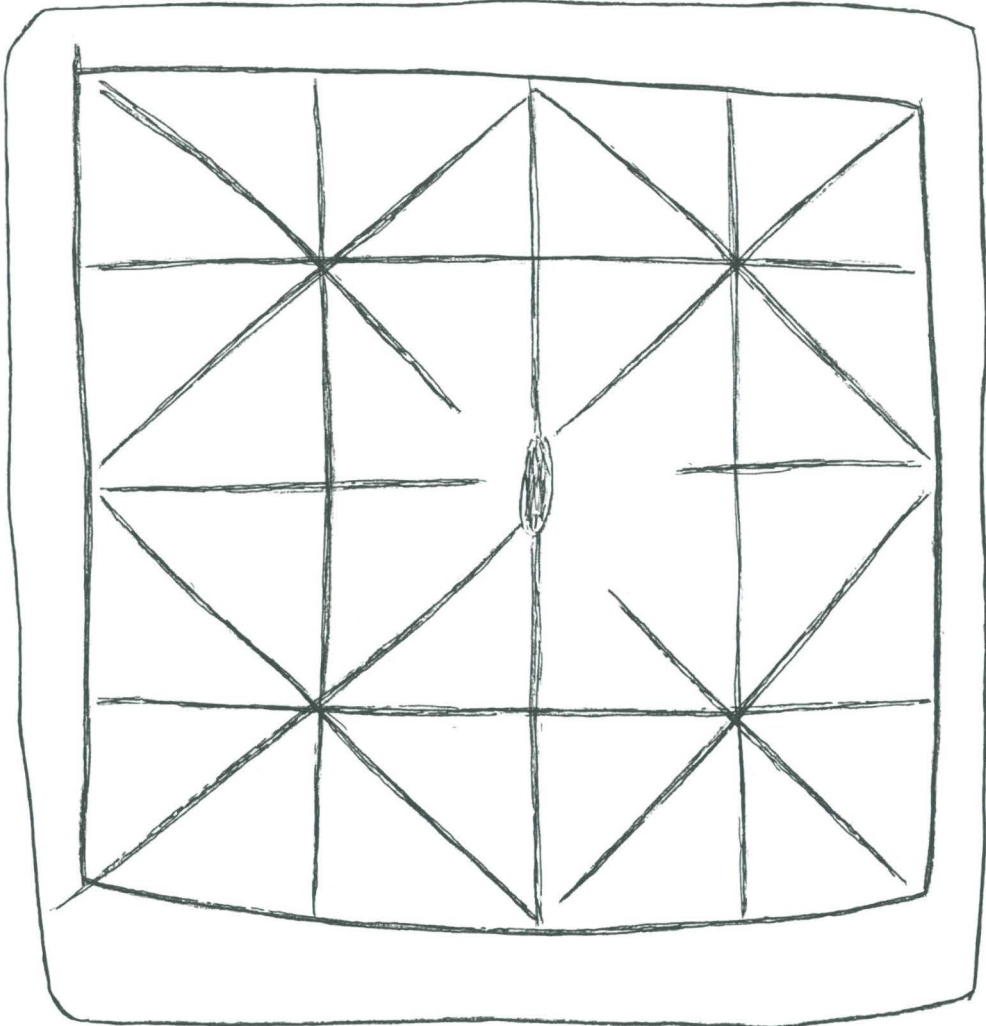

:27

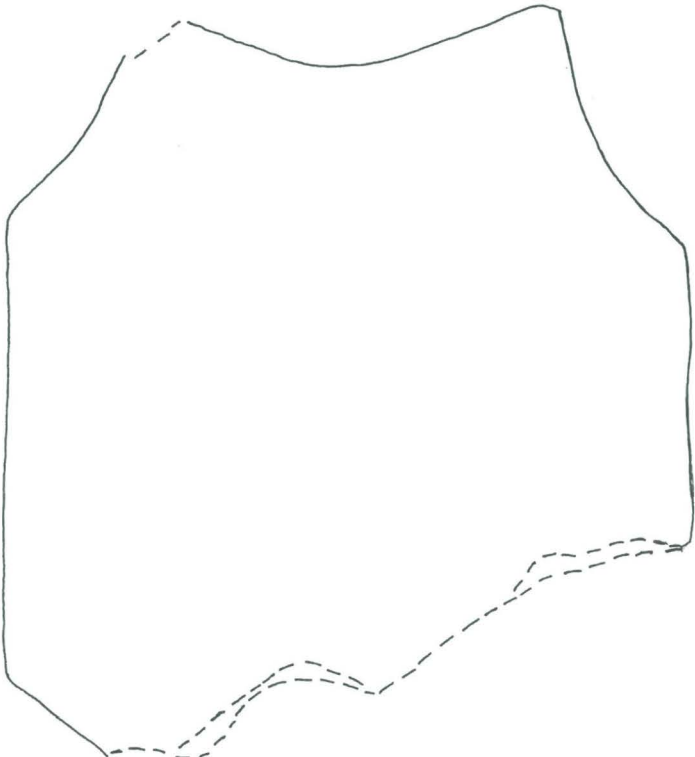

:28



:30

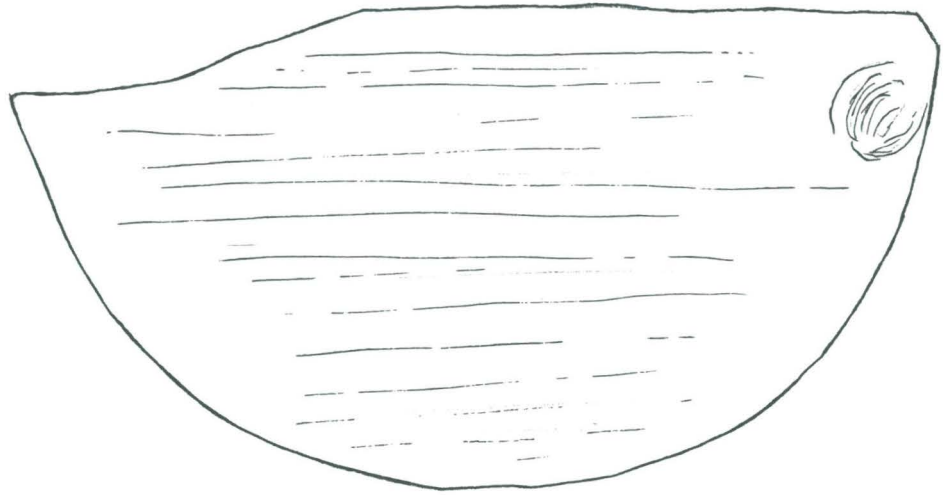

:31

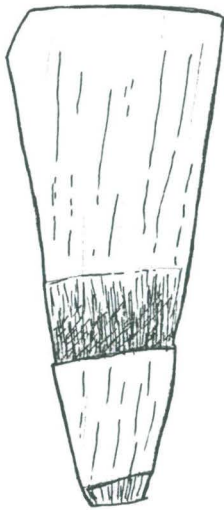

:32

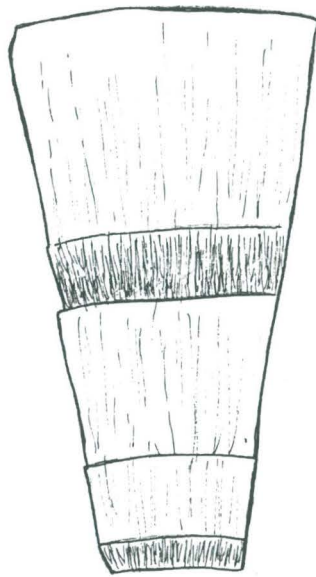

:33

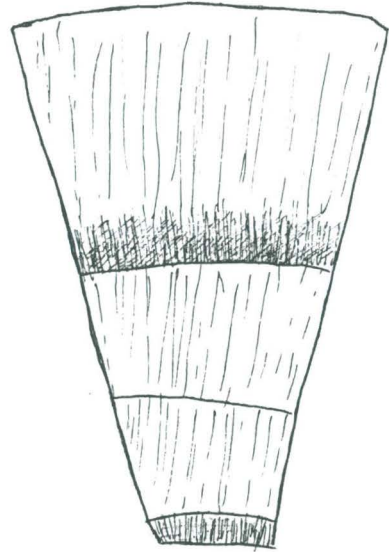

:34

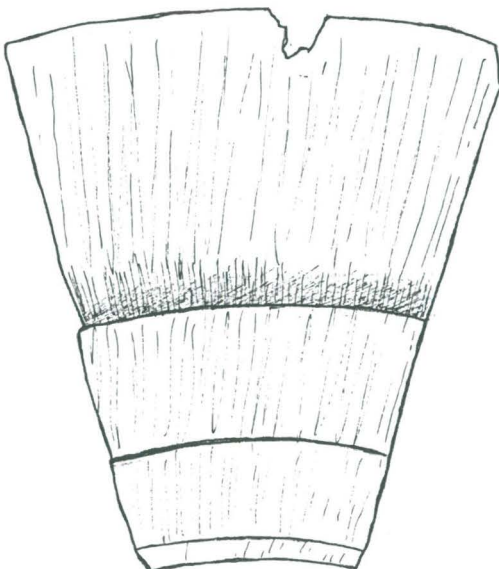

:35

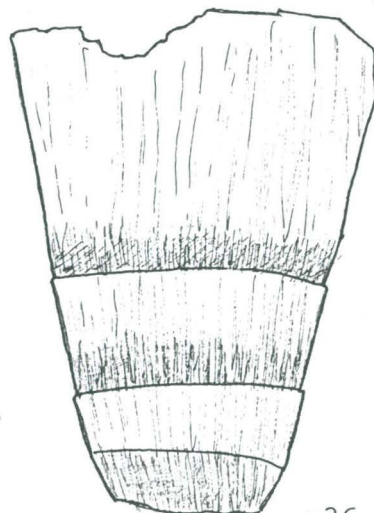

:36

21125

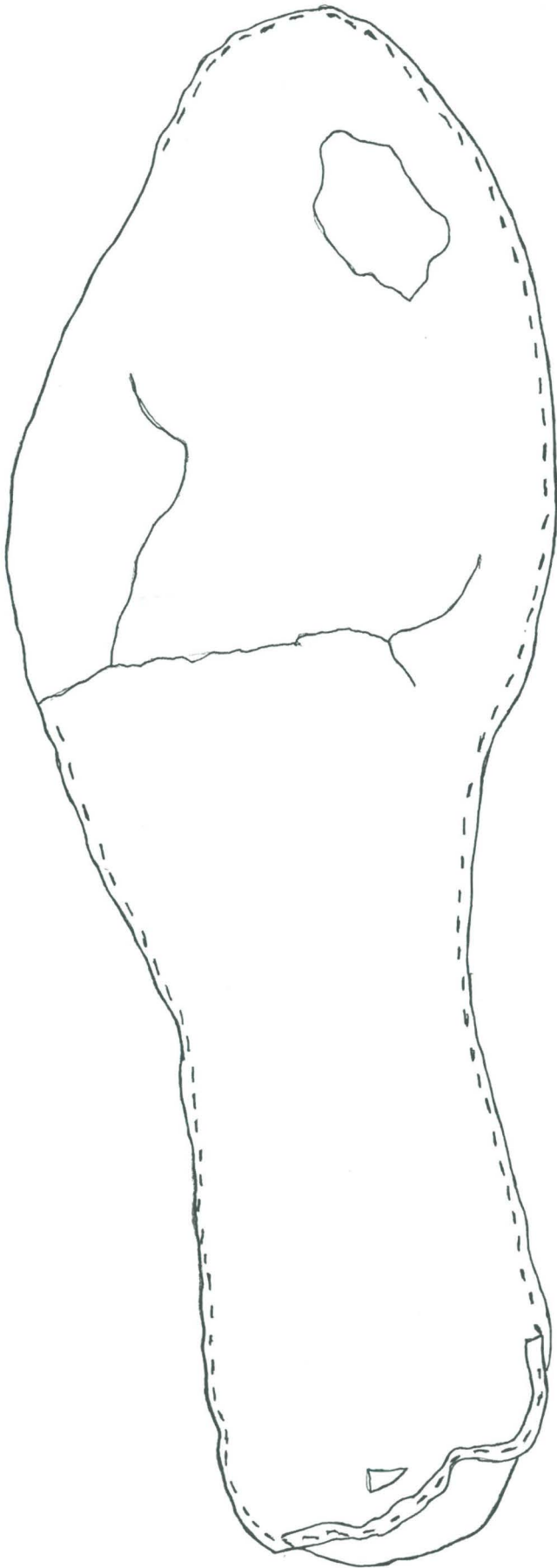

:43

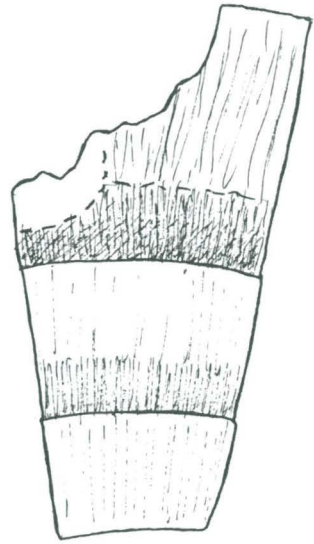

:37

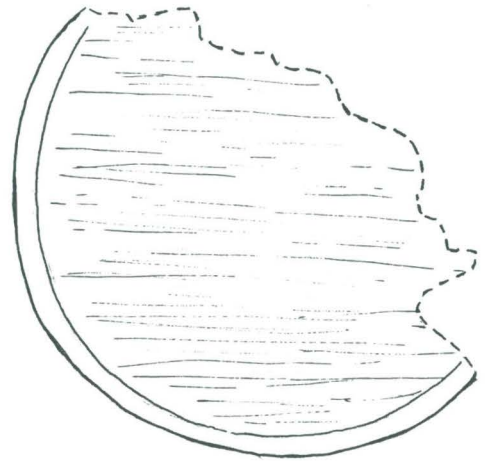

:39

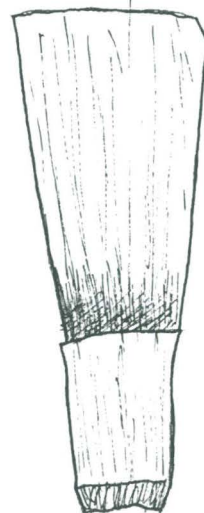

:40

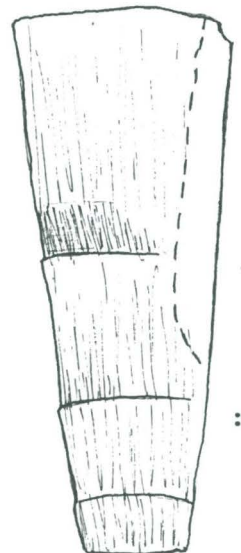

:41

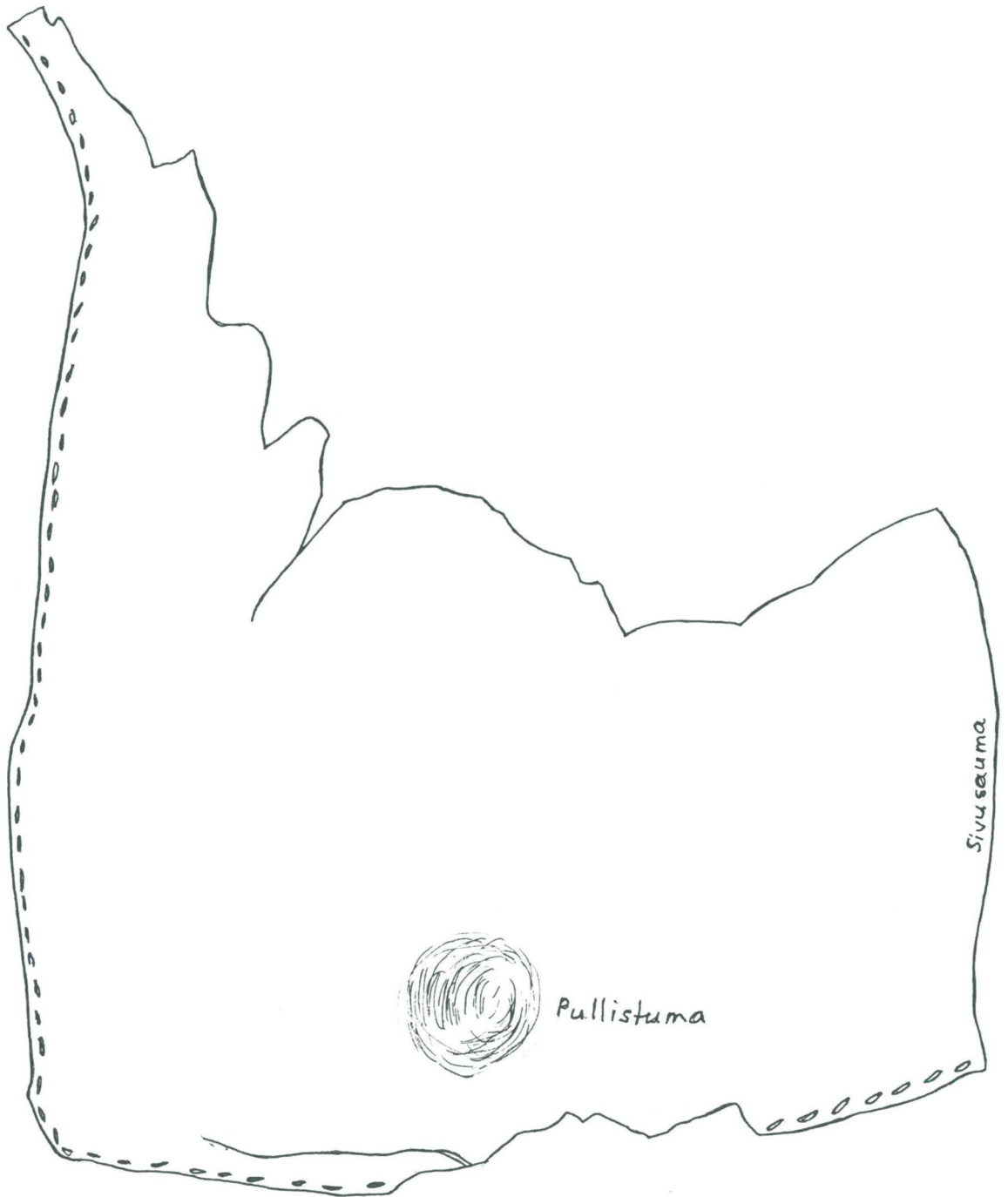

21125:47

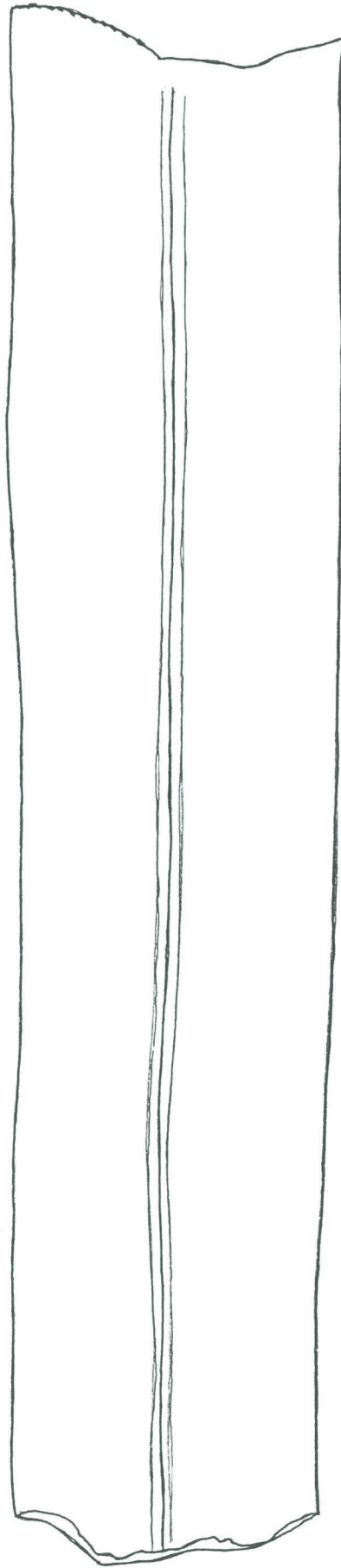

MK 1:1

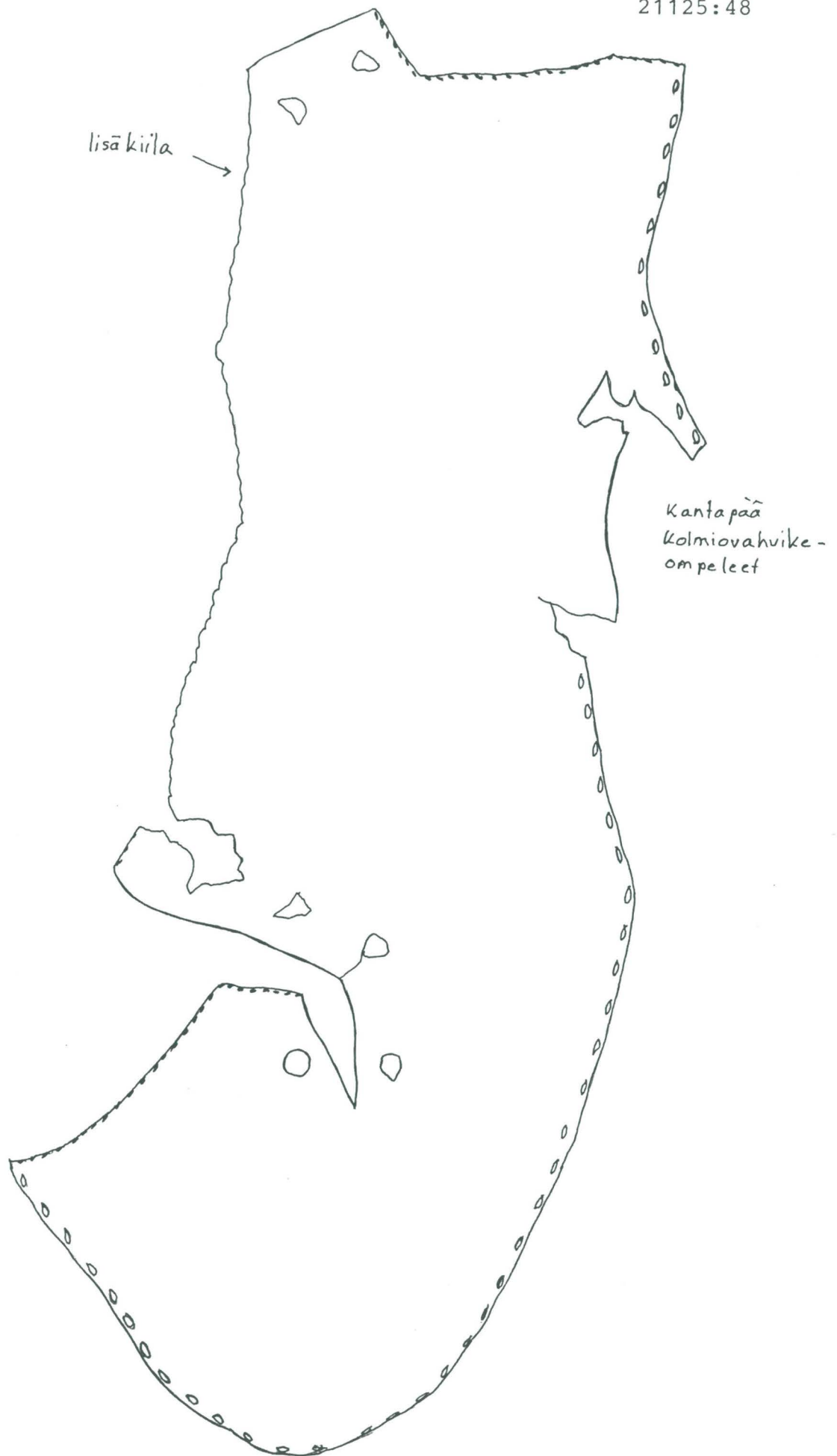

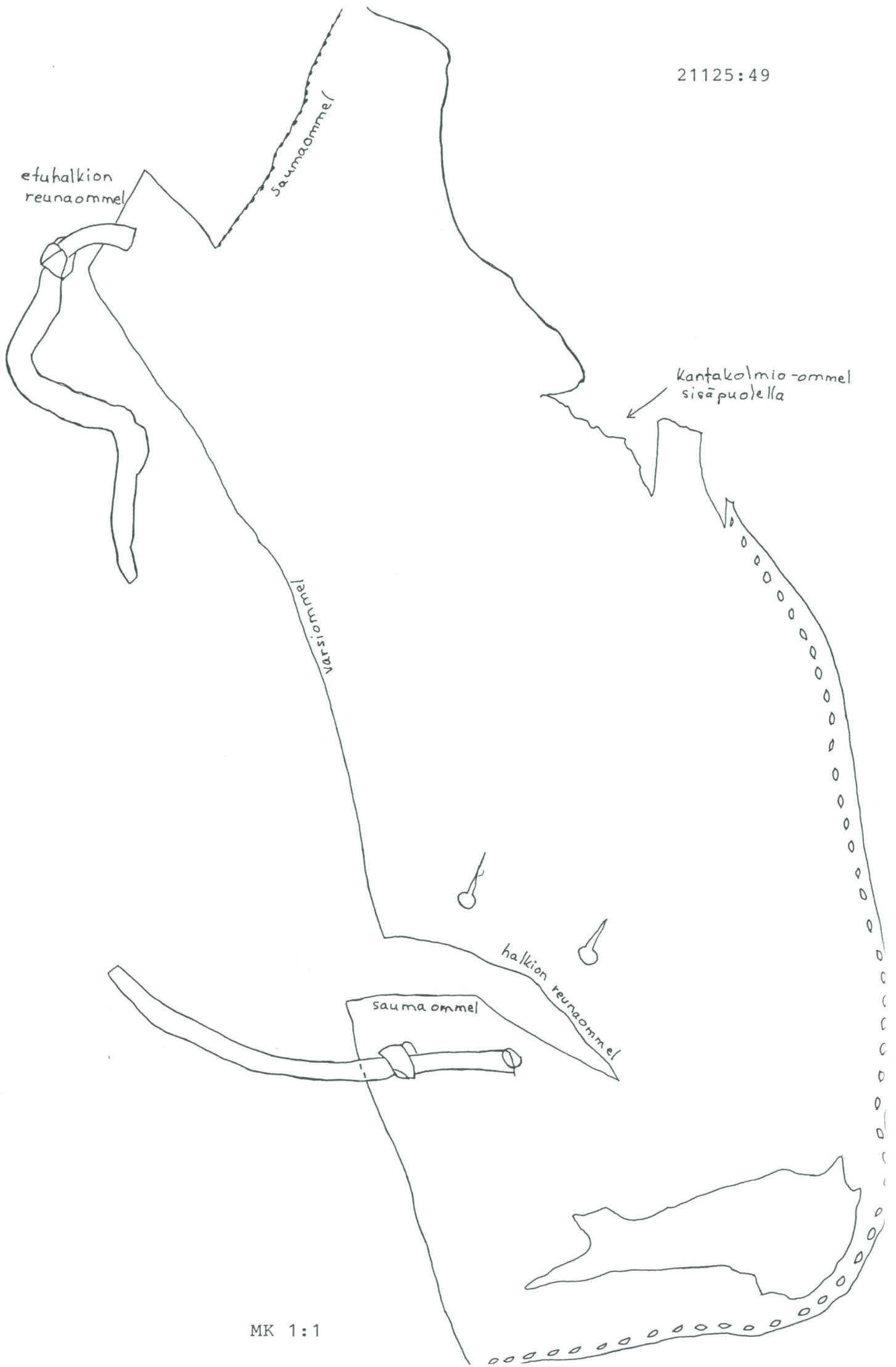

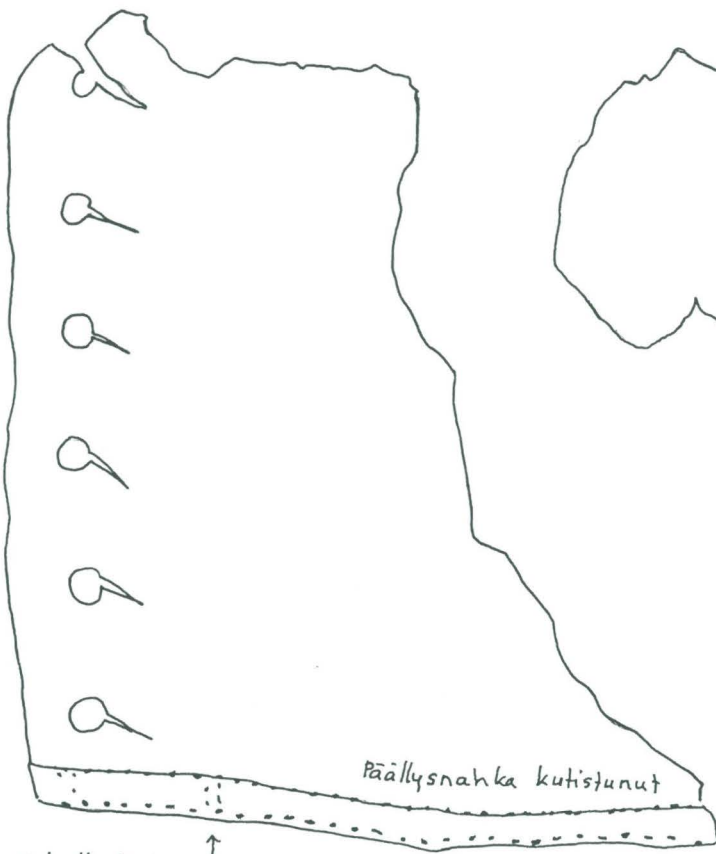

:50

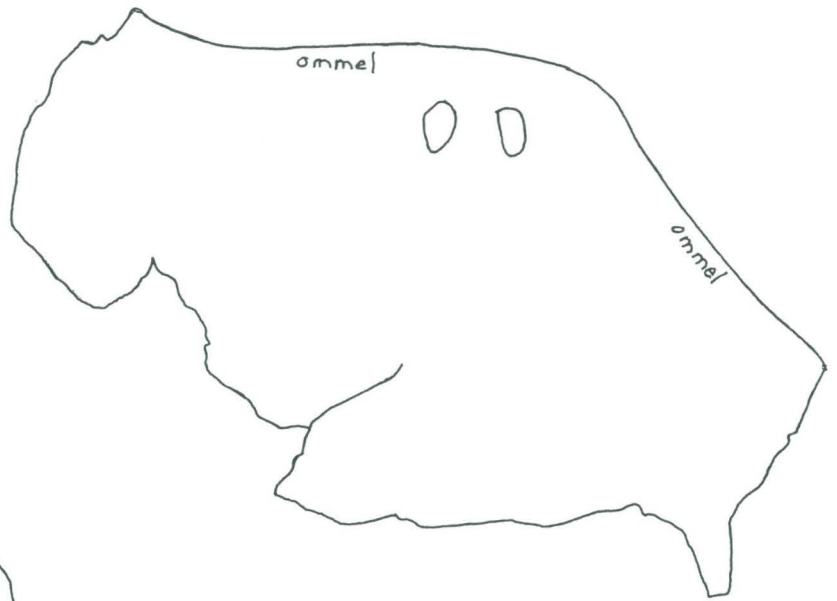

:53

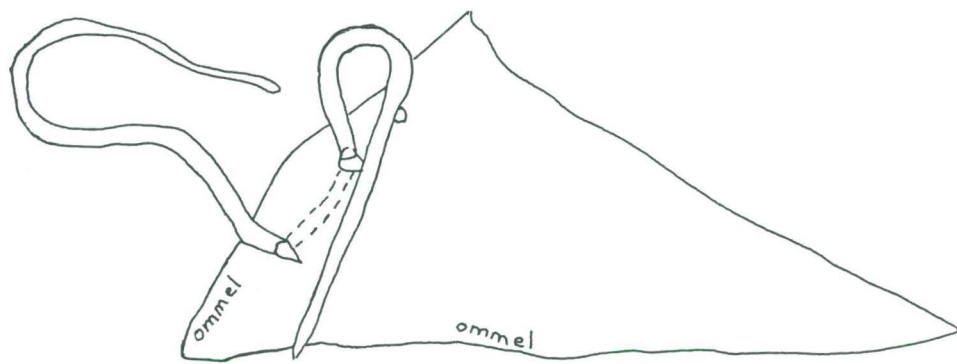

:51

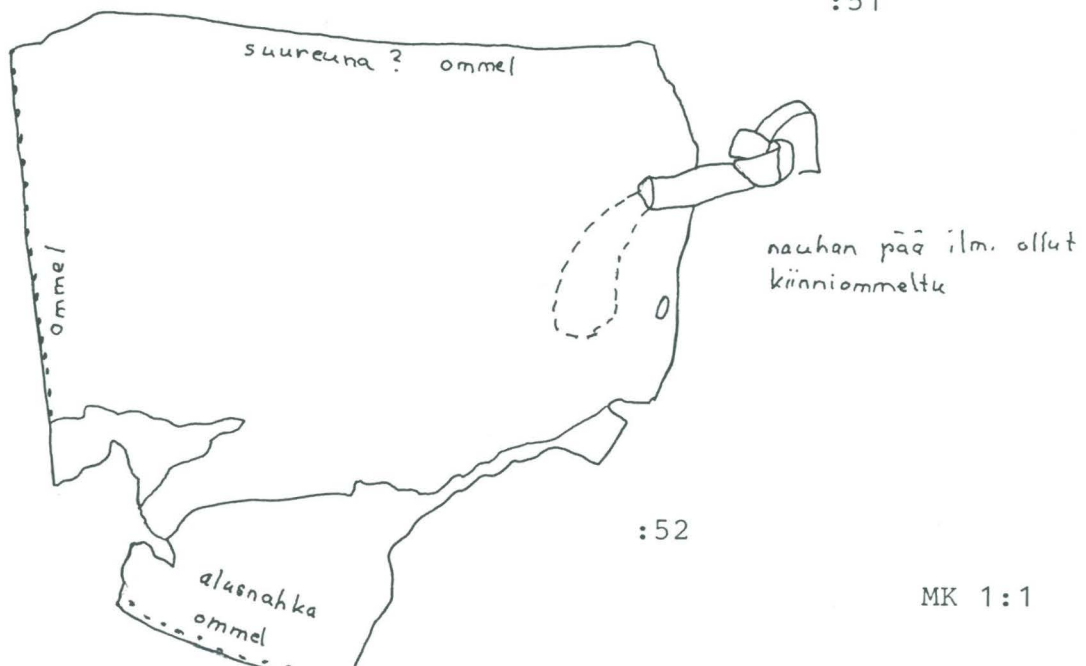

:52

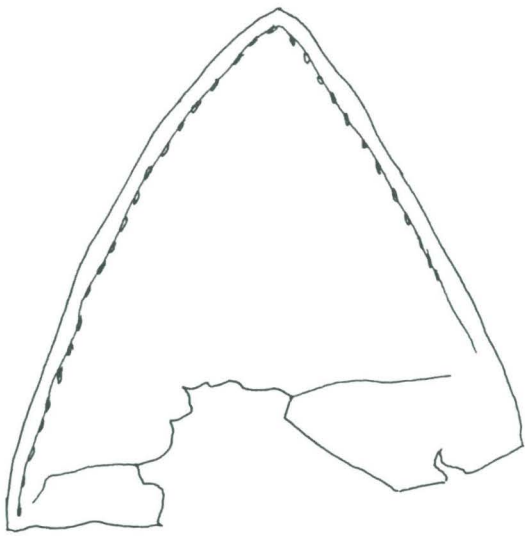

:54

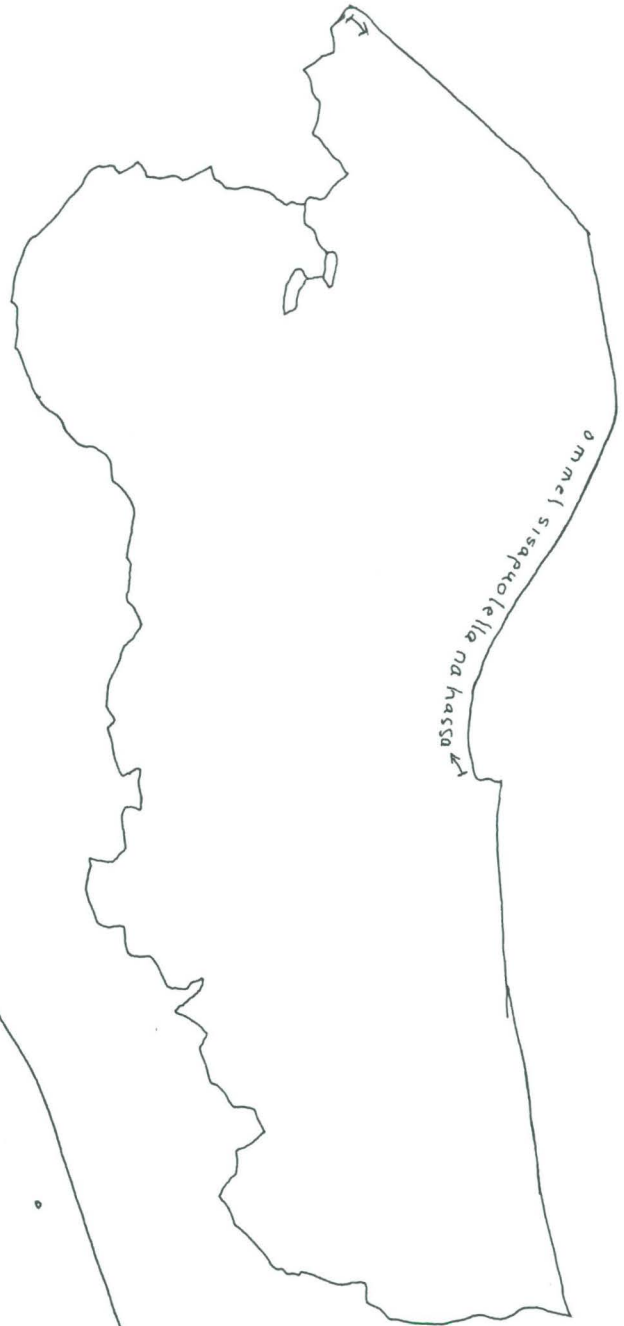

:59

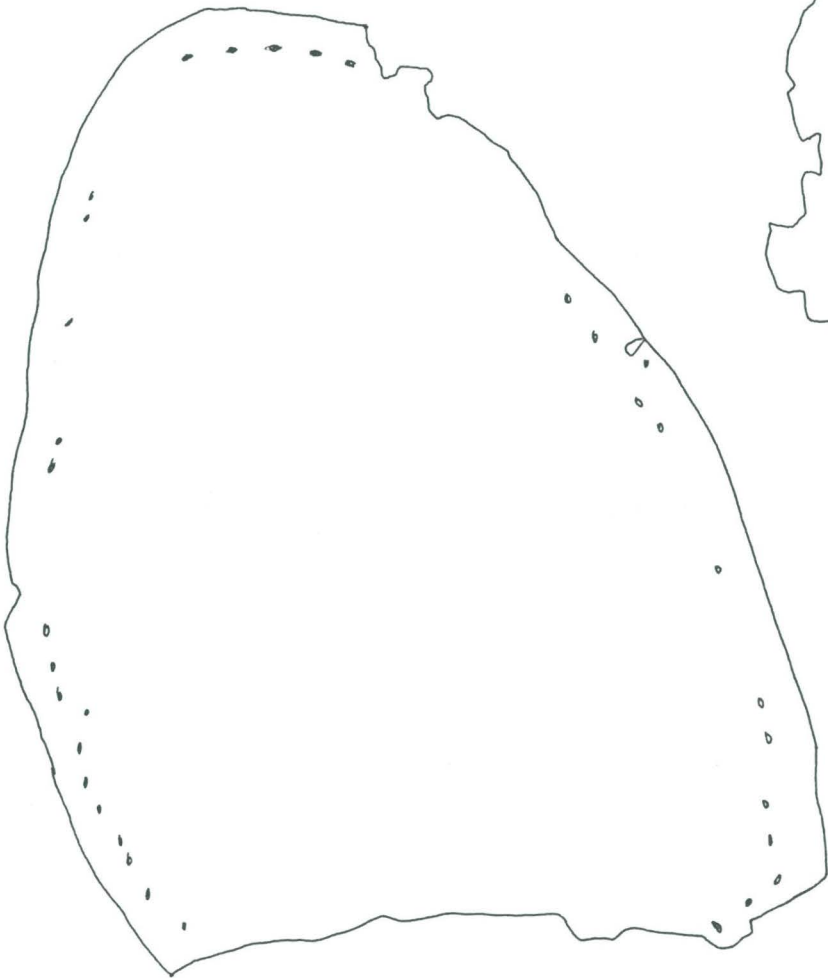

:55

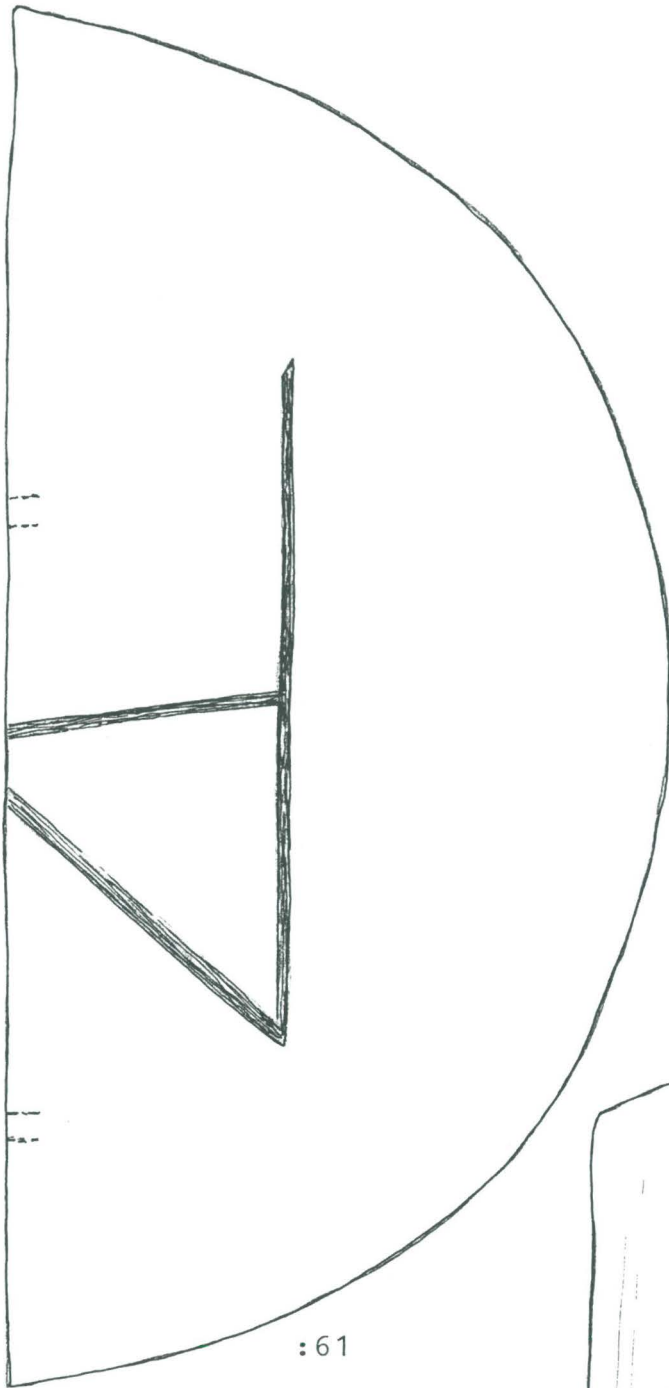

:61

Tapin
reikā

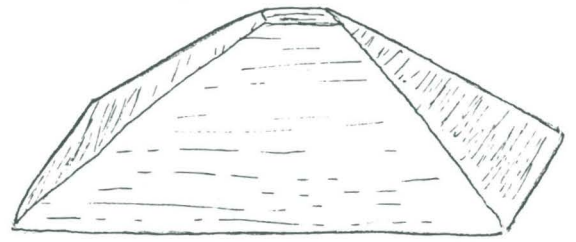

:74

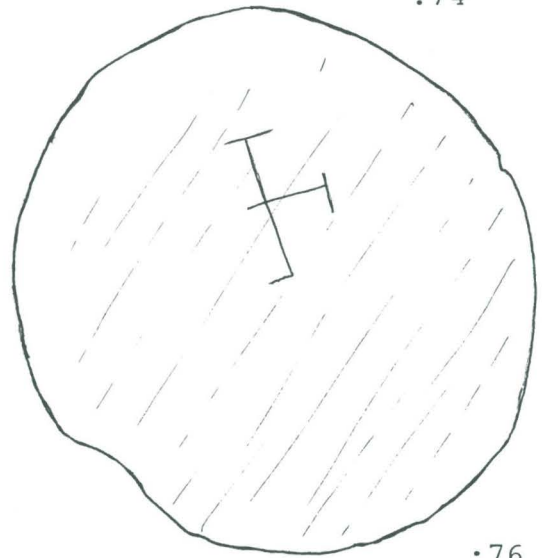

:76

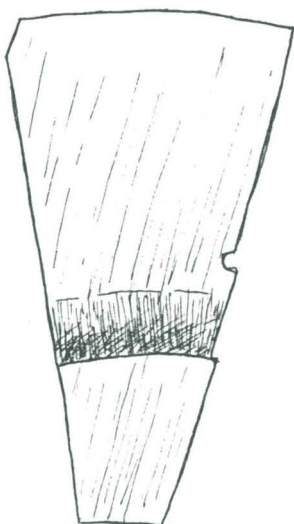

:63

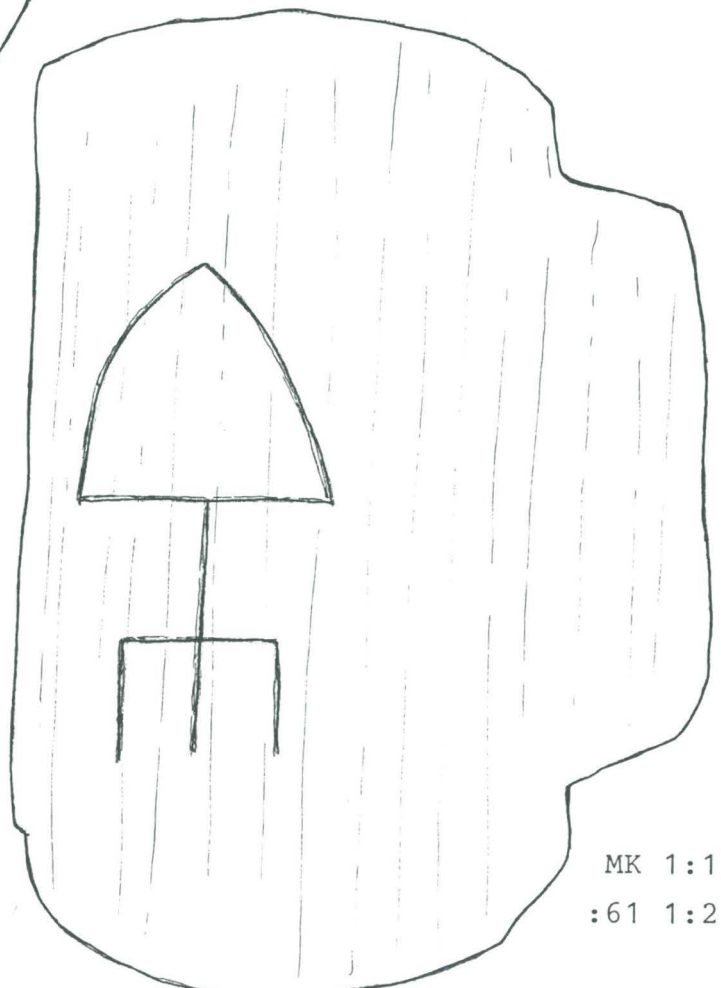

:77

MK 1:1
:61 1:2

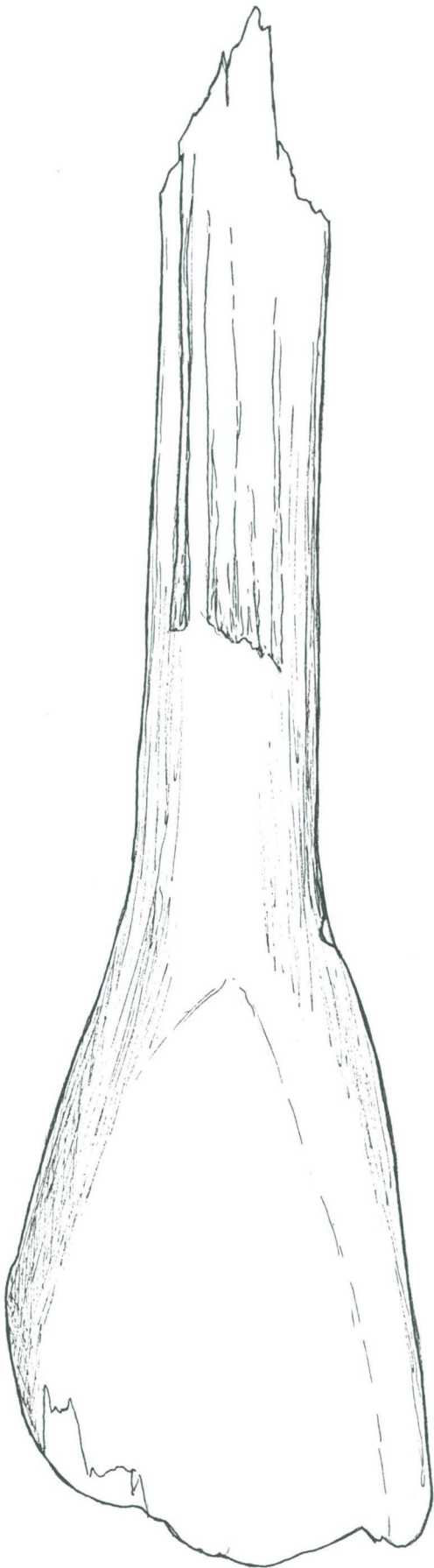

:81



:85

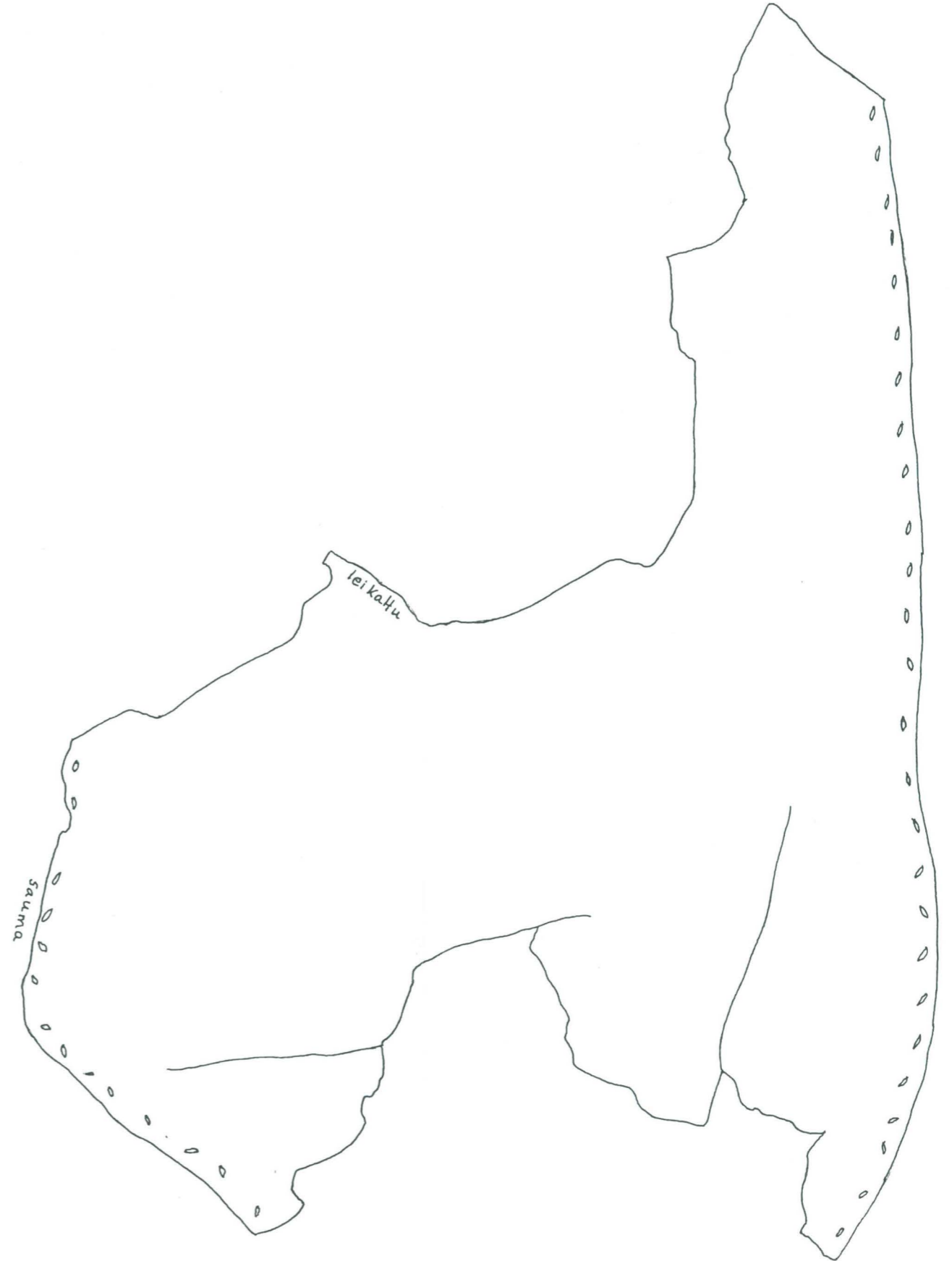
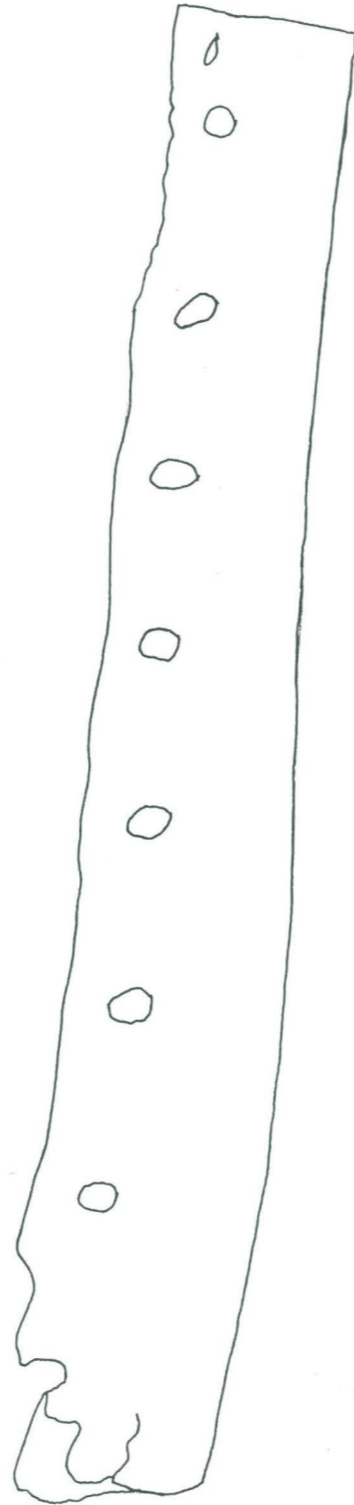
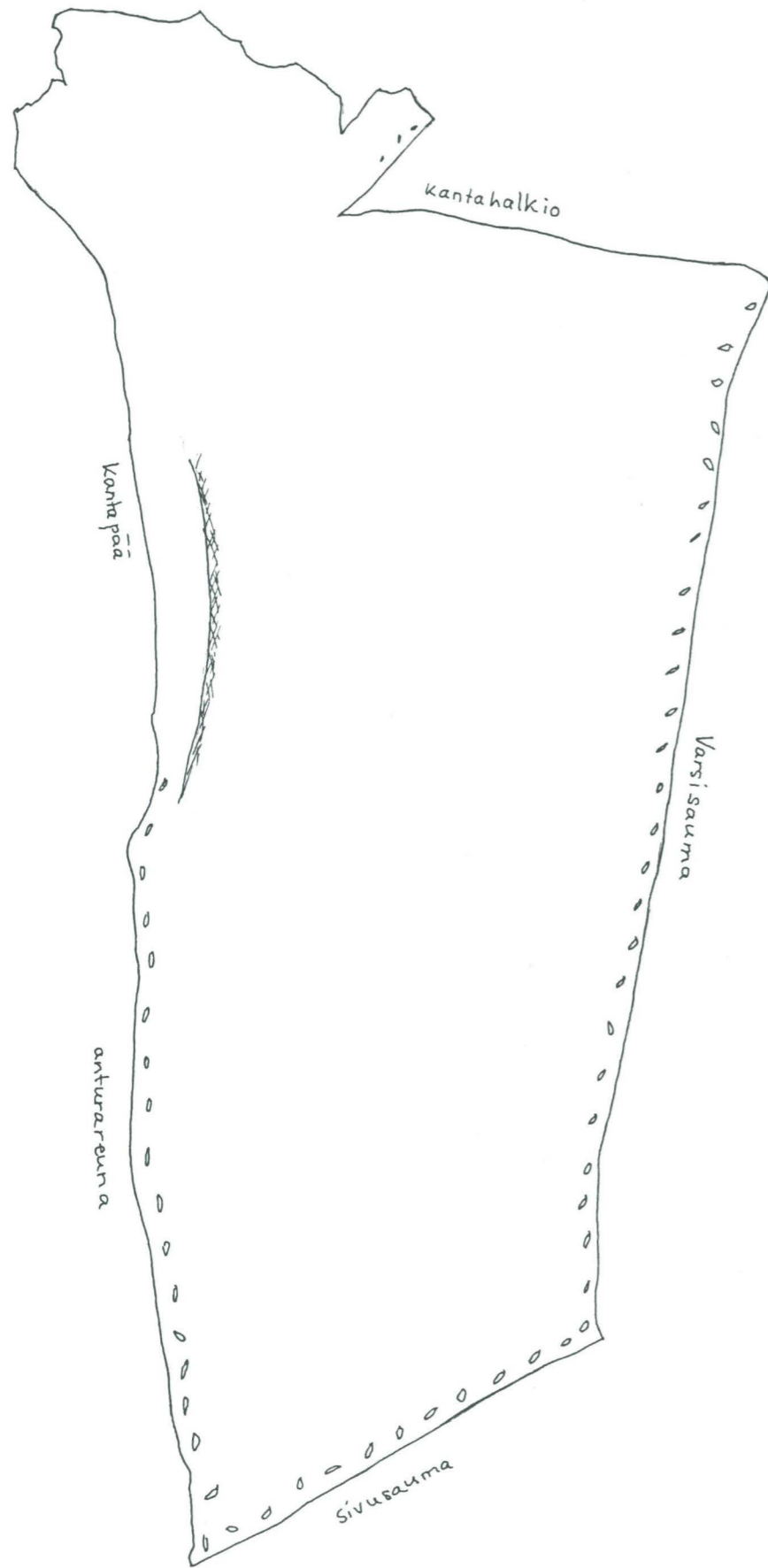

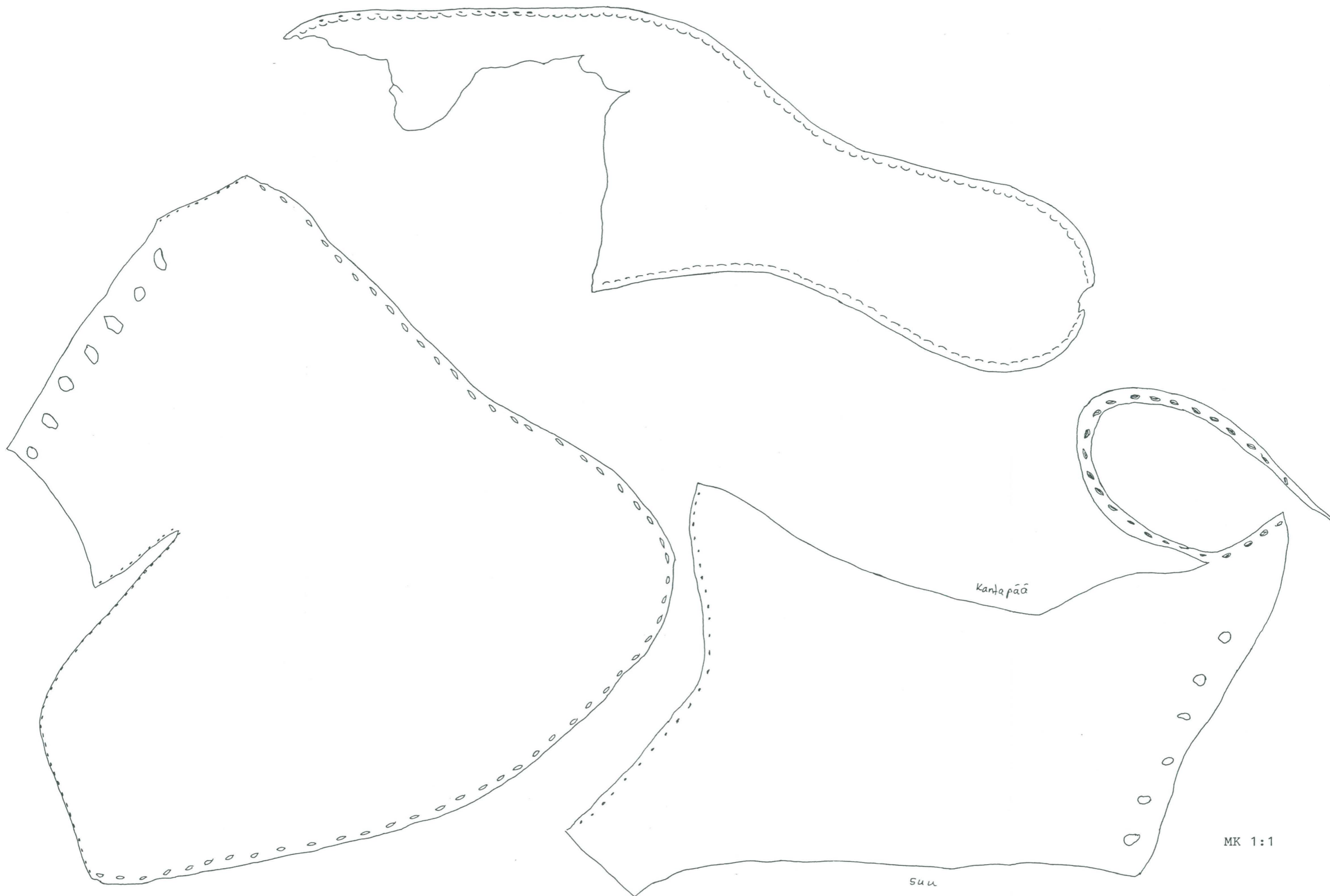



:88

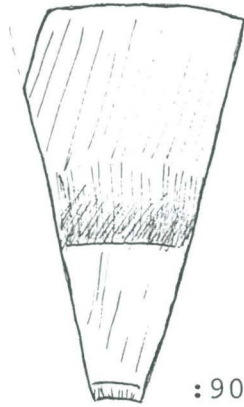

:90



:91



:99

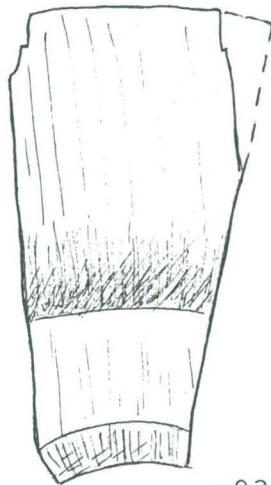

:93

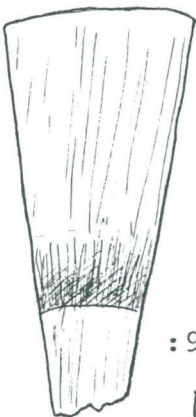

:94

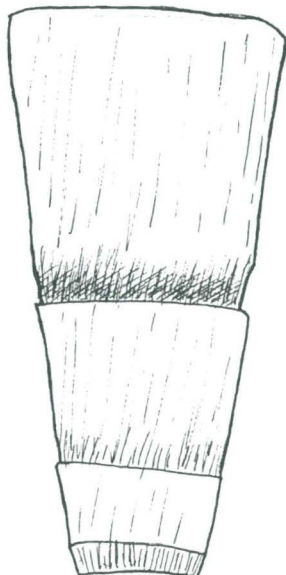

:96



:97

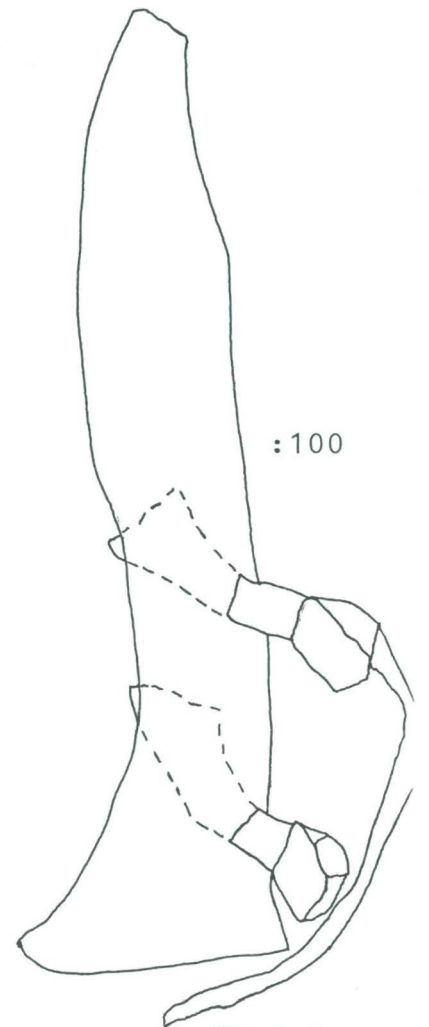

:100

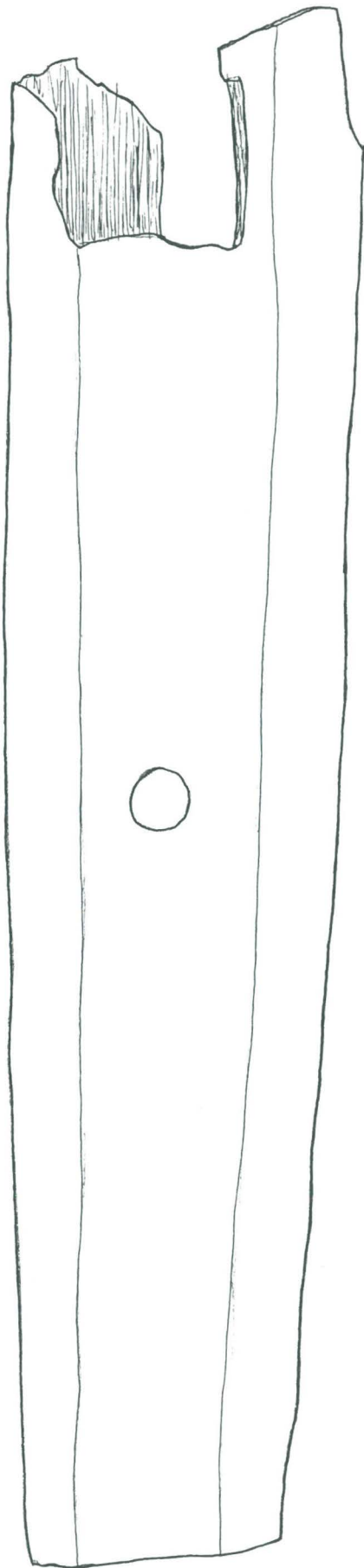

:101

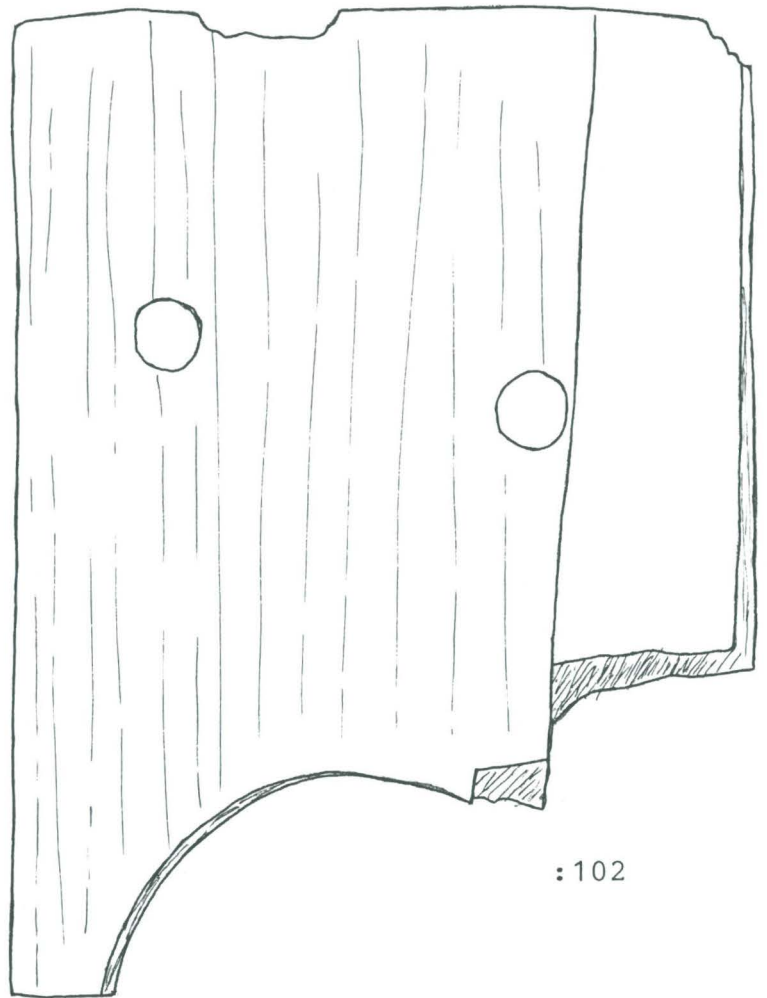
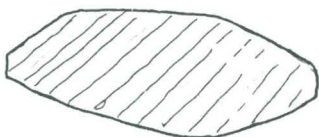

:102

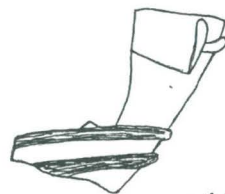

:104

21125



← :10/7.1

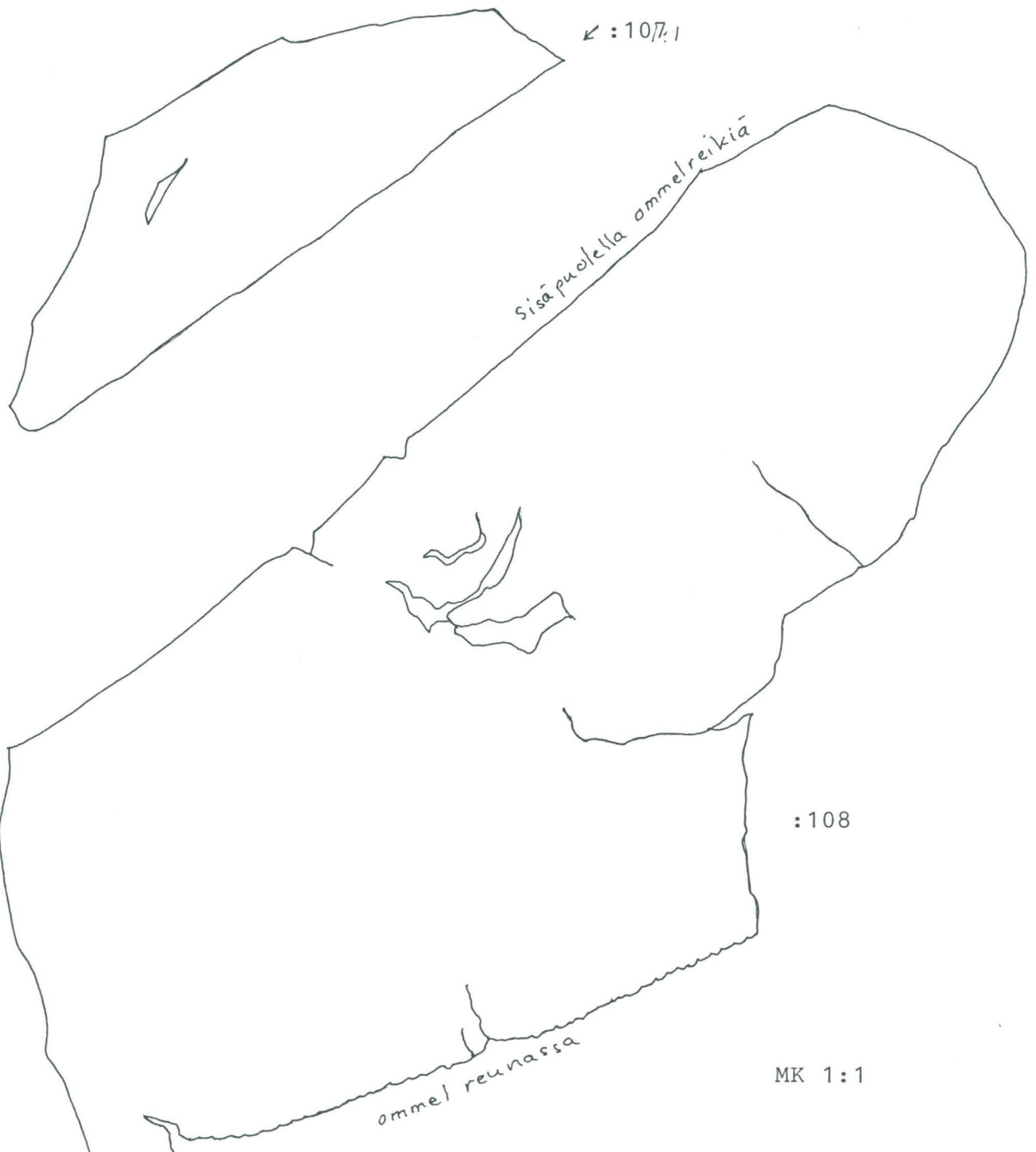

:108

MK 1:1

21125

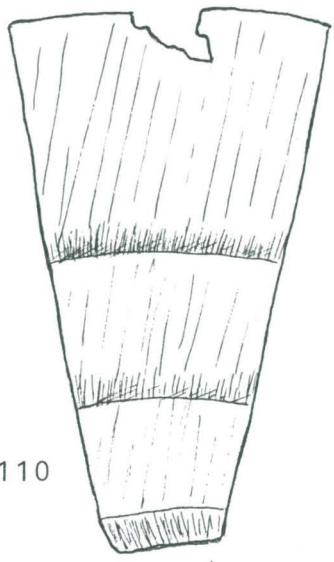

:110

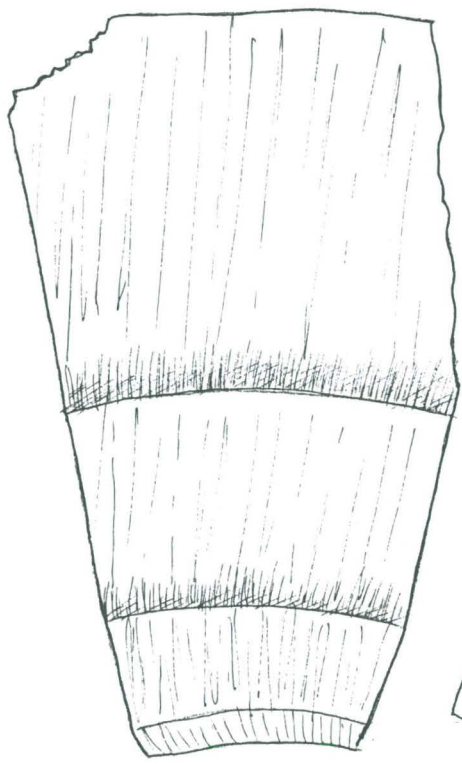

:109



sivusauma

kantapaa

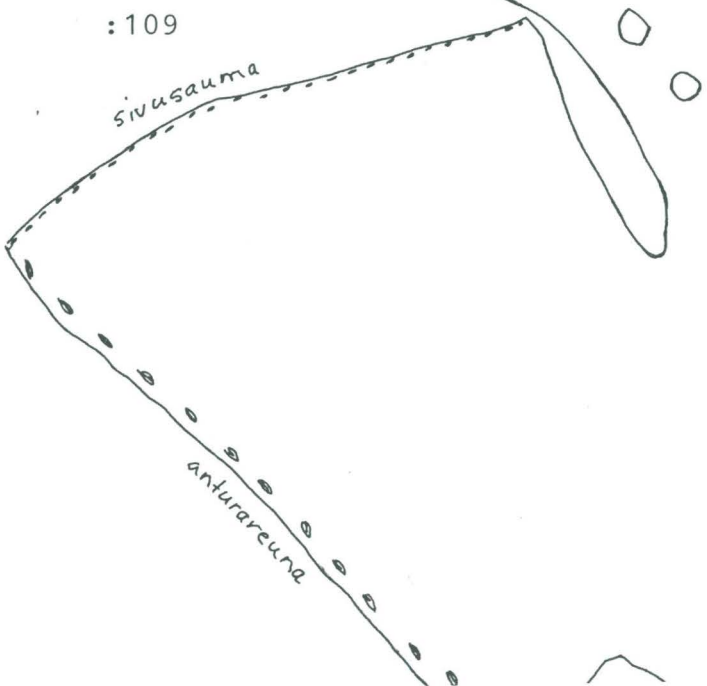

sivusauma

anturarcuna

:115

MK 1:1

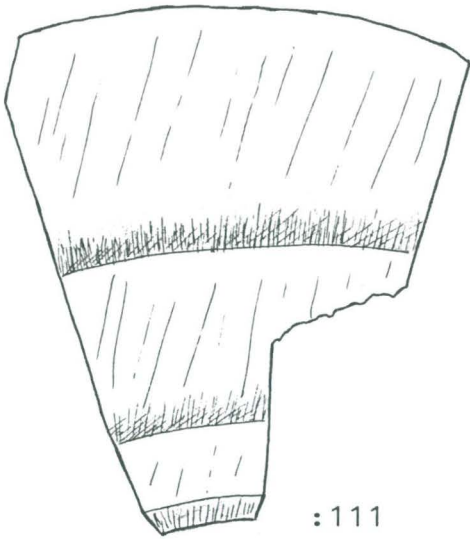

:111

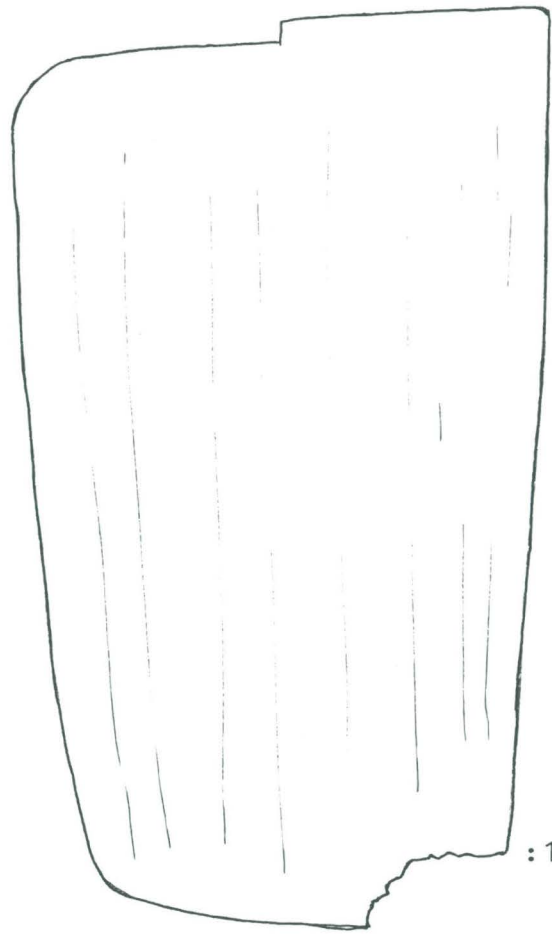

:117



:129

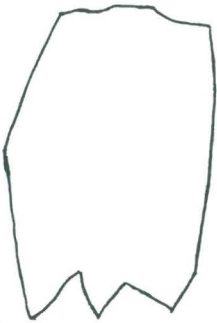

:130



:136



:138

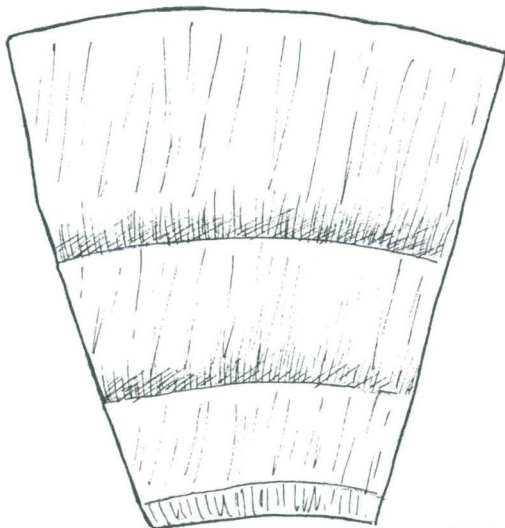

:135

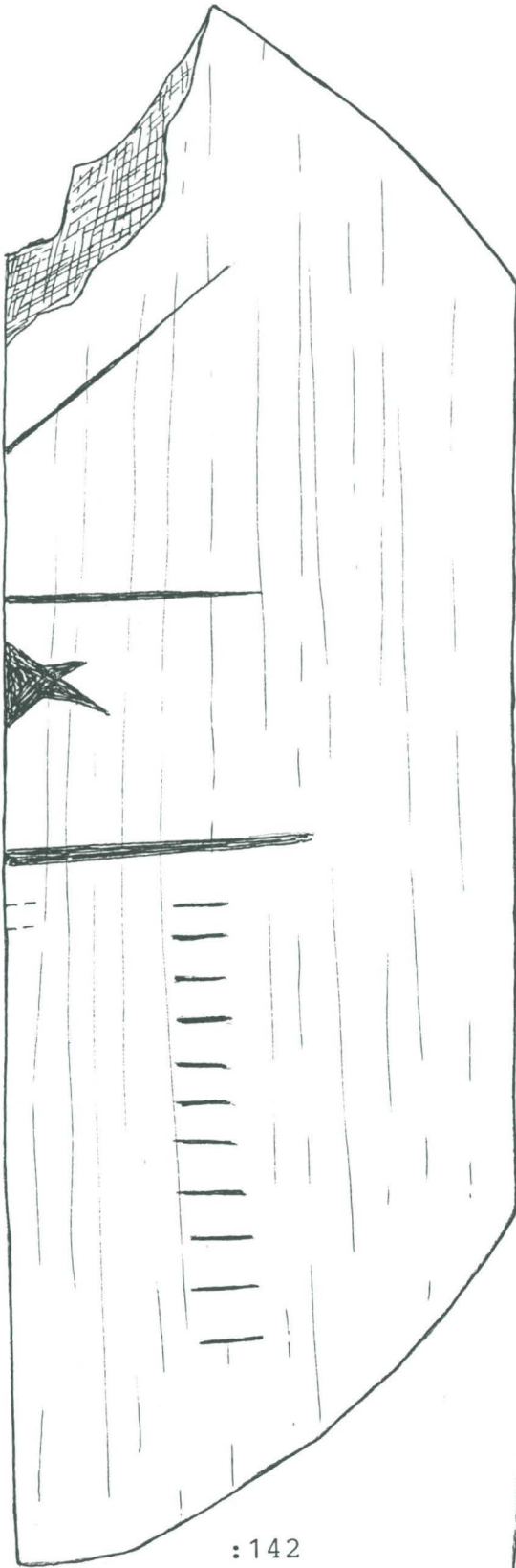

puu-
tappi

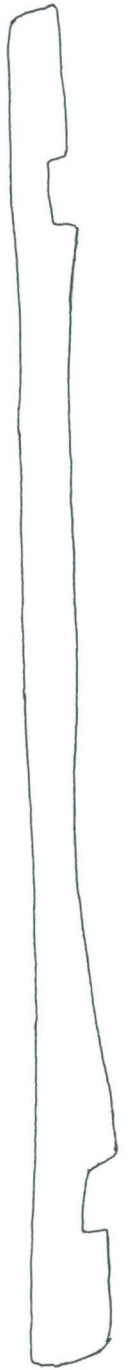

:143

MK 1:1
:142 1:2

21125

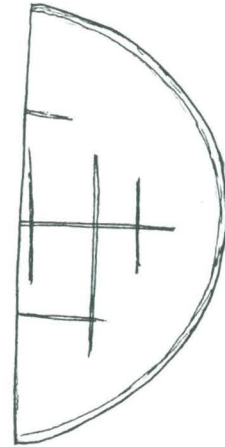
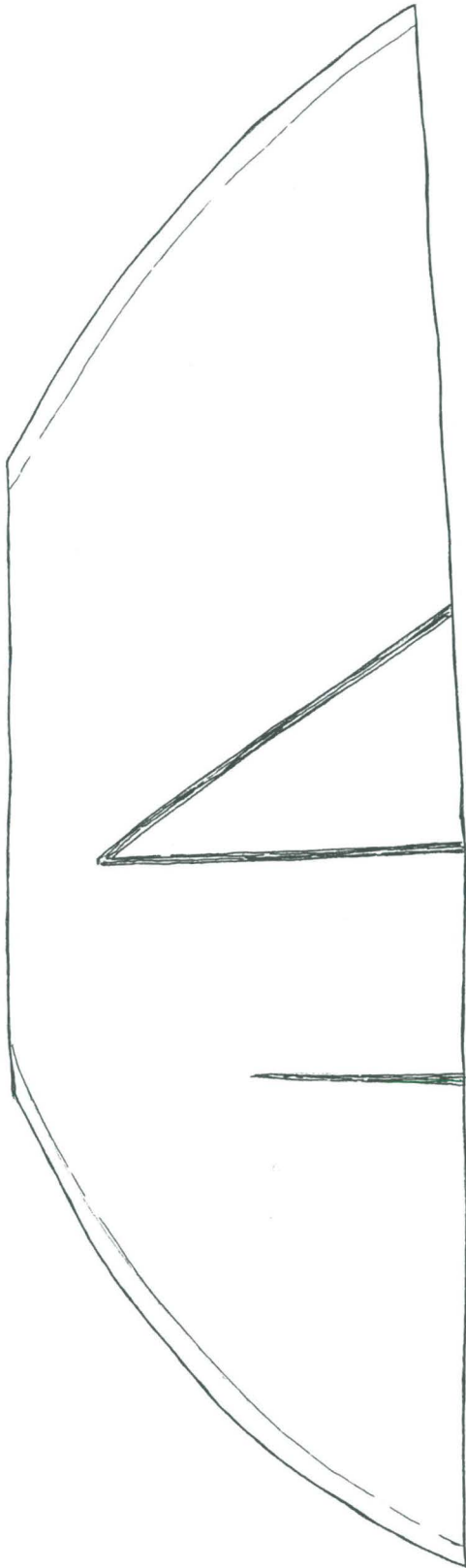

:144 (ei MK:ssa)

:145
MK 1:2

21125:146

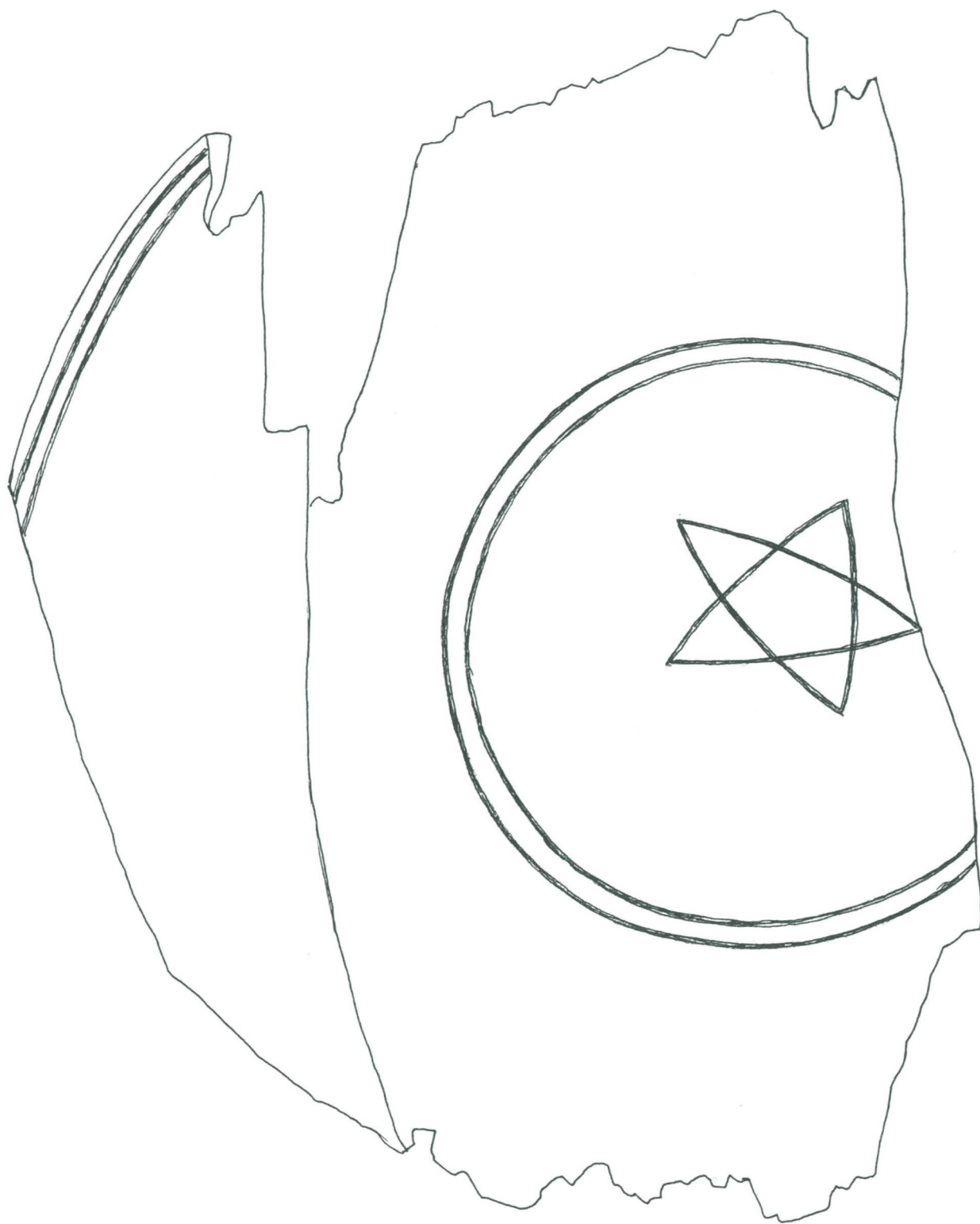

MK 1:1

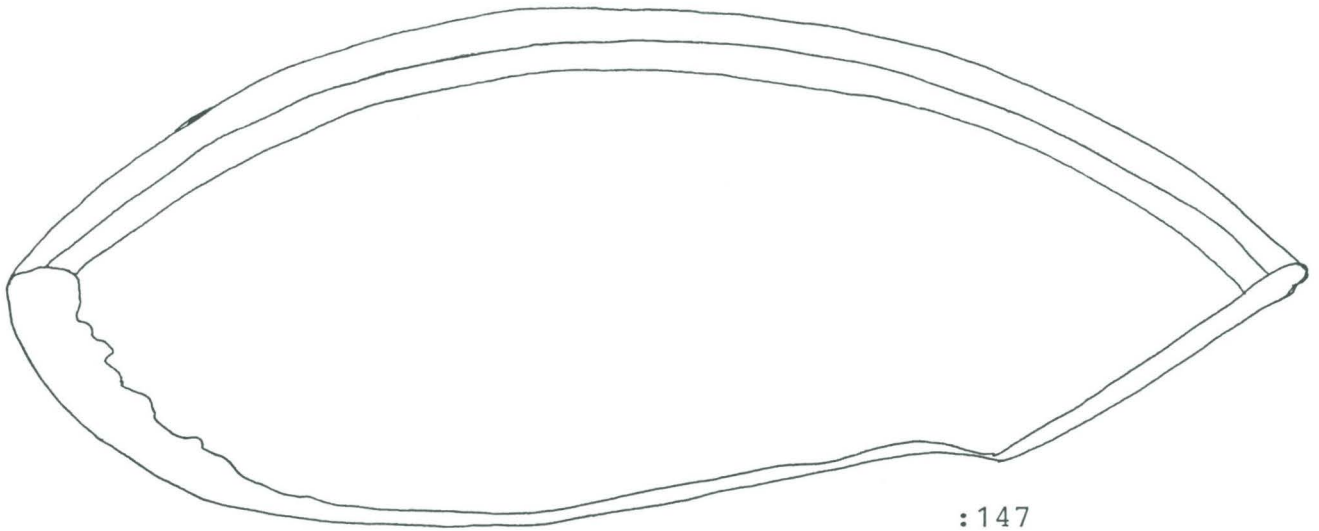

:147



:148

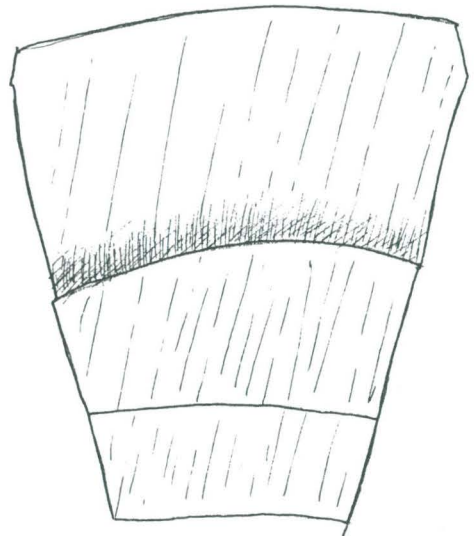

:150

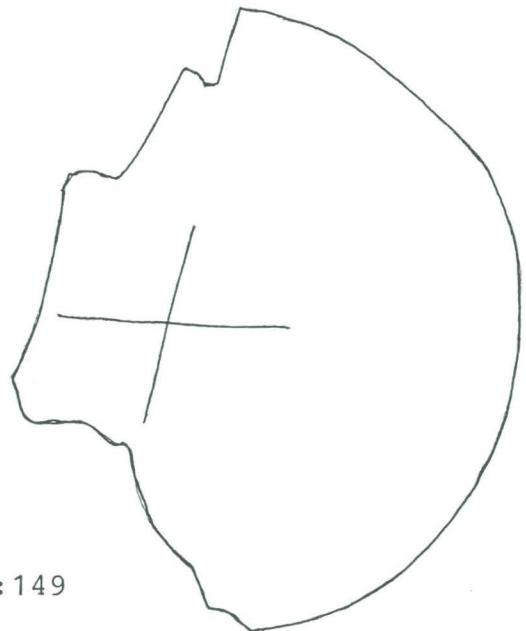

:149



:153

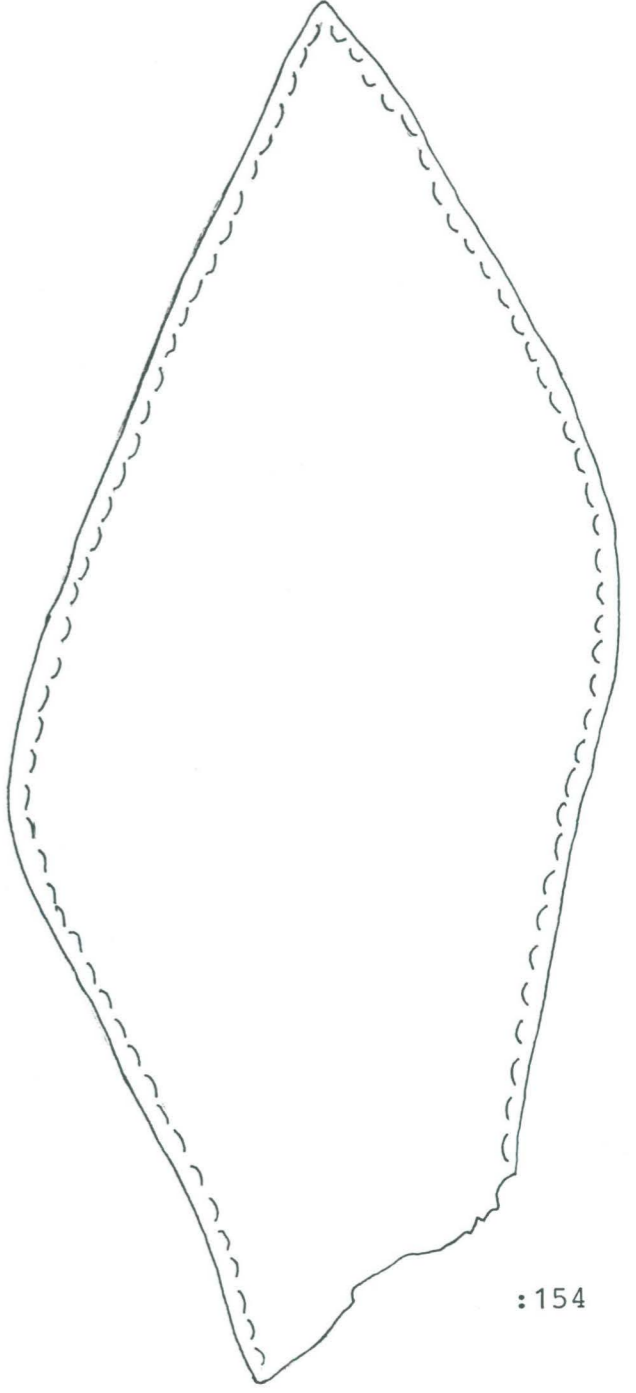
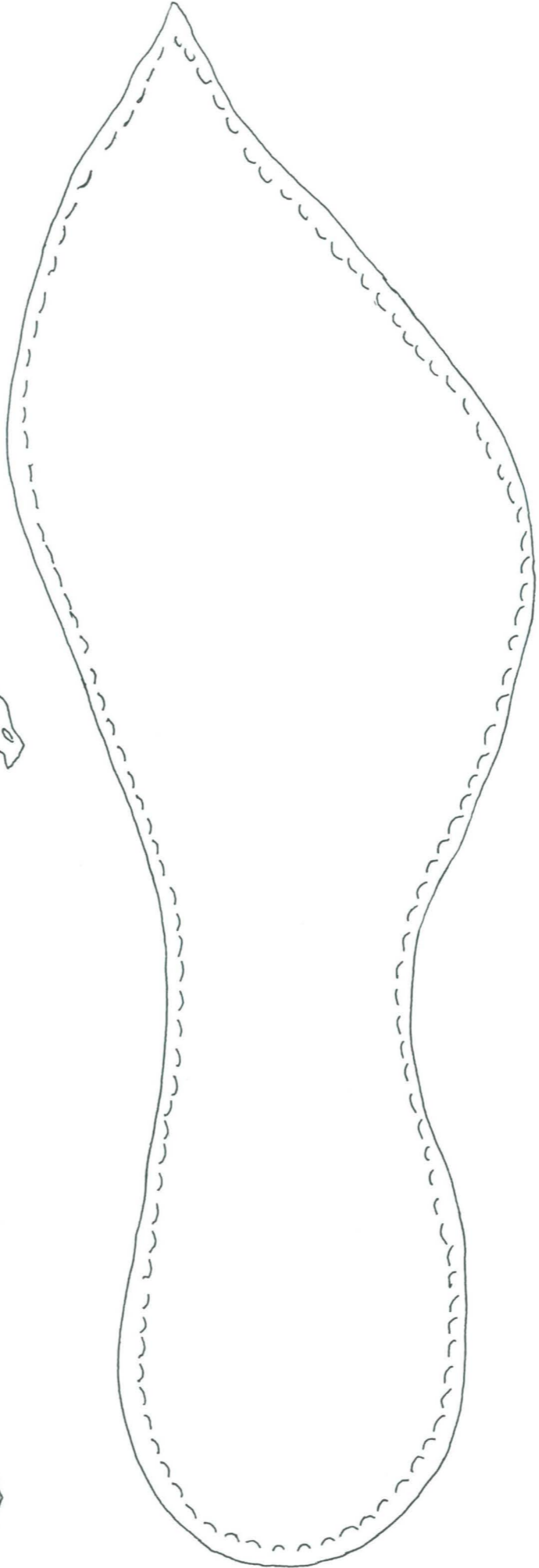

:154

MK 1:1

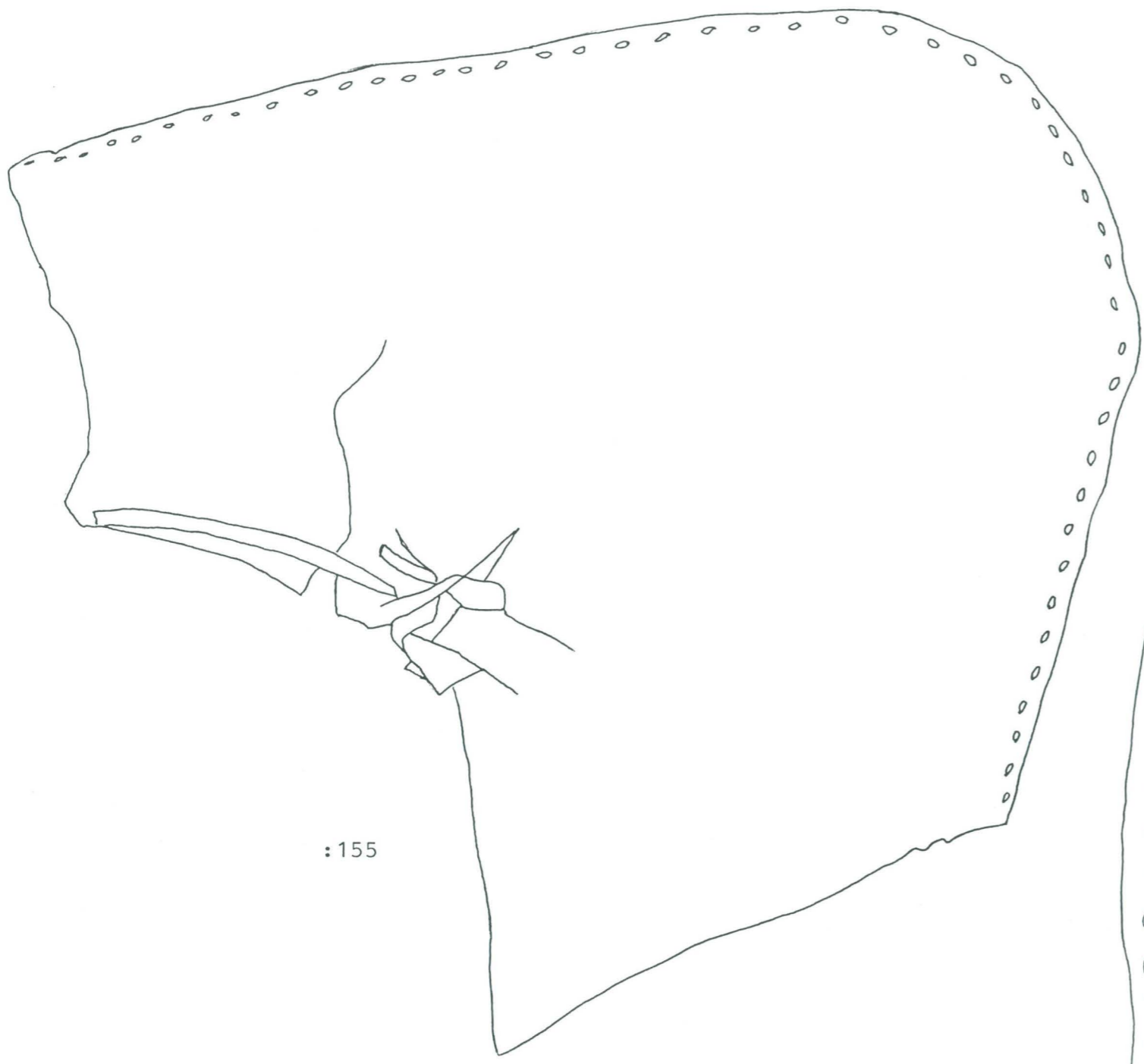

:155

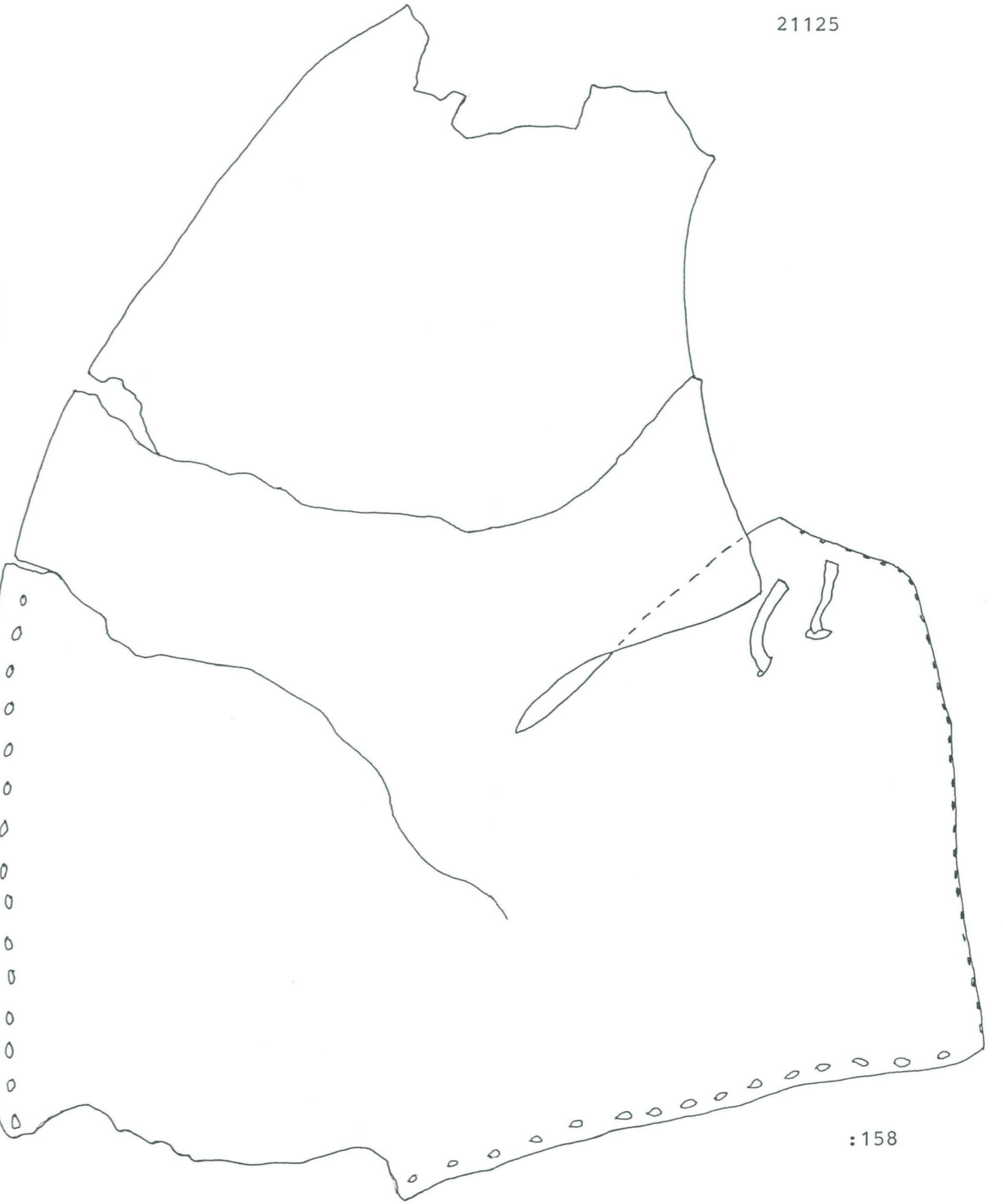

:158

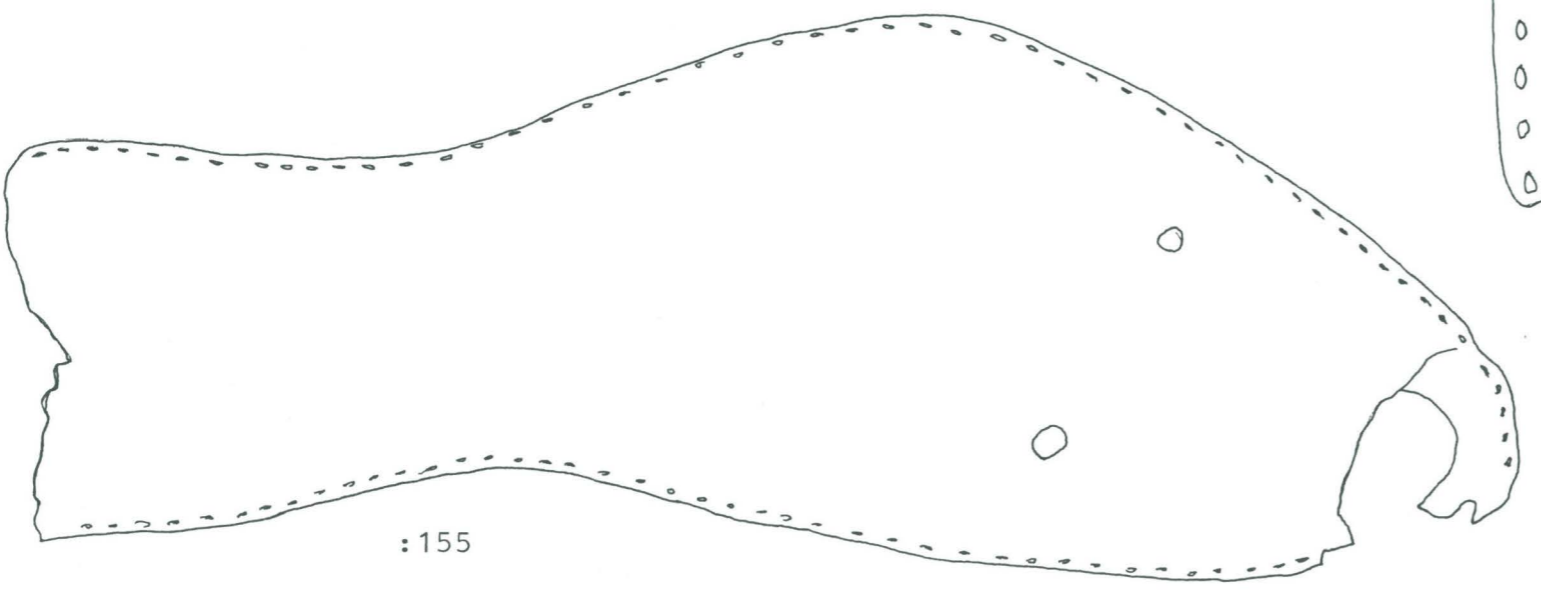

:155

21125

värki

:159

:160

:161

epelytyyt

MK 1:1

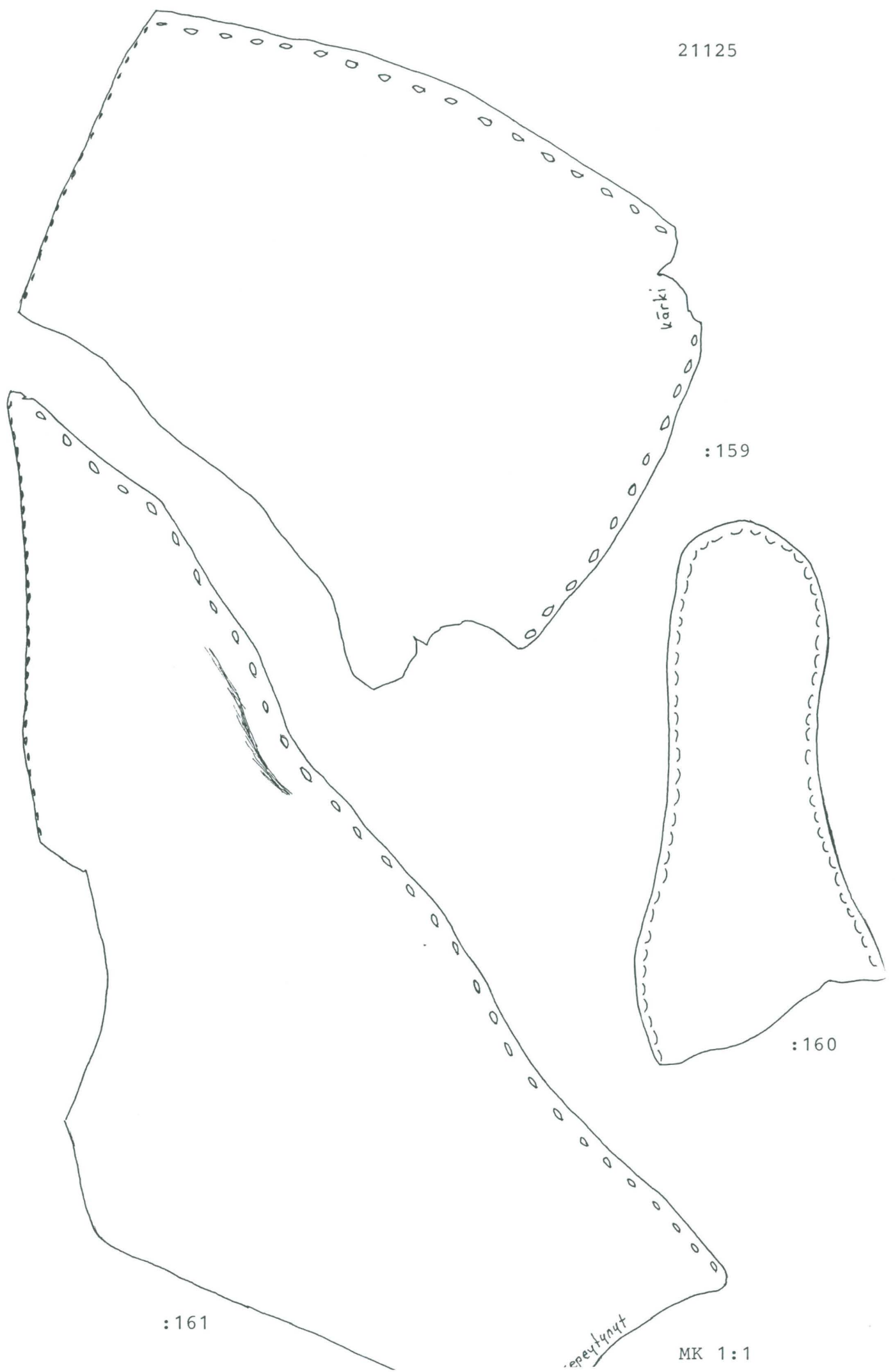



:163



:165



:166



:167



:168

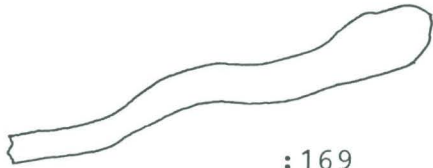

:169

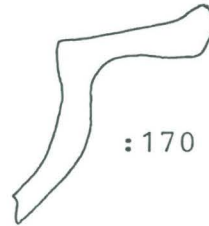

:170

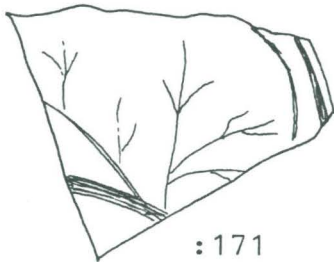

:171



:174

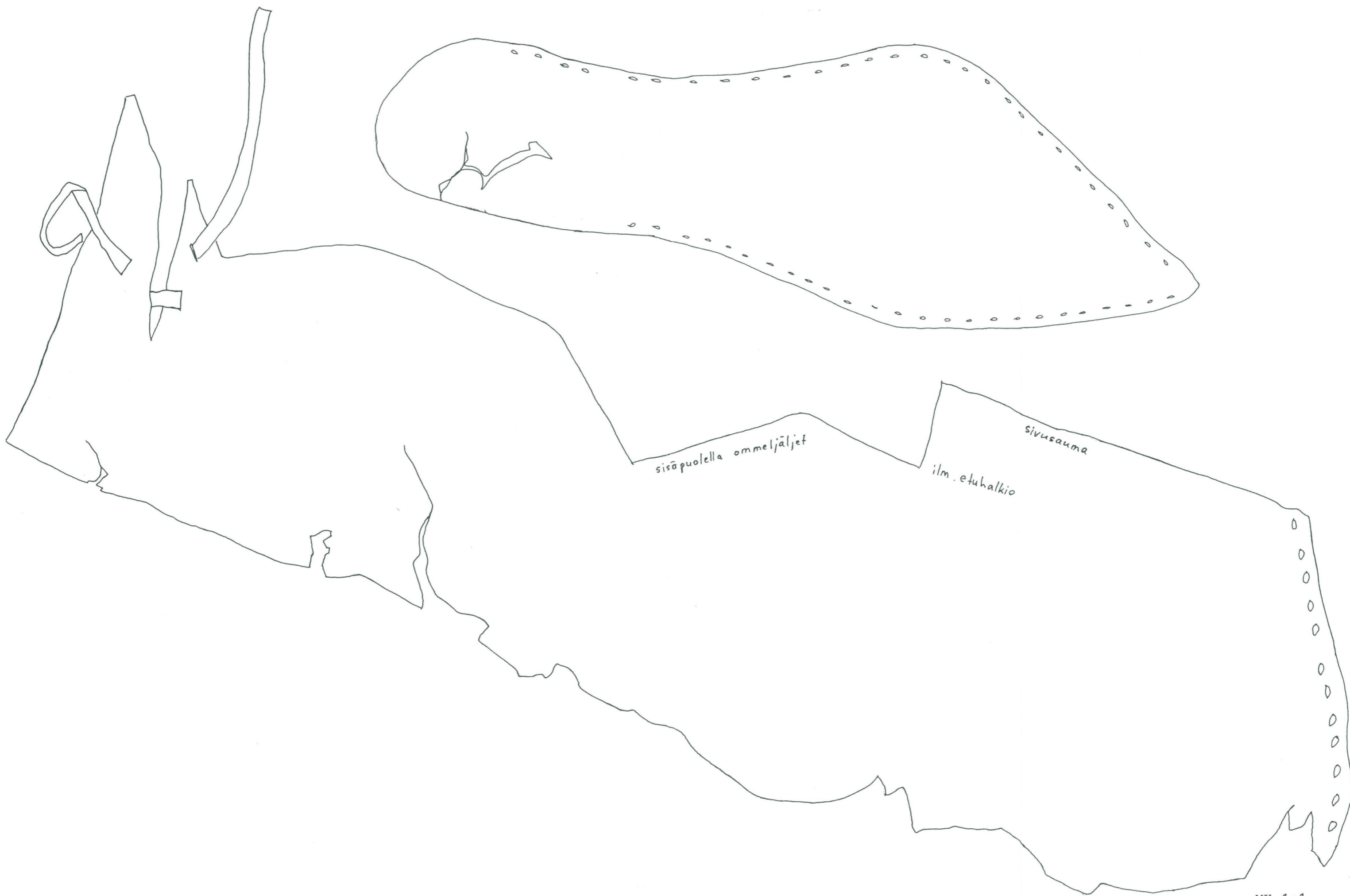

sisäpuolella ommeljaljet

ilm. etuhalkio

sivusauma

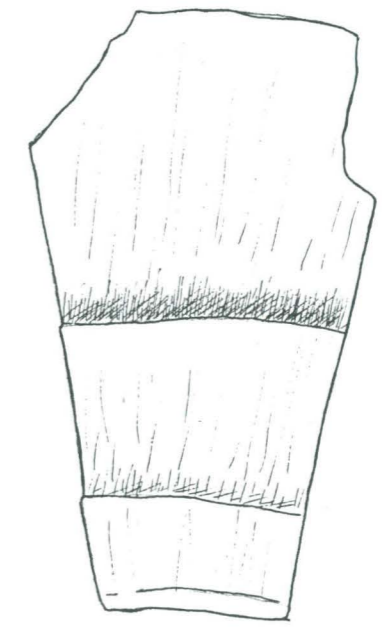

:181

:180



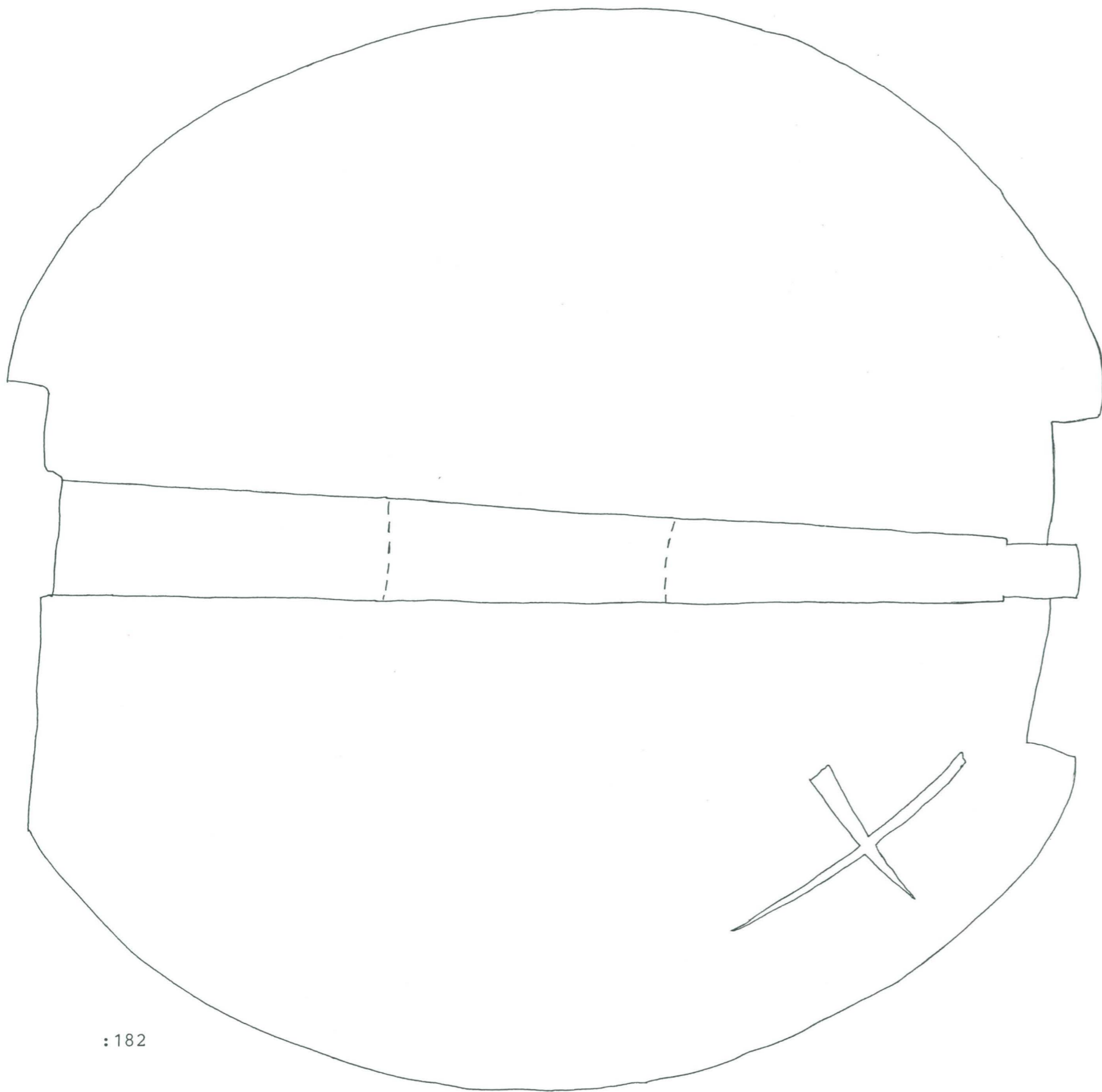

:182

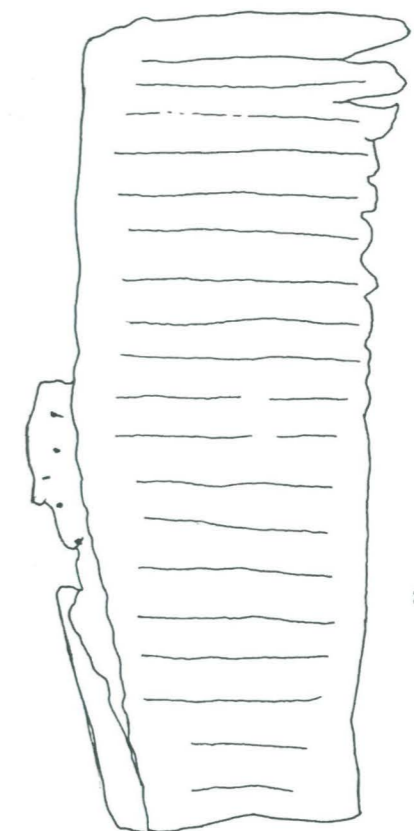

:185

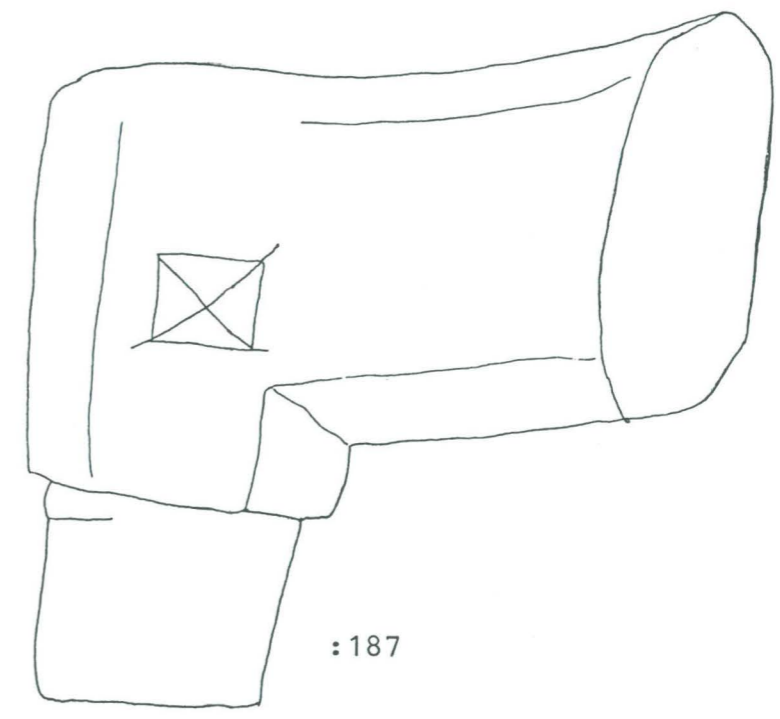

:187

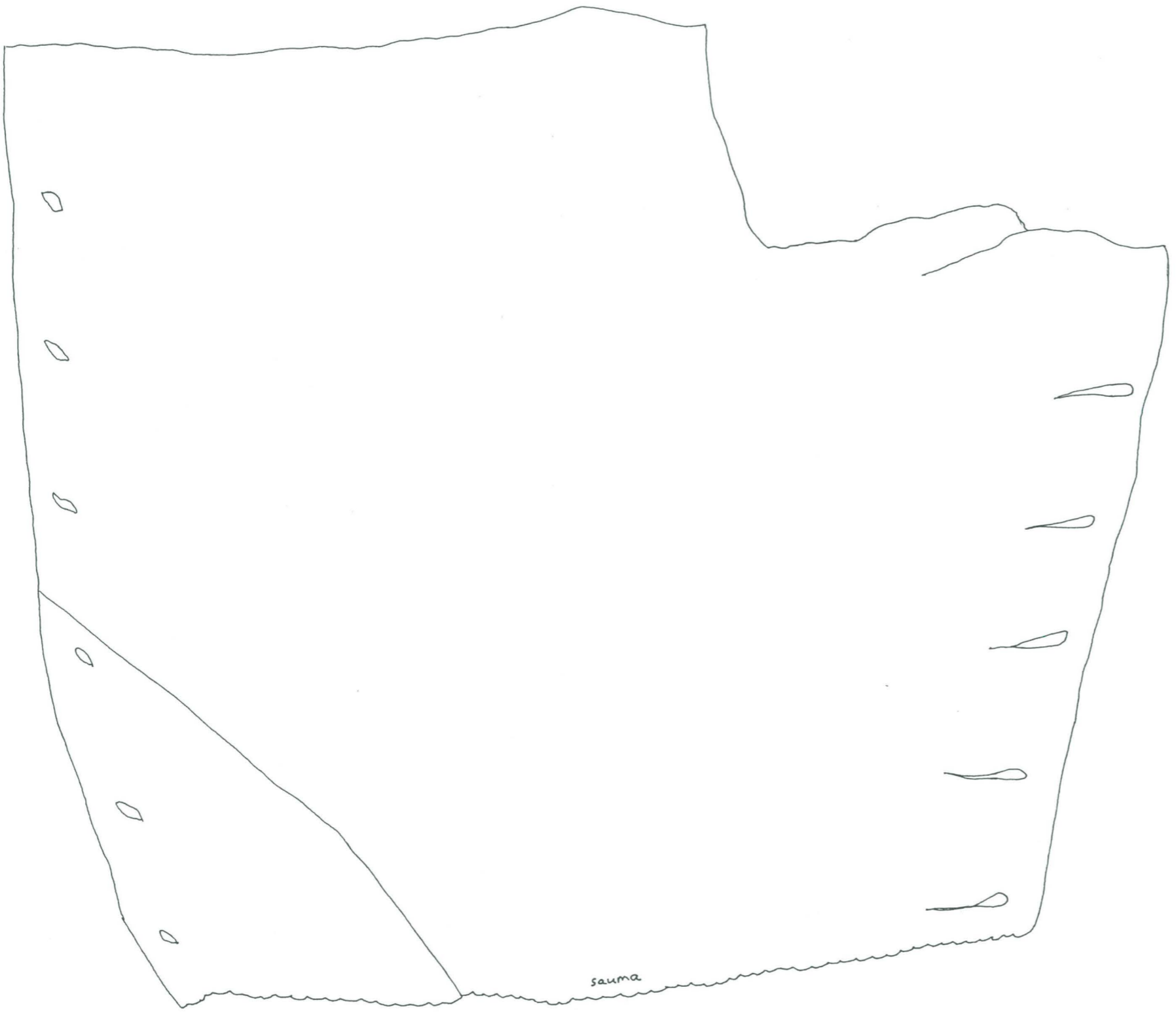

:183

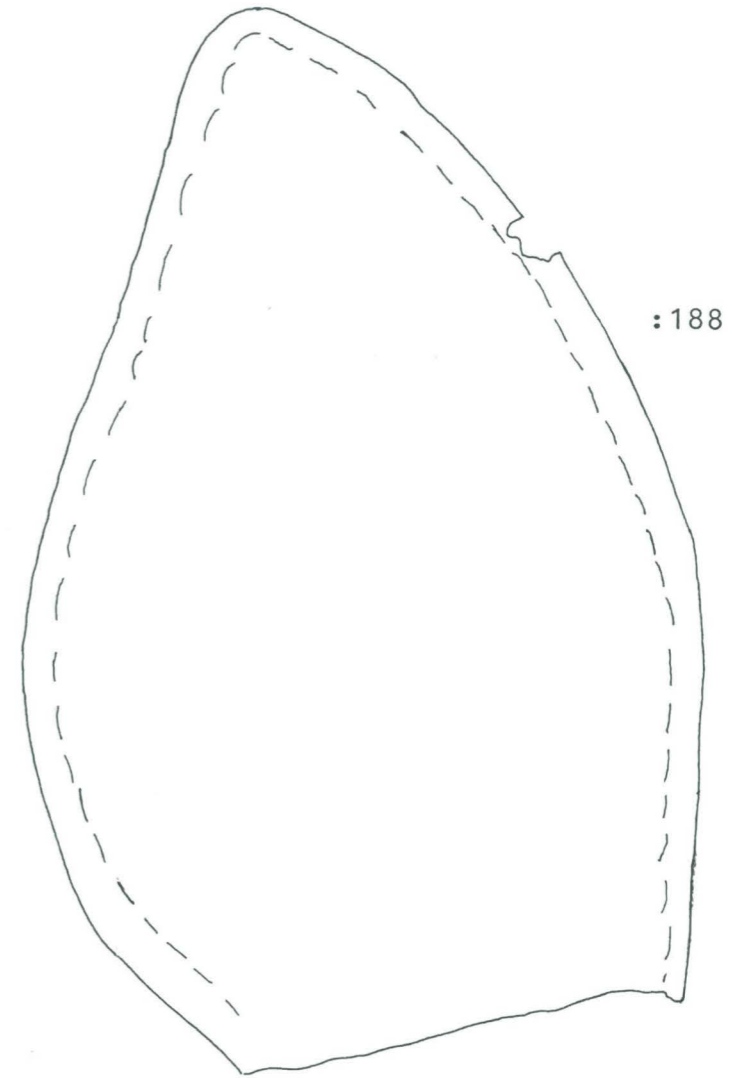

:188



:191

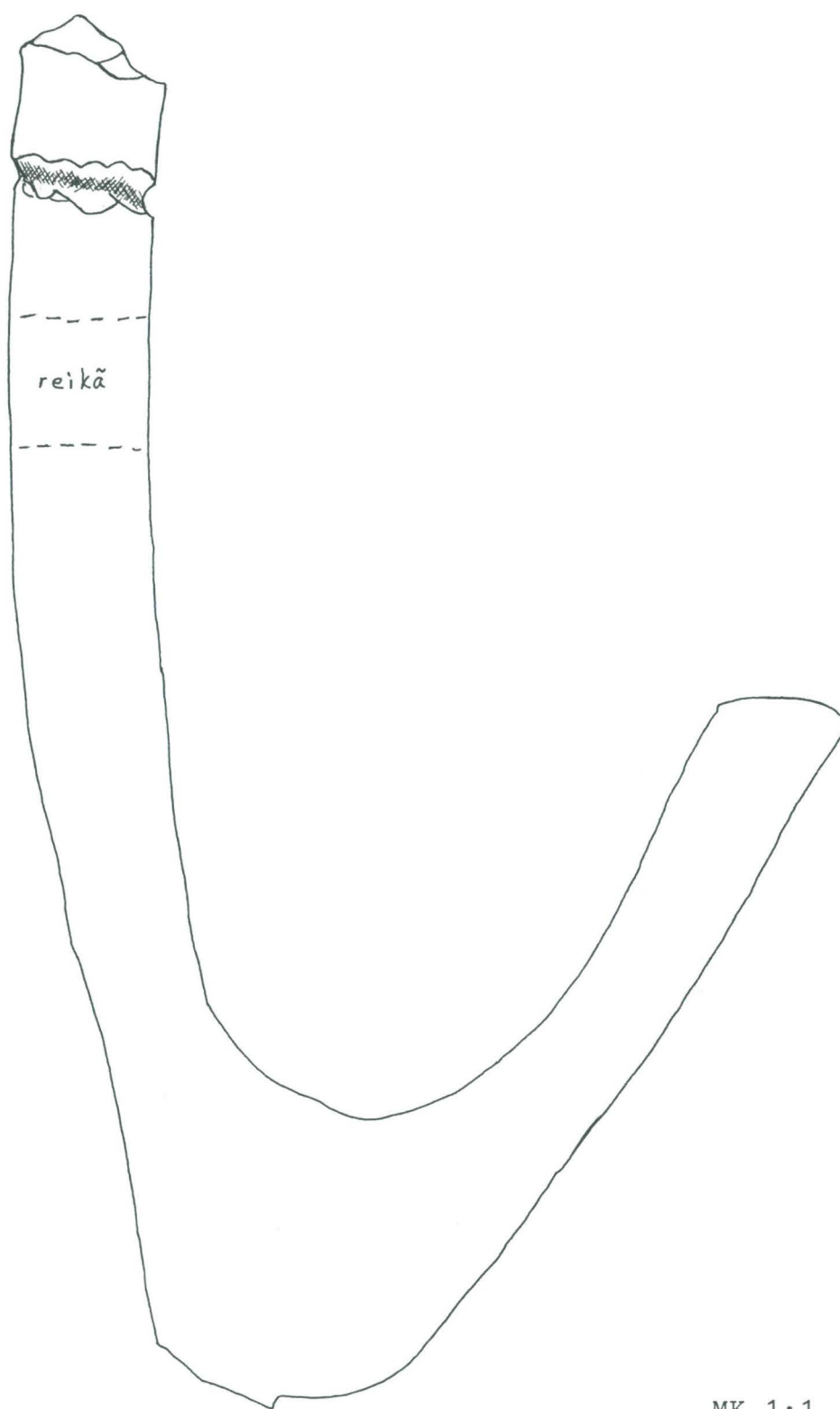

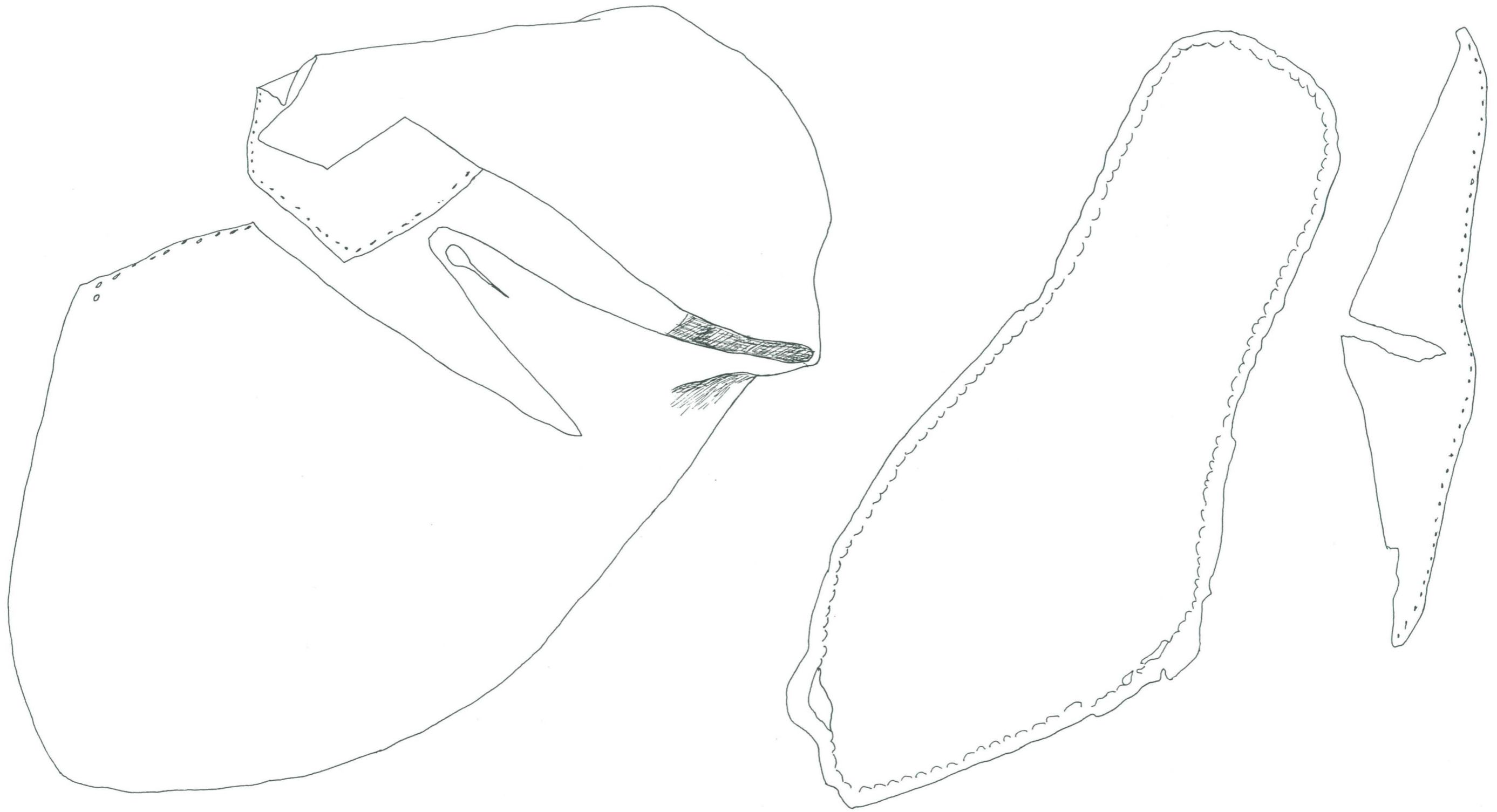

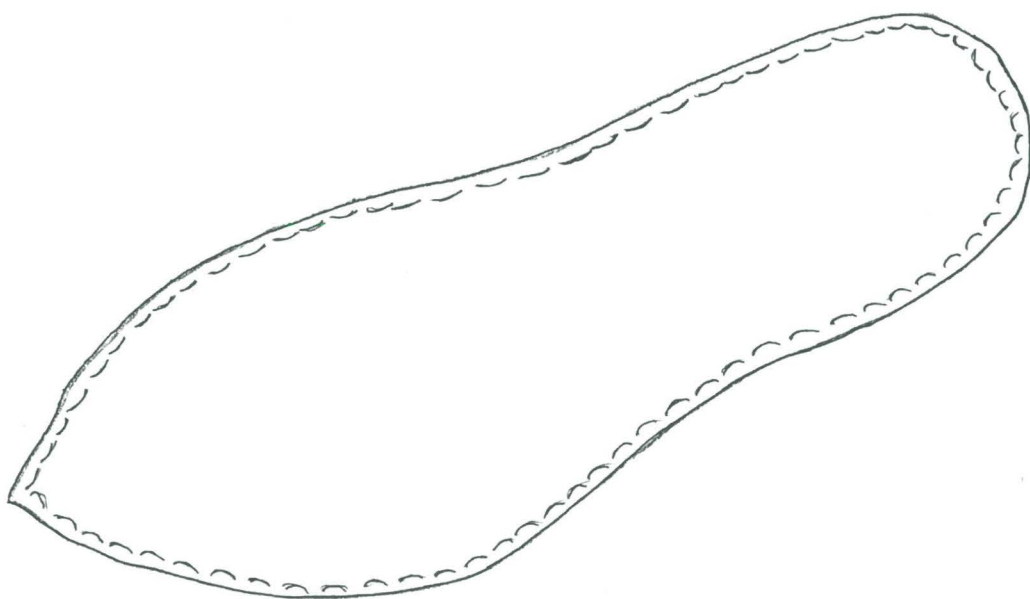
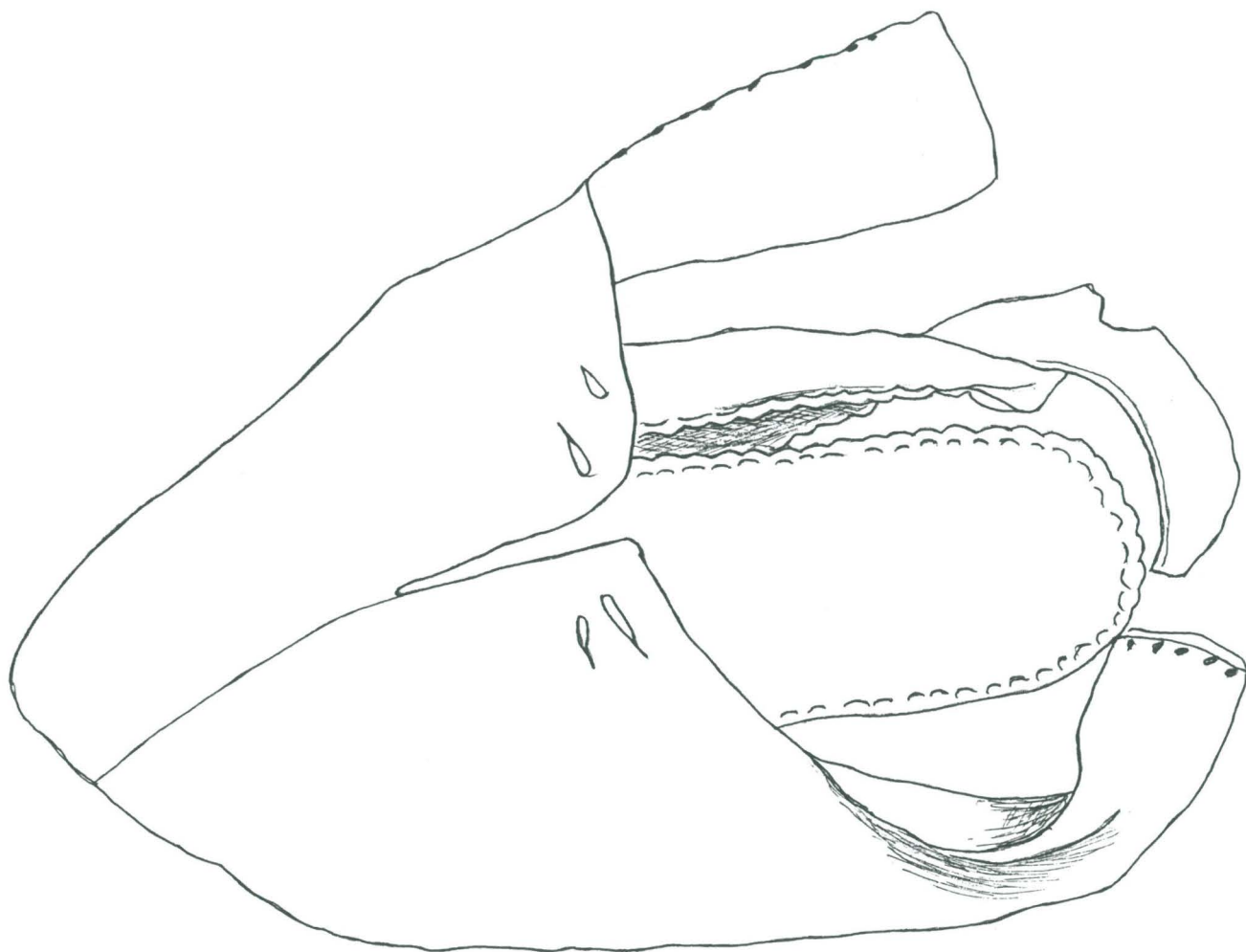

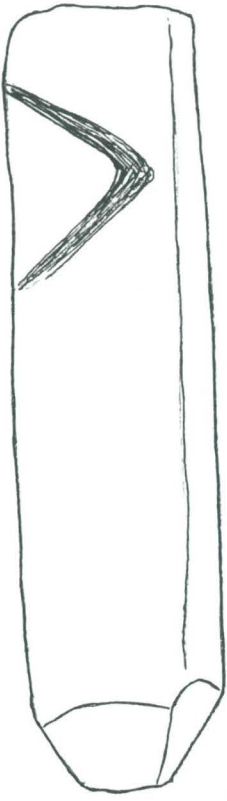

:197

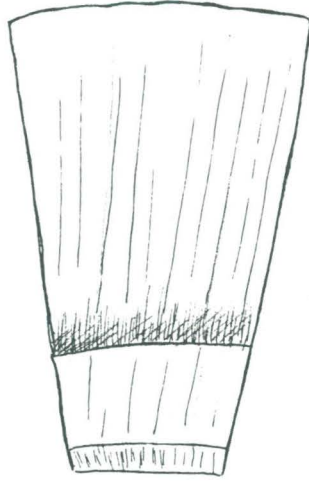

:200



:203



:209

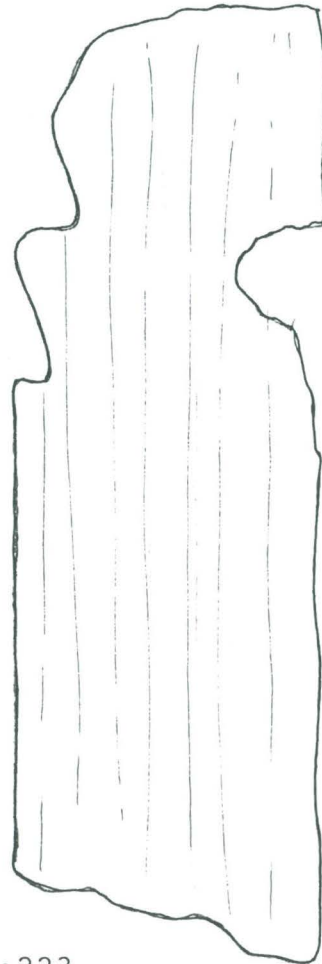

:223

TURKU II-1-3
RETTIGIN TONTTI
Yleiskartta
MK 1:2000
LIITE 1

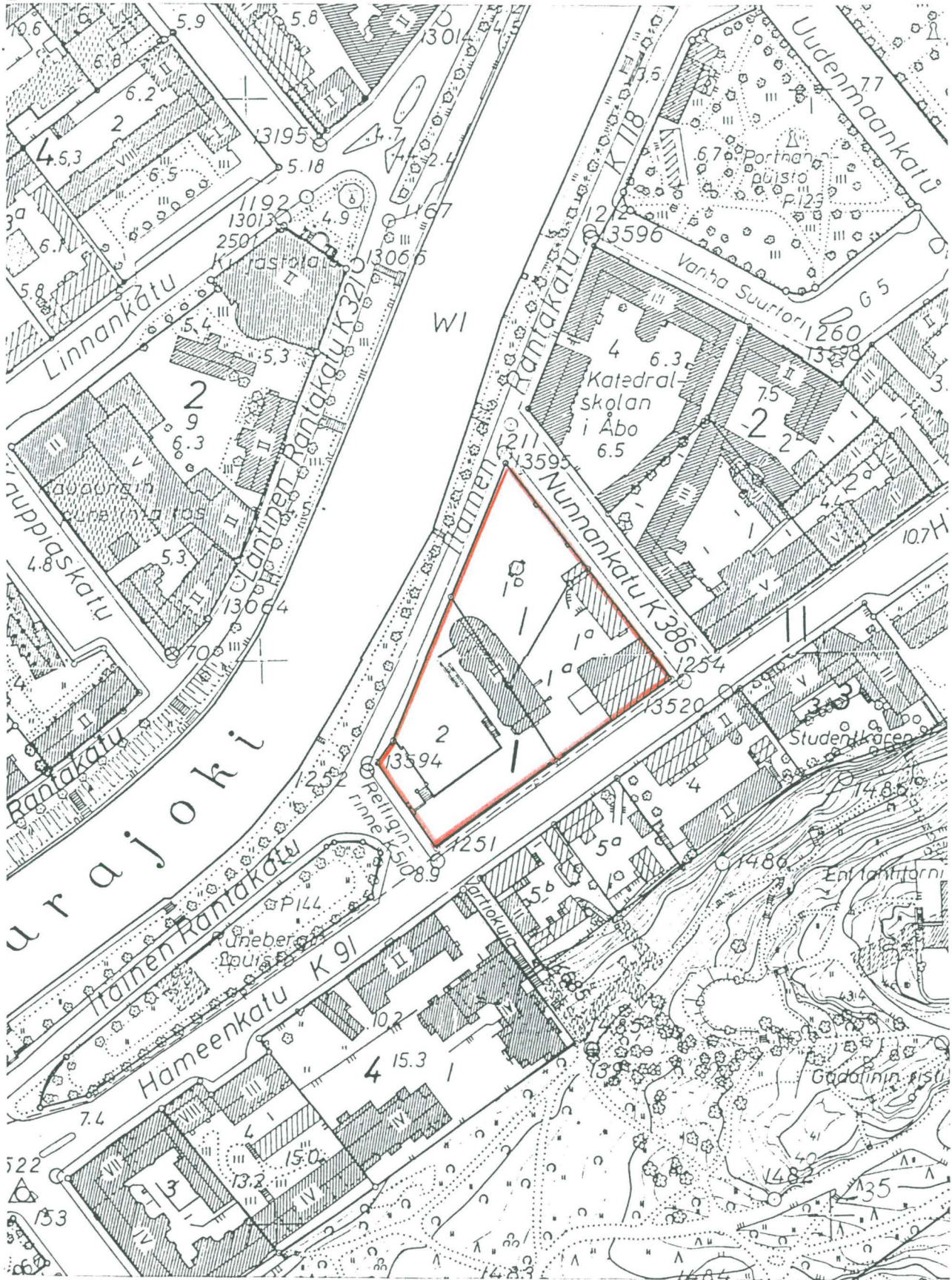

(pienennös)

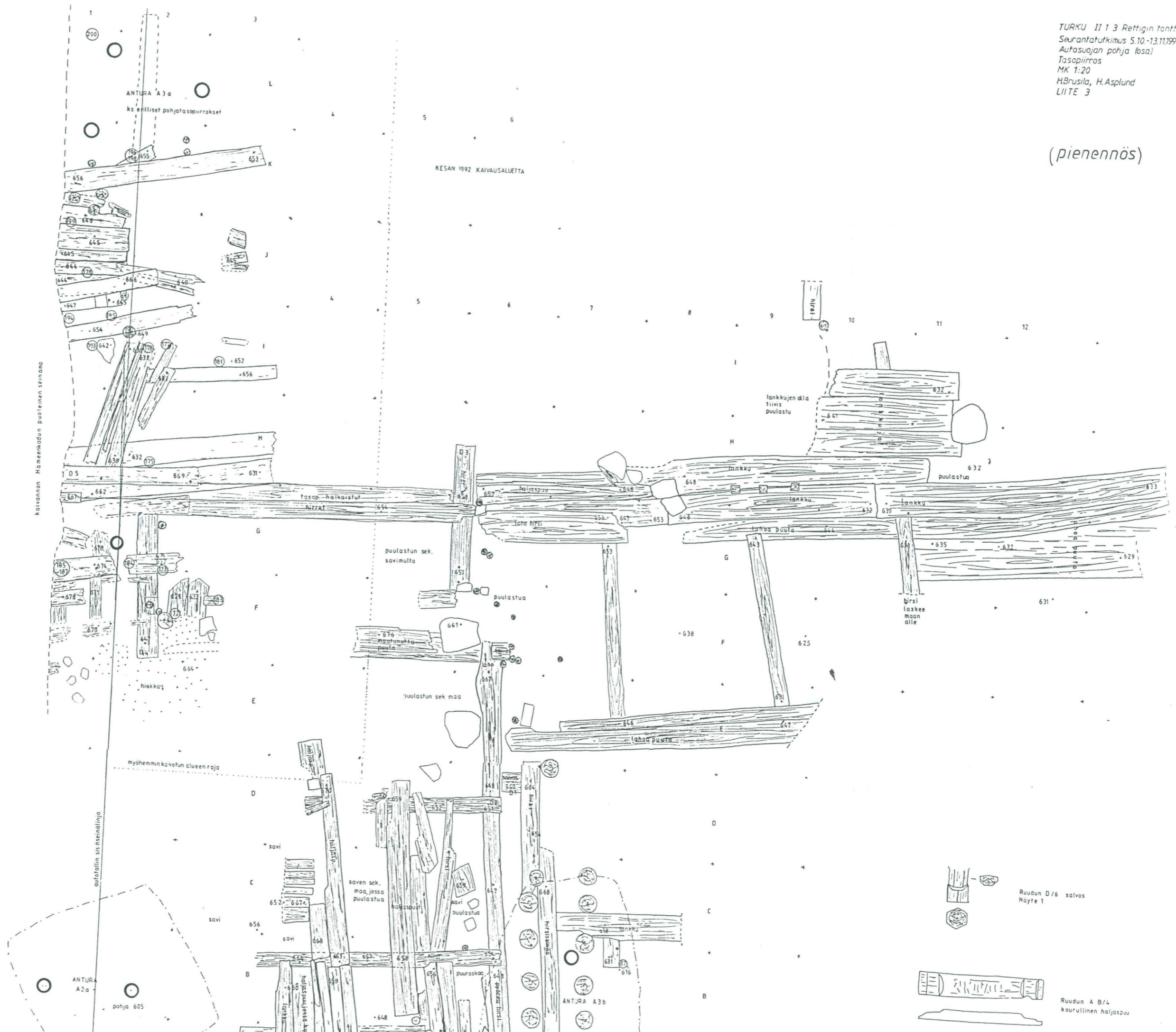

LIITE 3 (osa)
 (pienennös alkuperäinen
 TMM:N arkistossa)

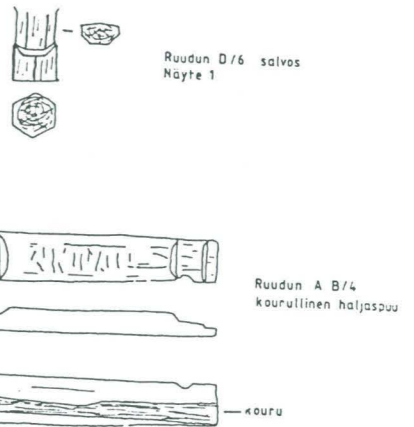
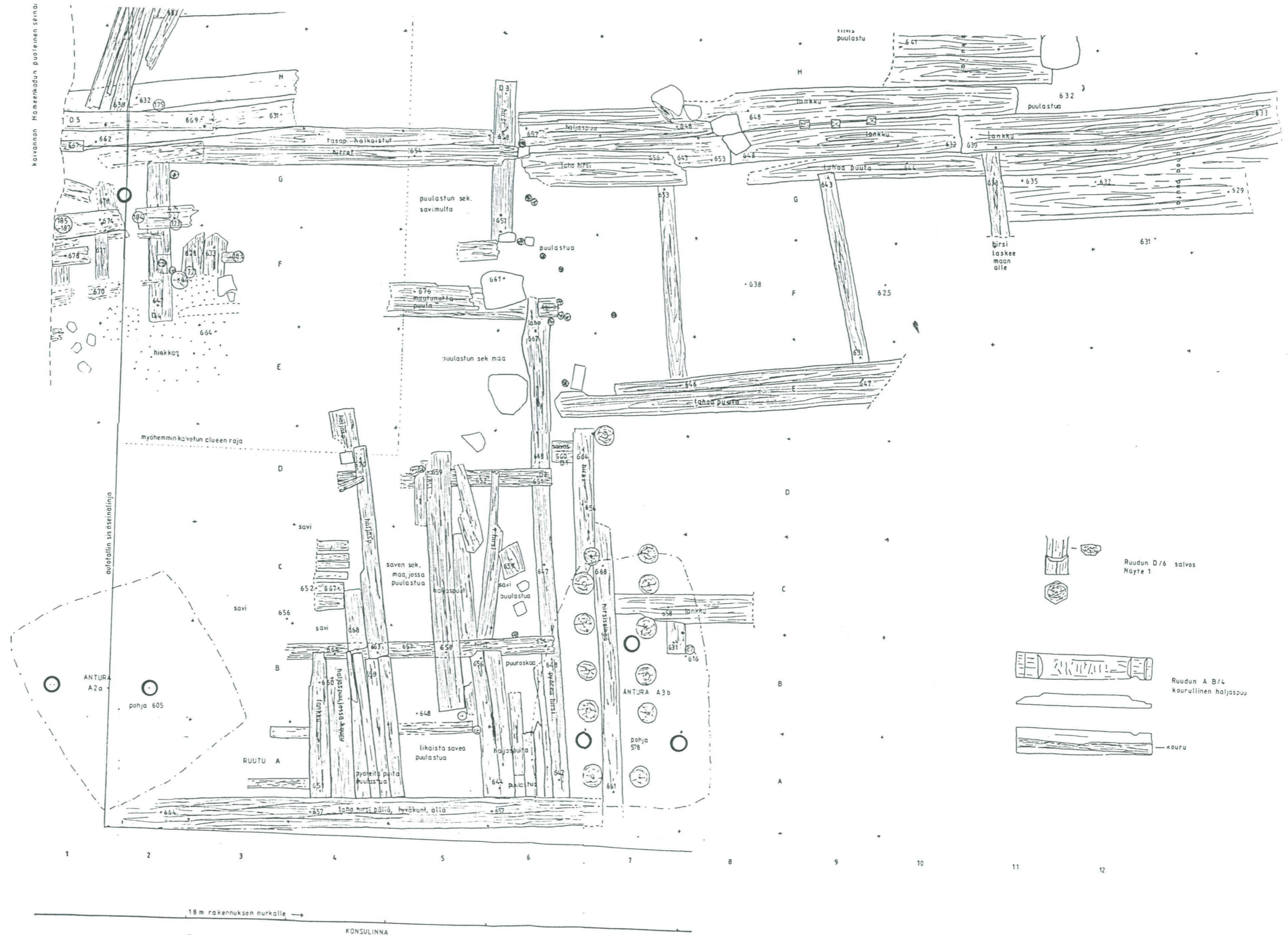

18 m rakennuksen nurkalle →
 KONSULINNA

TASO 1

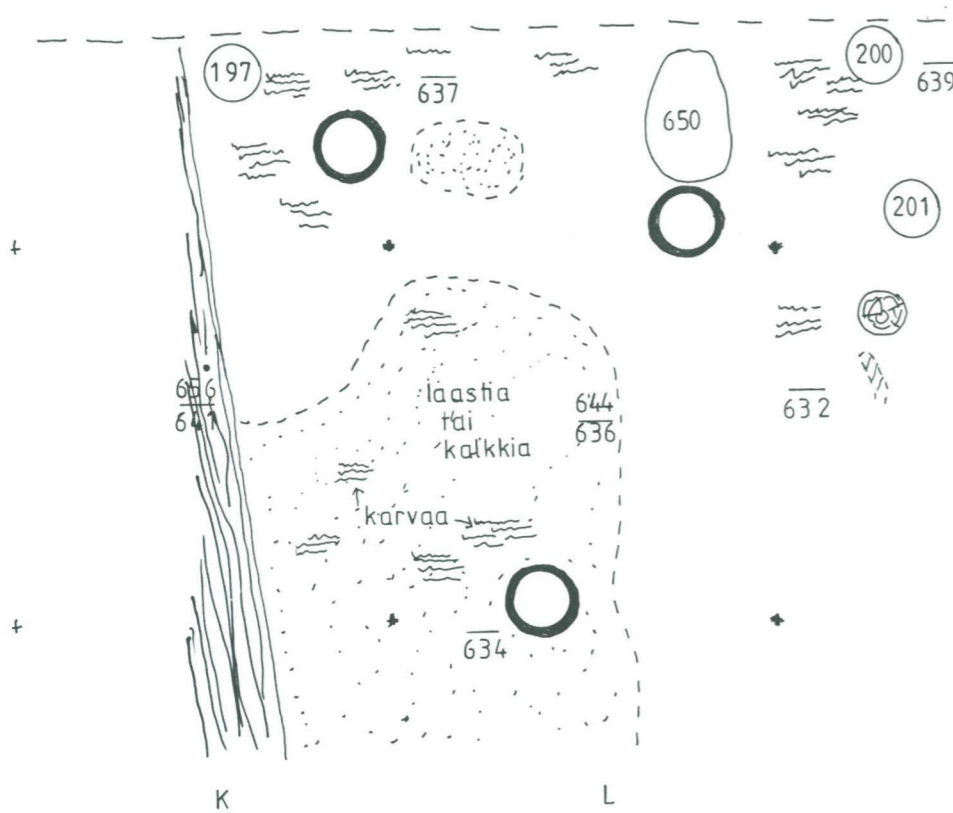

1

2

TURKU II-1-3, Rettigin tontti
 Seurantatutkimus 5.10.-13.11.1992
 Autosuojan pohja (osa)
 Kerrostumapilari ja 3 tasoa
 ruudun K-L/1 kohdalta
 MK 1:20
 H. Asplund (puht.piirt. HB)
 LIITE 4

KERROSTUMAPILARI RUUDUN K-L/1 KOHDALTA
 HÄMEENKADUN PUOL. SEINÄMÄSTÄ 1:20

TASO 2

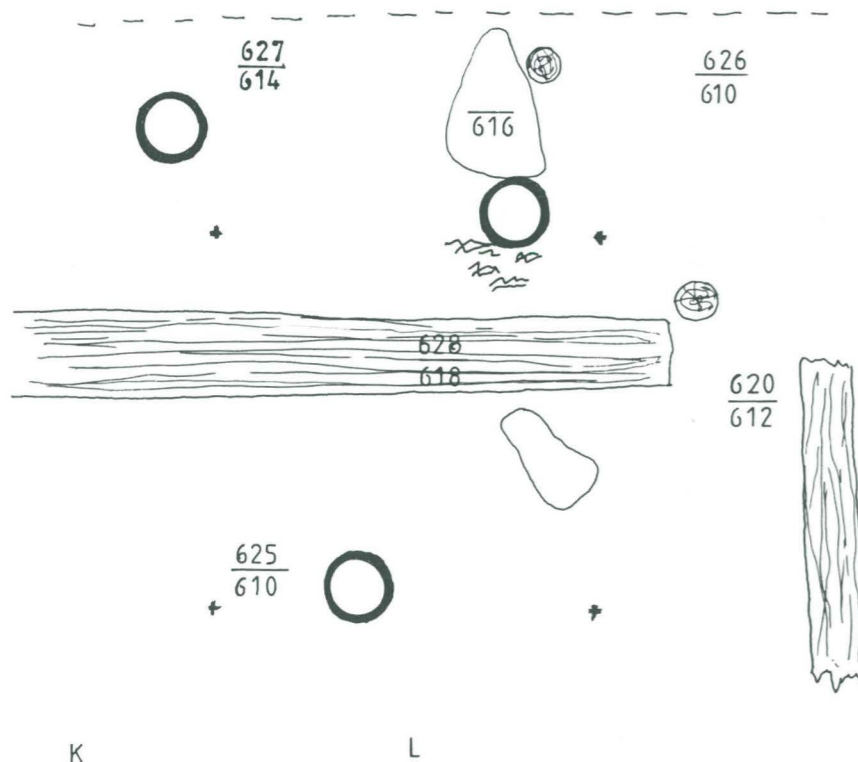

TASO 3
 pohjataso

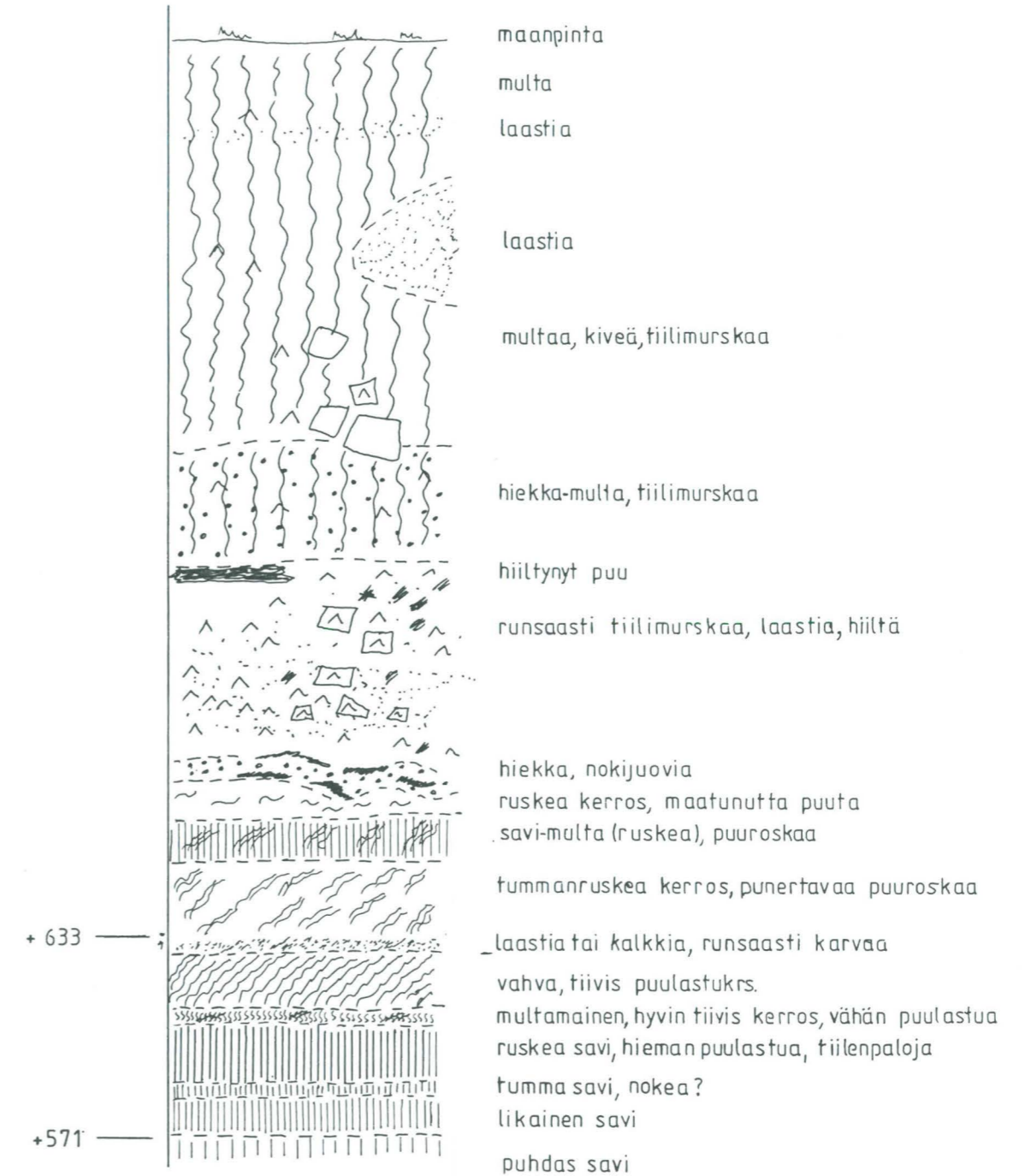
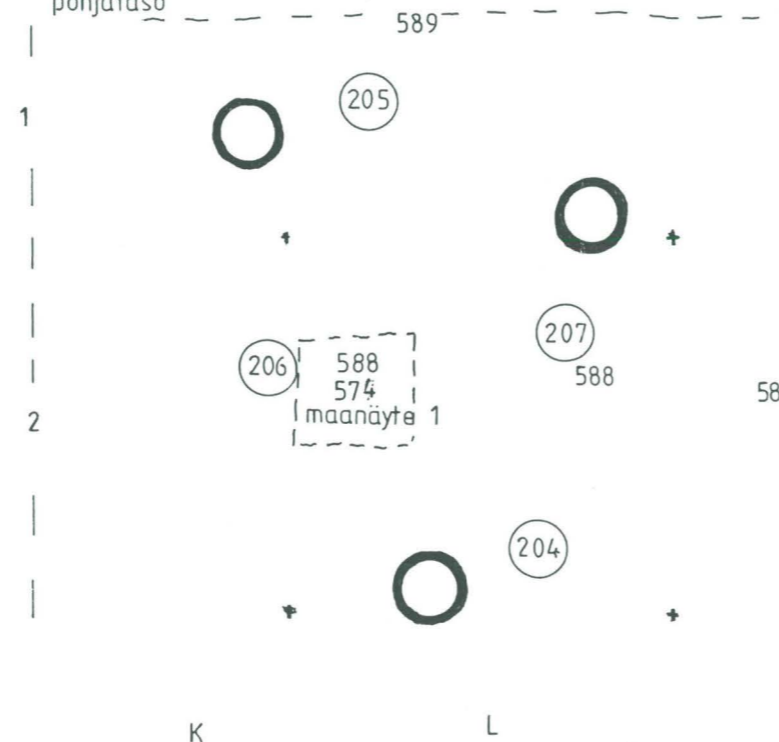

PALATSIN
PÄÄSISÄNKÄYNTI

1
+

2
+

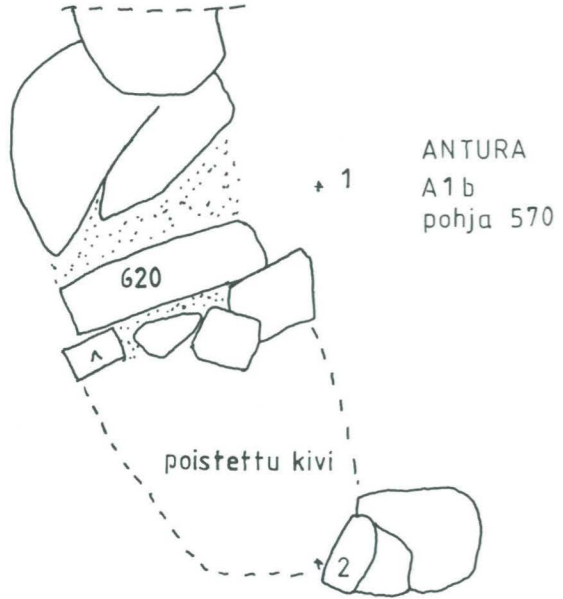

ANTURA
A4a

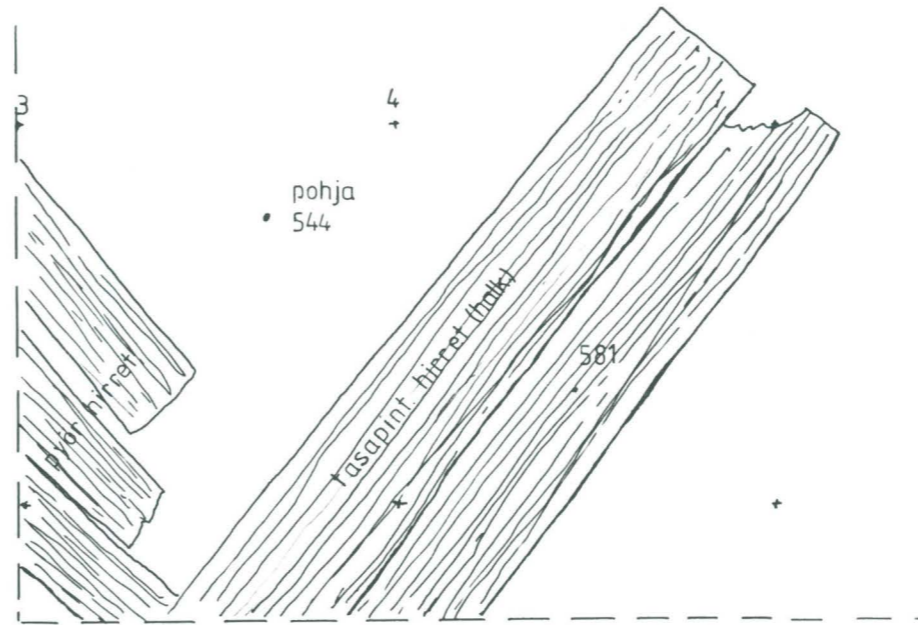

TURKU II 1 3 Rettigin tontti
Seurantatutkimus 5.10.-13.11.1992
Autosuoja pohja (osa)
Tasopiirros
MK 1:20
H. Brusila, I. Tikkanen
LIITE 5

SALAOJAKAIVON KUOPPA

+ 3

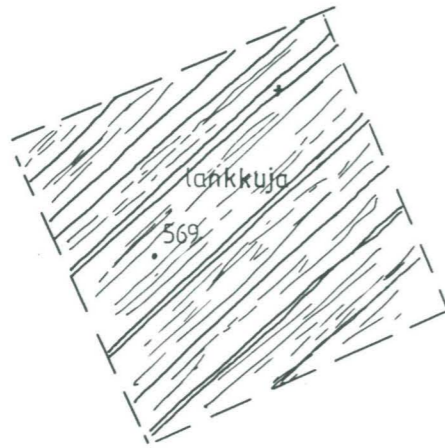

+ 4

kaivettu tasolle
619



PALATSI

TURKU II-1-3, Rettigin tontti
Seurantatutkimus 18.-20.11.1992
Sisääntulon laajennus
Profiili A-B
Kerrostumapilarit C ja D
MK 1:50
HBrusila
LIITE 6

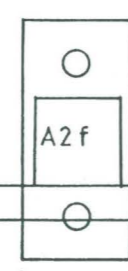
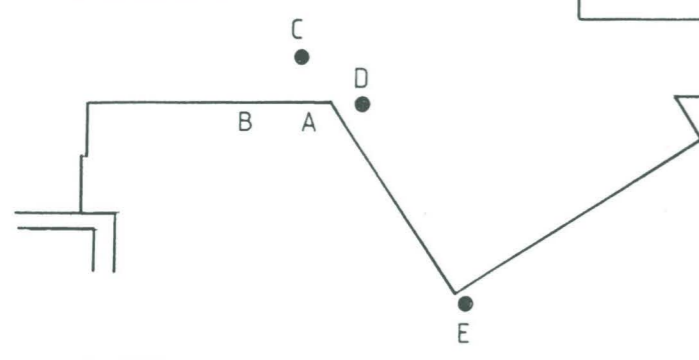
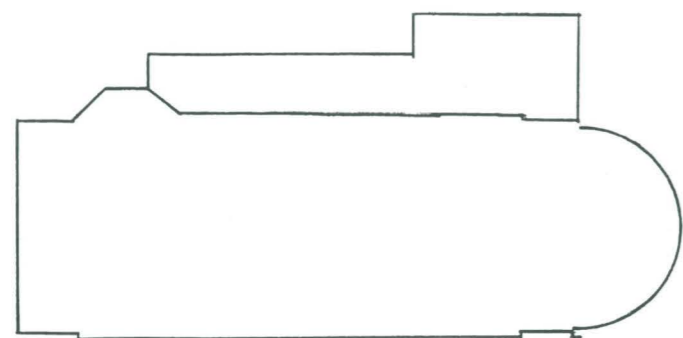

SALAOJAKAIVANTO

L 210-213

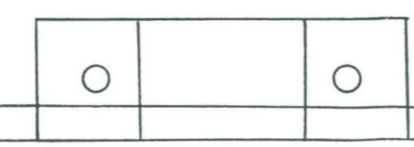

L 214-217

M2-4



B

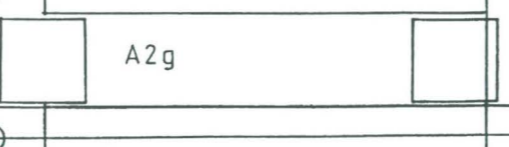

1605

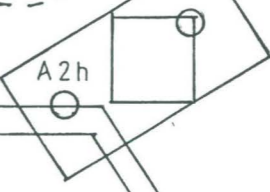

A



Luostarin välikadun jäljelle jäänyt alue

jäljelle jäänyttä pihakiveystä, samankaltaista kuin katkelma alla

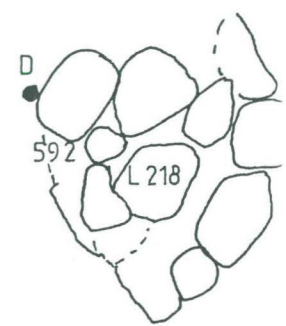

592

L 218

L = Löytö
M = Maanäyte

TURKU II-1-3 Rettigin tontti
Seurantatutkimus 18.-20.11.1992
Sisääntulon laajennus
Kerrostumapiläri E
MK 1:50
H Brusila
LIITE 7

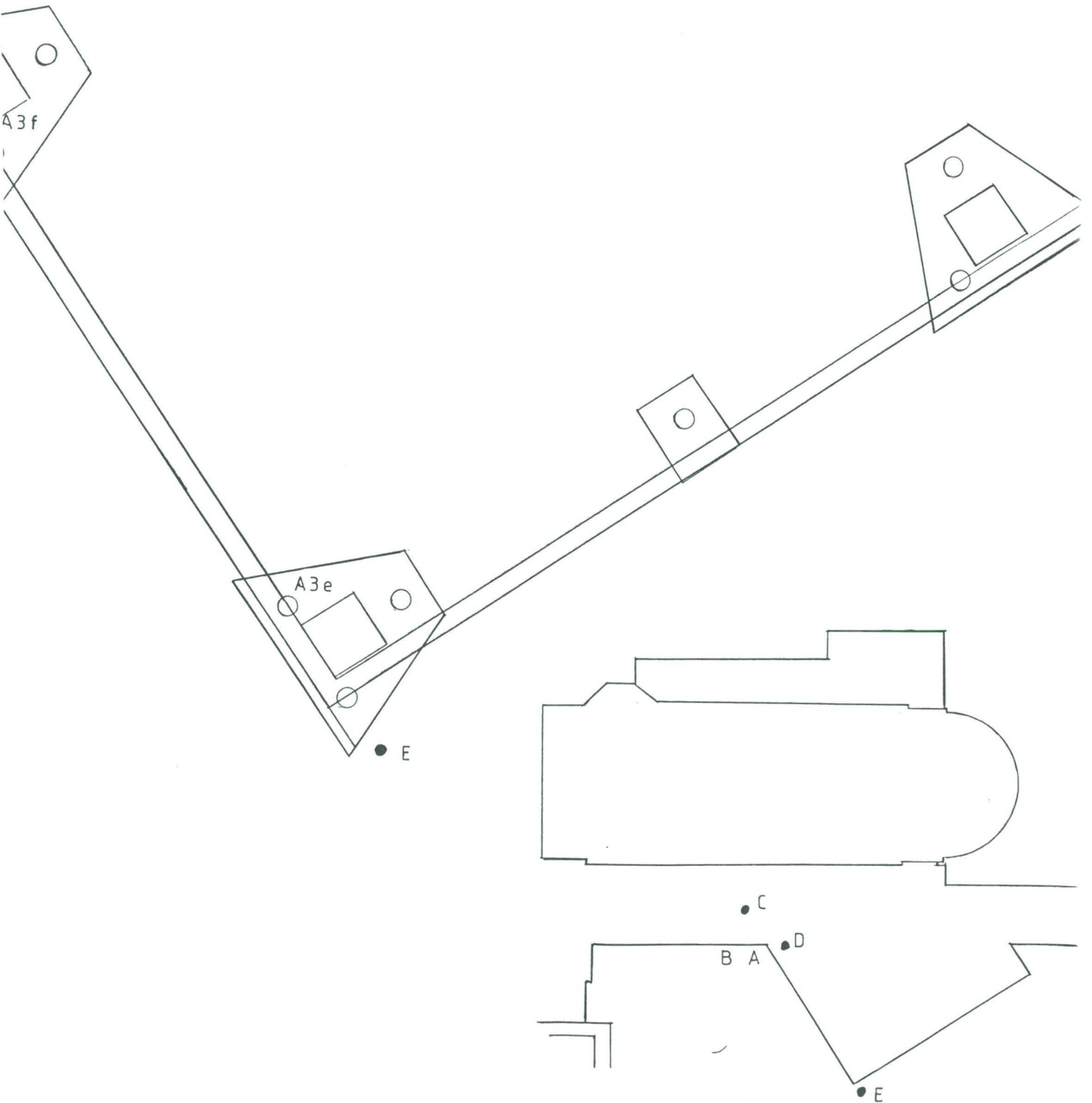

TURKU II 13 Rettigin tontti
 Seurantatutkimus 18.-20.11.1992
 Sisääntulon laajennus salaajakaiivanto
 Profiili A-B Luostarin jokikadun
 kohdalta
 MK 1:20
 H.Asplund / puht. piirt. H.Brusila
 LIITE 8

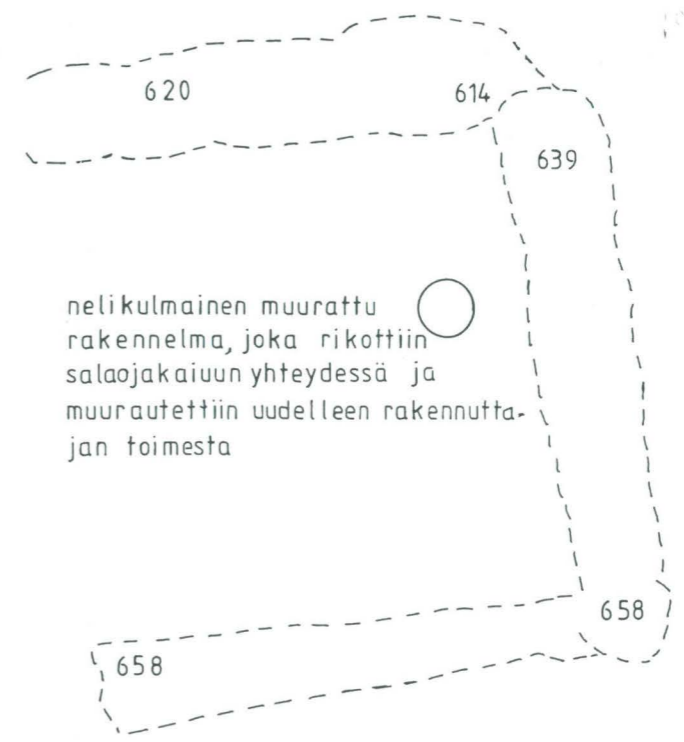
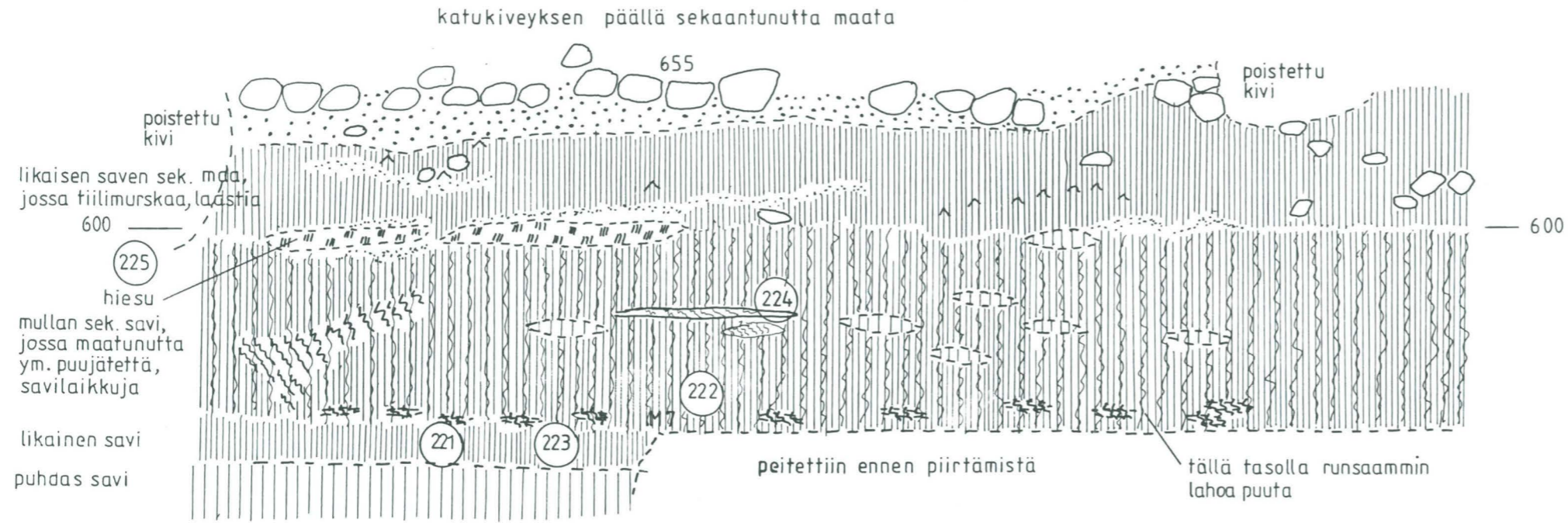

TURKU II 13 Rettigin tontti
 Seurantatutkimus 18.-20.11.1992
 Sisääntulon laajennus
 Kerrostumapilarit C, D ja E
 MK 1:20
 H Brusila, H Asplund
 LIITE 9

KERROSTUMAPILARI C
 LUOSTARIN VÄLIKADUN KOHDALTA



PIHAKIVEYSTÄ

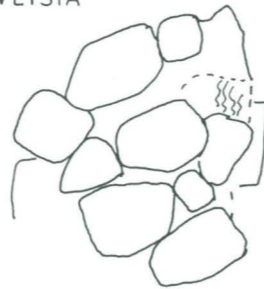

KERROSTUMAPILARI D
 ANTURA A 2 h:n vierestä

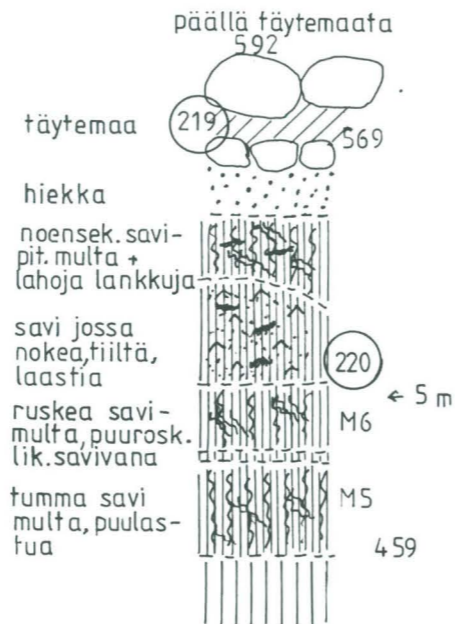

KERROSTUMAPILARI E
 ANTURAN A 3 e:n vierestä

