

TURKU

Veistämönkuja 6, vierasvenesataman ravintola  
Kaupunkiarkeologinen valvonta ja kaivaus 2016

Kaivausraportti  
2016  
Heidi Martiskainen  
Arkebuusi osuuskunta

## **Tiivistelmä**

Turun vierasvenesatamassa Veistämönkuja 6:ssa kaivettiin marraskuussa 2016 uuden ravintolarakennuksen perustuskaivanto, jonka yhteydessä suoritettiin arkeologista valvontaa. Valvotun alueen koko oli 281 m<sup>2</sup>. Valvonnan yhteydessä tutkittiin säilyneitä kulttuurikerroksia ja puurakenteita, jotka löytyivät alueen koillispuolelta Läntisen Rantakadun varresta. Rakenteet tulkittiin puurakennuksen jäännöksiksi. Niiden yhteydessä oli mm. puusilppukerros ja muita täyttökerrosten alla säilyneitä kulttuurikerroksia. Ne ajoittuvat esinelöytöjen perusteella 1700-luvun loppupuolelle tai 1800-luvun alkuun.

Arkisto- ja rekisteritiedot

Tutkimuskohde: Turku Veistämönkuja 6 Vierasvenesataman ravintola

Kaupunginosa: VIII

Tutkimuksen laatu: Kaupunkiarkeologinen valvonta ja kaivaus

Tutkimuslupa: MV/169/05.04.01.02/2016

Kohteen ajoitus: 1700 - 1800-luku

Kantakartan lehti: 4527

ETRS-GK23-koordinaatit: N 6703349 E 23458417

ETRS-TM35FIN-koordinaatit: N 6709878 E 238446

Maanomistaja: Turun kaupunki

Tutkimuslaitos: Arkebuusi osuuskunta

Vastuullinen johtaja: FM Heidi Martiskainen

Kenttätyöaika: 15.11. - 29.11.2016

Tutkitun alueen pinta-ala: 281 m<sup>2</sup>

Tutkimuksen rahoittaja: Auraport Oy

Esinelöydöt: KM 41116:1-64

Digitaaliset valokuvat: Turun Museokeskuksen valokuva-arkisto, DT2016:78:1-35

Kaivausraportin säilytyspaikka: Museovirasto

Kaivausraportin kopiot: Turun museokeskus, tilaaja

Aiemmat tutkimukset:

Janne Harjula 2000. Auran Panimo. Koekaivaus linnan hautausmaan paikalla. Turun maakuntamuseo.

## Sisällysluettelo

|                |    |
|----------------|----|
| 1. Johdanto    | 2  |
| 2. Havainnot   | 3  |
| 3. Esinelöydöt | 9  |
| 4. Tulkinta    | 10 |
| 5. Yhteenveto  | 11 |

### Liitteet:

1. Yksikköluettelo
2. Matriisit
3. Karttaluettelo
4. Kartat
5. Valokuvaluettelo
6. Poistettujen löytöjen luettelo
7. Valokuvia poistetuista löydöistä
8. Luuluettelo



## 1. Johdanto

Turun vierasvenesatamassa osoitteessa Veistämönkuja 6 / Läntinen Rantakatu 57 (Turun kaupungin asiakirjoissa Veistämönkuja 6) tehtiin marraskuussa 2016 maansiirtotöitä, joiden yhteydessä Arkebuusi osuuskunta suoritti arkeologista konekaivun valvontaa. Tontille on tarkoitus rakentaa Turun vierasvenesataman uusi ravintola, jota varten kaivettiin perustuskaivanto. Työn tilaajana oli Auraport Oy. Pääurakoitsijana toimi Rakennustoimisto Jussit Oy. Koneellisen kaivamisen suoritti Isoniitun Kone Oy. Arkeologisen valvonnan ja dokumentoinnin suoritti FM Heidi Martiskainen. Kaivaus- ja mittausapuna oli HuK Johanna Joensuu. Kenttätyöaika oli 15.11. - 29.11.2016.

Kaivettu alue sijaitsee Aurajoen länsirannalla, joen ja Läntisen Rantakadun välissä. Vuoden 1743 venäläisessä kartassa alue on merkitty tonttimaaksi ja rantakaistaleelle on merkitty pieniä ulkorakennuksia. Myös Gadolinin kartassa vuodelta 1756 alue on merkitty tonttimaaksi. Kaivetun alueen pohjoispuolella on sijainnut 1500-luvulla perustettu Turun linnan hautausmaa, joka on merkitty vielä 1700-luvun karttoihin.

Ennen kaivamista alueen lounaispäästä oli purettu kioskirakennus. Alueelta myös poistettiin Molok-jäteastia sekä kaadettiin puu ja poistettiin pensaikkaa. Alueella oli useita eri-ikäisiä kaapeli- ja putkikaivantoja sekä erilaisia kaivoja. Rannan puolella aluetta kiersi suurista kivi-lohkareista tehty reunus. Perustuskaivannon koko oli 281 m<sup>2</sup>.

### Menetelmät ja dokumentointi

Suurimmassa osassa aluetta suoritettiin vain konekaivun valvontaa. Perustuskaivannon tavoitesyvyys oli alueen keskellä 1 m mpy ja reunoissa salaojia varten 0,80 m mpy. Koska kaivanto peittyi rakennuksen alle, ja koska perustuskaivannon tavoitesyvyydessä oli aluksi näkyvissä vain täyttömaakerroksia, oli koekuopilla varmistettava, oliko täyttökerrosten alla säilynyt kulttuurikerrosta. Siksi alueen luoteisreunaan tehtiin kolme koekuoppaa. Koekuopat kaivettiin kaivinkoneella.

Säilyneitä kulttuurikerroksia ja rakenteita paljastui koekuopasta 3 kaivannon koillisestä. Koska paikalle tulee rakennus, oli nämä kerrokset muinaismuistolain mukaisesti kaivettava pois. Kerrokset kaivettiin lapiolla ja lastalla. Kerrosten korkeus oli sellainen, että ne olisivat löytyneet myös normaalin maanpoiston ja konekaivun valvonnan yhteydessä, mutta koekuopitus nopeutti niiden löytymistä ja tutkimista.

Säilyneet kulttuurikerrokset tutkittiin stratigrafisena yksikkökaivauksena. Yksikkönumerointi ulotettiin vain koekuoppiin. Täyttökerrokset saivat yhteiset kaikissa kuopissa käytettävät numerot, samoin pohjasavi ja koekuopissa 1 ja 2 havaittu värjäytynyt savi.

Mittausten pohjana käytettiin uudisrakennusta varten tehtyä asemapiirrosta. Havainnot mitattiin paikalleen rullamitoilla käyttäen apuna maahan ja kiveykseen merkittyjä uudisrakennuksen kulmia. Korkeudet mitattiin vaaituskojeella käyttäen työmaata varten tehtyä korkeuspistettä. Karttojen koordinaatit on ilmoitettu järjestelmässä ETRS-GK23. Korkeudet ovat järjestelmässä N2000. Kartat piirrettiin puhtaaksi AutoCAD-ohjelmalla.

## 2. Havainnot

Perustuskaivannon tavoitesyvyys oli alueen keskellä 1,00 m mpy ja reunoissa salaojia varten 0,80 m mpy.

Kaivaminen aloitettiin alueen lounaispäästä, jossa oli useita kaapelikaivantoja sekä puretun kioskirakennuksen pohja. Kioskirakennuksen lounaispuolella oli syvä kaapelikaivanto. Päälimmäisenä koko alueella oli pintatäyttökerros, jonka paksuus oli noin 40 - 60 cm. Se oli kaivannon luoteisreunassa sepeliä ja soraa, ja kaakkoisreunan nurmikko- ja istutusalueilla multa.

Puretun rakennuksen koillispuolella pintamaan alta paljastui kaakelijätteen sekainen savinen täyttömaa. Kerroksen paksuus oli kaivannon luoteisreunassa eli Läntisen Rantakadun puoleisessa reunassa noin 60 cm ja alueen keskivaiheilla reilusti yli metrin. Sitä oli myös kioskin pohjan alla. Enimmäkseen täyttö oli savea, jonka seassa oli erittäin runsaasti rikkinäisiä uunikaakeleita ja tiilenpaloja. Kaivannon luoteisreunassa eli Läntisen Rantakadun puoleisessa reunassa oli vuorotellen savikerroksia ja lähes pelkistä kaakelin- ja tiilenpaloista koostuvia kuivia kerroksia. Kyseessä on mitä ilmeisimmin alueen viereisessä rakennuksessa 1874 - 1954 toimineen Turun Kaakelitehtaan jäte, jota oli levitetty rantaan luultavasti pitemmän ajan kuluessa useissa eri vaiheissa. Täyttökerrosta oli kaivannossa hyvin laajalla alueella, ainostaan kaakkoisreunassa sitä ei ollut.

Kaivannon kaakkoisreunassa eli Aurajoen puoleisessa reunassa kulki pintatäytön alla matala kaapelikaivanto. Sen alla oli resenttiä mursketäyttöä. Kaapelikaivannon luoteispuolella, noin metrin etäisyydellä perustuskaivannon reunasta ja kymmenisen metriä kaivannon lounaispäästä, tuli esiin suuri kulmikas kivi. Sen molemmin puolin oli myös kulmikkaat kivet. Pitempi rivi samassa linjassa olevia kiviä tuli esiin lähempänä kaivannon koillispäätä. Kivet kuuluivat nykyisiä laiturirakenteita edeltäneeseen ranta- tai laiturikiveykseen.

Kaivannon luoteisreunan läheltä, noin 1,2 - 2 m etäisyydeltä reunasta paljastui toinen ranta- tai laiturikiveys. Se sai nimen Laituri 2, ja samalla ensimmäiseksi löydetyistä kiveyksestä tuli Laituri 1. Ensimmäiset havaitut kivet tulivat esiin koekuopasta 2 (ks. alla). Myöhemmin kiviä paljastui koekuopan molemmin puolin. Rivin koillispään viimeiset kivet tulivat esiin koekuopan 3 laajennuksen yhteydessä. Kivet olivat kaakeli- ja savitäytön alla. Kivet olivat suuria ja kulmikkaita. Läheltä kivirivin koillispäätä paljastui myös jäännökset viidestä paksusta puupaalusta, jotka ovat liittyneet rakenteeseen. Laituri 2 on sijaintinsa puolesta vanhempi kuin Laituri 1, ja on edeltänyt kaakelitehtaan jätteen ajamista alueelle. Se ei välttämättä ole varsinainen laiturikiveys, vaan mahdollisesti ennemminkin rannan tukirakenne.

### Koekuoppa 1

Koekuoppa 1 avattiin 7,5 metrin päähän perustuskaivannon lounaispäästä ja 0,5 m etäisyydelle kaivannon luoteisreunasta. Kaivaminen aloitettiin 1 m mpy tasosta. Kuopan koko oli 1,4 m x 1,6 m. Kuopan luoteisreunassa oli näkyvissä harmaata savea jo kaivamista aloitettaessa. Kuopan kaakkoisreunassa oli kaakelien sekaista savea **M002** vielä 70 cm paksuudelta. Luoteisprofiilissa eli Läntisen Rantakadun puolella oli myös ruskeaksi värjäytyneen saven **M024** kerros M002:n ja harmaan saven välissä. Sitä ei kuitenkaan havaittu koekuopassa. Kuoppa kaivettiin kauttaaltaan harmaaseen saveen, syvyyteen 0,06 – 0,18 m mpy. Harmaa

savi oletettiin pohjasaveksi **M023**. Tämän varmistamiseksi kaivettiin 30 cm syvyinen lapionpisto. Savi muuttui alemmas mentäessä tummemmaksi ja siniharmaaksi, ja todettiin luonnolliseksi pohjasaveksi.



Kuva 1. Koekuoppa 1, SW-profiili. Kuvattu NE-suunnasta. Kuvaaja: Heidi Martiskainen (DT2016:78:9).

## Koekuoppa 2

Koekuoppa 2 avattiin 23 metrin päähän kaivannon lounaispäästä, aivan kaivannon luoteisreunan viereen. Kaivaminen aloitettiin tasosta noin 1,10 m mpy. Kuopan koko oli 1,6 m x 2 m. Aluksi koko kuopassa oli vielä noin 20 cm kaakelijätteen sekaista savea **M002**. Kuopan luoteisreunassa tuli pian esiin ruskeaksi värjäytynyt savi **M024**, jonka pinta laski kaakkoon mentäessä. Savi oli sileää ja sekoitteetonta, eikä siinä havaittu löytöjä. Kuopan kaakkoisreunassa tuli esille suuri kulmikas kivi, joka vaikutti olevan irtonaisena täyttömaassa. Kivi poistettiin. Sen koillispuolelta nousi koneen kauhassa toinen suuri kulmikas kivi. Myös kuopan lounaisprofiilissa tuli näkyviin kivi. Kivet oletettiin jonkinlaiseen laiturikiveykseen tai rannan tukikiveykseen kuuluviksi. Myöhemmin kivien todettiin kuuluvan kohti kaivannon koillispäätä jatkuvaan kiviriviin, joka sai nimen Laituri 2. Kivien ympärillä oli kaakelijätteen sekaista savea **M002**. Ruskeaksi värjäytynyt savi ei ulottunut kuopan kaakkoisreunaan. Alimpana, luoteisreunassa **M024**:n alla ja kaakkoisreunassa **M002**:n ja kiven alla, oli harmaa savi **M023**.





Kuva 2. Koekuoppa 2, SW-profiili. Kuvattu NE-suunnasta. Kuvaaja: Heidi Martiskainen (DT2016:78:14).

### Koekuoppa 3

Koekuoppa 3 avattiin aivan perustuskaivannon pohjoiskulmaan. Aloitustilanteessa kulma oli vielä kokonaan kaivamaton, ja maan pinta oli korkeudella 2,30 m mpy. Aluksi kuopan koko oli n. 1,5 m x 1,5 m.

#### Täyttökerrokset M001, M002, M025

Pintatäytön **M001** alta tuli esille hiekkaa, jonka seassa oli noin 20 cm halkaisijaltaan olevia pyöreähköjä kiviä. Hiekan alla oli savea ja sen alla lisää hiekkaa. Luoteisprofiilista saattoi nähdä, että kyseessä oli kaarevareunainen kuoppa, joka oli täytetty em. aineksella. Kuoppa liitettiin yksikköön M001.

Kuopan hiekan alla oli ohuelti savea. Saven tulkittiin kuuluvan kaakeli- ja savitäyttöön **M002**. Myöhemmin koillisprofiilia piirrettäessä kuitenkin havaittiin, että kyseessä näyttäisi olevan erillinen, M002:n alla sijaitseva savikerros, joka sai jälkikäteen tunnuksen **M025**. Luoteisprofiilissa kerrosta oli vaikea erottaa, ja se näyttäytyi enemmän M002:n pohjana. Siitä kuitenkin puuttuivat kaakelinpalat, joita ylemmässä savi- ja kaakelitäytössä oli runsaasti. Kerros kaivettiin koneella, joskin sitä puhdistettiin käsin silppukerros pinnasta. Löytöjä ei otettu talteen, mutta kerros sisälsi mm. punasavi- ja piiposliinastioiden paloja sekä pullolasia.

Saven alta tuli ylimmillään korkeudessa 1,18 m mpy esille ruskea puusilppukerros. Sen pinta ehdittiin muutamien senttien verran kaivaa koneella, kunnes esiin tuli luode-kaakko-

suuntainen, melko huonokuntoinen hirsi. Koneellinen kaivaminen pysäytettiin alkuperäisen kuopan osalta tähän tasoon.

Koekuoppaa laajennettiin kaivinkoneella silppukerroksen laajuuden selvittämiseksi. Silppukerroksen päällä oli savi- ja kaakelitäyttöä M002, jonka savinen pohja jälkikäteen erotettiin yksiköksi M025. Silppukerroksen hakemisen yhteydessä esiin tuli suuria kulmikkaita kiviä sekä puupaaluja, jotka kuuluivat Laituriin 2.

### M003, M005, M006

Puusilppukerros sai tunnuksen **M003**. Silppukerroksen laajuus oli noin 5 m x 3 m. Osa kerroksen pinnasta oli ehditty kaivaa koneella. Profiilista mitattu suurin paksuus kerrokselle oli noin 20 cm. Kerroksen pinta oli luoteisprofiilin luona korkeudessa 1,00 - 1,18 m mpy. Kerroksen pinta laskee alaspäin kaakkoon jokea kohti mentäessä muodostaen rinteeseen. Kerros myöskin ohenee jokeen päin. Puusilppu oli saven sekaista. Ylärinteessä puusilppua oli enemmän, alarinteeseen tullessa silppu väheni ja kerros muuttui savisemmaksi. Kerroksesta löytyi punasaviastioiden paloja, joitakin piiposliini-, fajanssi- ja kivisaviastioiden paloja, muutamia 1700-luvun uunikaakeleiden paloja, 1700-luvun valtakunnanvaakunakoristeisen liitupiipun koppa, astia-, pullo- ja tasolasia, puulusikan katkelma, nahkakenkien paloja, tekstiilin pala, rautainen veitsi sekä lyijyinen kuula, luultavasti musketin kuula. Kerroksessa oli runsaasti eläinten luita.

M003:n jatkona lounaaseen päin oli noin metrin verran likaista savea **M006**. Saven seassa oli hiilen hippuja ja tiilenmuruja. Kerros oli ohut ja ohenee lounaaseen mentäessä kunnes katosi.

Koillisprofiilin luona rinteessä ei ollut puusilppua, vaan punertavaa hiekkaa **M005** noin 2 m x 2,5 m suuruisella alueella. Yksiköiden rajalla ei havaittu selkeää leikkausta, mutta hiekka oli kuitenkin selvästi silppukerroksesta erillinen ilmiö. M005:n päällä ei ollut savea M025, vaan hiekkaista tiilenpalojen ja Turun kaakelitehtaan jätteen sekaista maata, joka tulkittiin osaksi yksikköä M002. Profiilissa tämä maa on M025:n päällä, joten mahdollisesti M005:n kohdalla on maata myöhemmin kaivettu ja se on sekoittunutta. M005:n pinta oli yläreunassa noin 0,70 m mpy ja alareunassa 0,31 m mpy. Kerroksesta löytyi ruotsalainen kupariraha, 1/6 skilling vuodelta 1830, sekä piiposliini- ja punasaviastioiden paloja, kivisavisen seltteripullon paloja, liitupiippujen varsien katkelmia, lasiastioiden ja -pullojen paloja ja joitakin tasolasia.

### Puurakenteet ja niiden alla olleet yksiköt

Koekuoppaa avattaessa esiin tullut luode-kaakko-suuntainen hirsi sai tunnuksen **R004**. M003:n alta paljastui R004:n lounais-, koillis- ja kaakkoispuolella lisää puurakenteiden jäännöksiä. Aivan R004:n kaakkoispään vierestä, sen lounaispuolelta paljastui samansuuntainen lyhyt hirrenpätkä, joka liitettiin tunnukselle R004. Profiilin vieressä paljastui luode-kaakko-suuntaisen puutason jäännös **R008**. Sitä oli koekuopan puolella vain kapea suikale, ja se jatkui profiilin sisään. Sen lounaispuolella oli samansuuntainen, irtonaisen oloinen hirsi **R009**. R004:n kaakkoispuolella oli suorassa kulmassa sitä vastaan hirren jäännös **R007**. R004:n ja R007:n luoteispään eli ylärinteen puoleiset korkeudet olivat 0,94 - 0,96 m mpy.

Puutason R008 alta paljastui kapea kaistale vaaleaa sileää hiekkaa **M012**, ilmeisesti lattianalushiekkaa. Tämän hiekan sekä puiden R004, R007 ja R009 alta paljastui lisää savensekaista puusilppua. Se ei olemukseltaan eronnut M003:sta, mutta erotettiin stratigrafian takia omaksi yksikökseen **M013**. On mahdollista, että muullakin alueella on M003:n alla ollut tämä alempi silppukerros, mutta se pystyttiin erottamaan vain puurakenteen yhteydessä. M013:sta löytyi osittain R008:n luoteispään alta paikalleen hajonnut punasaviastia, pohja ylöspäin. Kerroksesta löytyi myös muita punasaviastioiden paloja sekä lasipullojen ja kaakelin kiinnityslistan katkelmia.

M013:n alta, R004:n ja R007:n muodostaman kulman kohdalta paljastui kaksi n. 20 - 30 cm kokoista kiveä. Niiden lounaispuolelta oli jo aiemmin paljastunut M003:n alta niitä hieman suurempi kivi. Nämä kivet saivat tunnuksen **R019**.

Puurakenteet tulkittiin rakennuksen jäännöksiksi. R008 oli ilmeisesti lattian jäännös, jonka alla oli lattianalushiekka M012. R019:n kivet sijaitsivat oletetun rakennuksen nurkan kohdalla, joten ne olisivat voineet olla nurkkakiviä. Tosin ne eivät olleet suoraan puiden alla, vaan välissä oli silppukerros M013. Kivet voivat siis olla myös irrallisia.



Kuva 3. R004, R007, R008, R009. Kuvattu NE-suunnasta. Kuvaaja: Heidi Martiskainen (DT2016:78:26).



### M010, M011

Puurakenteiden lounaispuolella paljastui M003:n alta savinen kumpare **M011** ja sitä kiertävä hiekkakerros **M010**. M010 oli melko sileää hiekkaa, kerros oli ohut ja se oli osittain saven M011 päällä. M011 paljastui savilinssiksi, jonka laajuus oli n. 1,5 m x 1,5 m ja paksuus suurimmillaan 10 cm. Molemmat kerrokset olivat löydöttömiä.

### M014, R018

Koekuopan koillispään kerrosten M013, M010, M011, M003 ja M005 alta paljastui harmaanruskea saven ja hiekan sekainen kerros **M014**. Sitä ei kuitenkaan ollut koko silppukerroksen M003 laajuudella, vaan se ulottui vain noin kolmen metrin päähän kaivannon koillispäästä.

Kerros havaittiin jo kaivaessa varsinkin alarinteessä heterogeeniseksi: välillä savisemmaksi tai hiekkaisemmaksi, ja myös väri vaihteli harmaasta ruskeaan. M005:n alla taas oli paikoin ruskeampaa ja möyheämpää maata. Koillisprofiilia piirrettäessä havaittiin, että yhtenä kaivettu kerros jakaantui mahdollisesti kahteen erilaiseen osaan. Ylärinteen maa oli homogeenisempaa, kun taas alarinteessä kerros koostui useista ohuista ja epäselvistä savi- ja hiekkaraidoista. Tämä tulkittiin niin, että alarinteen maa oli veden huuhtelemaa ja sekoittamaa, ja on siis ainakin ajoittain ollut veden alla. Ylärinteen kerros taas olisi syntynyt rantapenkalle. Koska kerros oli kuitenkin kaivettu yhtenä ja löydöt otettu talteen yksikön tarkkuudella, ei kerroksen osia jälkikäteen erotettu toisistaan.

Kerroksesta löytyi fajanssiastian pala, piiposliiniastioiden paloja, kivisavisen selteripullon paloja, punasaviastioiden paloja, 1700-luvun uunikaakeleiden paloja, liitupiippujen paloja, joista monet peräisin 1700-luvun valtakunnanvaakunakoristeisista piipuista, astia-, pullo- ja tasolasia, puuastian pohja, rautavartaan katkelma, rautanaula ja muutamia eläinten luita. Löytöjä tuli sekä ylärinteen että alarinteen maasta.

M014:n alta, kaivannon koillispäästä puurakenteiden kohdalta tuli esiin n. 60 cm x 60 cm kokoinen kivi, joka sai tunnuksen **R018**.

### M015 ja nokimaakuoppa M016 / L017

Suunnilleen kohdalta, jossa ylempänä oli savilinssi M011, tuli kerroksen M014 alta esiin pienialainen kerros tai linssi sileän tahmeaa harmaanruskeaa savea **M015**. Tämän kerroksen paksuus oli noin 15 cm. Se alta paljastui halkaisijaltaan noin 90 cm oleva läikkä mustaksi värjäytynyttä nokista savea, jonka seassa oli hiiltynyttä puuta, oksia ja tuohenpaloja. Kaivettaessa läikkä paljastui kuopaksi, jonka suurin syvyys oli 30 cm M015:n alapinnasta. Kuopan leikkaus sai tunnuksen **L017**. Kuopan pohjan korkeudeksi mitattiin 0,29 m mpy. Nokimaasta löytyi kaksi punasaviastian palaa.

### Pohjasavi M023

Alimpana kerroksena koko koekuopassa oli harmaa savi **M023**. Se tulkittiin luonnolliseksi pohjasaveksi. Kerroksen pinnassa savi oli vielä hieman sekoittunutta ja likaista, mutta alempana se muuttui tumman siniharmaaksi. Noin 3,5 metrin päässä kaivannon koillispäästä,

luoteisreunan vieressä oli saven pinnassa kerroksen M003 alla voimakkaan punaiseksi värjäytynyt läikkä.

Kerrosta M023 ei kaivettu, mutta siihen tehtiin kaksi lapionpistoa, joilla varmistettiin, että kyseessä on pohjasavi. Luoteisprofiilissa saven pinta oli korkeudessa 0,80 - 0,90 m mpy, josta se laski alarinteeseen.

### R020, M021, L022

Koillisprofiilin vierestä, koekuopan itänurkasta tuli esiin heti M002:n alta sileä suorakaiteen muotoinen kivi, jonka päällä oli luode-kaakko-suuntaista puunjäänöstä. Kokonaisuus sai tunnuksen **R020**. Puun pinta oli korkeudessa 0,57 m mpy. Kivi oli asetettu kuoppaan, joka leikkasi ympäröivät kerrokset M005, M014 ja M025. Kuopan täyttömaa sai tunnuksen **M021** ja leikkaus tunnuksen **L022**. R020 oli siis stratigrafian perusteella ympäriltä kaivettuja yksiköitä nuorempi.

### **3. Esinelöydöt**

Esinelöydöt otettiin talteen yksikön tarkkuudella. Löytöjä talletettiin valikoivasti. Täyttökerrosten löytöjä ei otettu talteen edes kentällä. Koekuoppa 3:n kulttuurikerroksista otettiin kentällä talteen käytännössä kaikki löydöt – poikkeuksena M003:n ja M014:n rajapinnasta löytynyt katkelmallinen tynnyrinkansi, joka vain kuvattiin in situ. Löytöjä kuitenkin karsittiin jälkityöväheessä. Kansallismuseon kokoelmiin luetteloitiin löydöt vain rakenteisiin liittyvistä yksiköistä M003, M013 ja M014. Niistäkin karsittiin pois konservointia vaativat löydöt ja jonkin verran massalöytöjä, kuten tasolasia ja pullojen kylkipaloja. Muista yksiköistä poistettiin kaikki löydöt. Poistetut löydöt valokuvattiin ja luetteloitiin poistettujen löytöjen luetteloon.

Rakenteisiin liittyvistä yksiköistä löytyneet eläinten luut punnittiin yksiköittäin. Luut talletettiin Turun museokeskukseen.

Koekuopan 3 kulttuurikerroksista saatiin varsin runsaasti esinelöytöjä. Löytöinä oli saviastioiden, uunikaakeleiden ja liitupiippujen paloja, astia-, pullo- ja tasolasin paloja, joitakin metalliesineitä ja myös orgaanisista materiaaleista valmistettuja esineitä, kuten puuesineitä, nahkakienien paloja ja tekstiiliä, sekä eläinten luita.

Suurin löytöryhmä oli saviastioiden palat. Paloja löytyi piiposliini-, fajanssi-, kivisavi- ja punasaviastioista. Näistä punasavi oli vallitseva materiaali. Punasavikeramiikkalöydöistä on identifioitavissa vatiin, kulhojen, ruukkujen ja kannujen paloja. Vatiin ja kulhojen paloista monissa on valkosavella tehtyä boluskoristelua. Punasavikeramiikasta voidaan erityisesti mainita paikalleen hajonnut ruukku, joka löytyi yksiköstä M013, osittain puutason tai lattian R008 alta.

Piiposliiniasioiden paloja löytyi vähän. Palat ovat peräisin koristelemattomista valkoisista astioista, lähinnä lautasista ja luultavasti jonkinlaisista kulhoista. Fajanssia ja kivisavikeramiikkaa löytyi vielä vähemmän, vain muutamia paloja kumpaakin. Fajanssiastioiden paloista kaksi on peräisin maalauskoristeisista astioista. Kivisavikeramiikasta on tunnistettavissa selt-



teripullojen paloja. Keramiikka-aineisto on kaikkiaan ajoitettavissa 1700-luvun jälkipuolelle tai 1800-luvulle.

Uunikaakeleiden paloja löytyi muutamia. Kyseessä ovat 1700-luvulle ajoittuvien sileäpintaisten levykaakeleiden katkelmat, joista osassa on kirkkaanvihreä lyijylasite.

Liitupiippujen paloja löytyi melko runsaasti. Ne ovat myös varsin tarkasti ajoitettavissa oleva esineryhmä. Koristeltujen koppien katkelmia löytyi useita. Niistä suurin osa on peräisin ns. valtakunnanvaakunapiipuista, jotka ajoittuvat 1700-luvun toiselle puoliskolle. Katkelmia on viidestä eri kopasta. Yksi pala on peräisin simpukkakoristeisesta piipusta, jonka ajoitus on samankaltainen. Myös 1700-luvulle ajoittuvien koristeltujen varsien katkelmia löydettiin muutamia. Niissä kaikissa on leimattu teksti "WETTERVIK STOCKHOLM". Piipuntekijä Carl Wettervik toimi Tukholmassa vuosina 1750 - 1798.

Lasilöytöihin kuuluu astia-, pullo- ja ikkunalasia. Astioista voidaan mainita kaksi jalallisen juomapikarin palaa. Pullolasin joukossa on suurten vihreiden pullojen palojen lisäksi pienen vaaleanvihreän pullon kaula sekä muottiin puhalletun kantipullon yläosa.

Metalliesineitä löytyi hyvin vähän. Niistä voidaan mainita lyijyinen kuula, luultavasti kyseessä on musketin kuula, sekä paloiksi hajonnut rautaesine, luultavasti veitsi. Muuten löytöinä oli rautavartaan katkelma ja muutama rautanaula.

Kerroksista löytyi yksi raha, ruotsalainen 1/6 skilling vuodelta 1830. Se kuitenkin löytyi rakenteisiin liittymättömästä yksiköstä M005.

Kerroksissa oli säilynyt myös orgaanista ainesta. Puuesineitä edustavat puulusikan katkelma ja puuastian pohja. Nahkalöydöt ovat kaikki kenkien katkelmia, joita on sekä pohjista että päällisistä. Niiden joukossa on mm. puunauloilla naulatun pohjan ja koron paloja. Löytöihin kuuluu myös pieni pala palttinasideksista, luultavasti villaista tekstiiliä.

#### **4. Tulkinta**

Koekuopasta 3 löytyneet puurakenteet tulkittiin rakennuksen jäännöksiksi. Rakennus on ollut varsin kevytrakenteinen. Siinä on ollut kuitenkin puinen lattia. Mahdollisesti siinä on ollut myös nurkkakivet. Koska rakennuksesta kaivettiin esiin vain pieni osa, ei sen alkuperäisestä koosta ole tietoa. Myöskään rakennuksen funktiosta – onko kyseessä ollut asuin- vai ulkorakennus – on mahdotonta sanoa mitään varmaa. Sijainti joen rannassa viittaisi kuitenkin ulkorakennukseen.

Vaihtoehtoinen tulkinta voisi sijainnin vuoksi olla laiturin rakenteisiin ei kuitenkaan liittynyt minkäänlaisia paaluja tai pystypuita. Lisäksi puutason jäännöksen alla oleva hiekkakerros vaikuttaa selkeästi lattianalushiekalta.

Esinelöytöjen perusteella rakennus ja siihen liittyvät maakerrokset ajoittuvat 1700-luvun loppupuolelle tai 1800-luvun alkuun. Kyseessä ei siis voi olla mikään vuoden 1743 venäläiseen karttaan merkityistä ulkorakennuksista.

Nykyisin maannousun Turun kaupungin alueella oletetaan olleen noin 40 - 45 cm sadassa vuodessa. 1700- ja 1800-lukujen taitteessa merenpinta olisi siis ollut 80 - 90 cm nykyistä korkeammalla. Rakennuksen on siis täytynyt sijaita aivan joen rannassa. Rakenteista kaakkoon maakerrokset laskevat viistosti alaspäin muodostaen rinteeseen, ilmeisesti rantapenkan. Puusilppukerrokset liittyvät luontevasti tähän sijaintiin: puusilppua lienee levitetty maahan kostean rannan kuivattamiseksi.

## 5. Yhteenveto

Turun vierasvenesatamassa kaivettiin marraskuussa 2016 uuden ravintolarakennuksen perustuskaivanto, jonka yhteydessä suoritettiin arkeologista konekaivun valvontaa. Valvonnan yhteydessä löytyi säilyneitä kulttuurikerroksia ja rakenteita, jotka tutkittiin arkeologisesti.

Alueen kaakkoisreunassa eli Aurajoen puoleisessa reunassa resentit täyttökerrokset jatkuivat merenpinnan tason alapuolelle. Luoteisreunassa eli Läntisen Rantakadun puoleisessa reunassa resentin täytön syvyys oli vain n. 40 - 50 cm. Sen alla oli vanhempia täyttökerroksia. Luoteisreunaan kaivetuista koekuopista kahdessa paljastui täyttökerrosten alta vain luontaisia savikerroksia.

Kolmannesta koekuopasta alueen koillispäästä paljastui täyttökerrosten alta säilyneitä kulttuurikerroksia ja puurakenteita. Koska paikalle tulee rakennus, oli nämä kerrokset muinaismuistolain mukaisesti kaivettava pois. Kerrokset olivat sellaisella korkeudella, että ne olisivat myöhemmin löytäneet myös konekaivun valvonnan yhteydessä, mutta koekuopitus nopeutti niiden löytymistä ja tutkimista.

Kulttuurikerrokset ja rakenteet jatkuvat kaivamattomalle alueelle koilliseen päin, samoin oletettavasti luoteeseen Läntisen Rantakadun alle.

Puurakenteet tulkittiin aivan joen rannassa sijainneen puurakennuksen jäännöksiksi. Rakennus ajoitettiin rakenteisiin liittyvistä maakerroksista tehtyjen esinelöytöjen perusteella 1700-luvun loppupuolelle tai 1800-luvun alkuun.

Turussa 20.12.2016

FM Heidi Martiskainen  
Arkebuusi osk

## Liite 1

TURKU Veistämönkuja 6, 2016

### Yksikköluettelo

#### M001

KK1, KK2, KK3. koko alueella. Pintatäyttö.

Alla: M002.

#### M002

KK1, KK2, KK3, koko alueella. Täyttökerrokset, joissa aivan alueen NW-reunassa vuorotellen savea ja kuivaa kaakelin- ja tiilenpaloista koostuvaa kerrosta, SE-suuntaan mentäessä savea jonka seassa kaakelin- ja tiilenpaloja. Turun Kaakelitehtaan jätettä.

Päällä: M001. Alla: KK1: M024, KK2: M024, KK3: M003, M005, M006.

#### M003

KK3. Puusilppukerros. Melko tumman ruskeaa, tiivistä puusilppua, jonka seassa hieman savea.

Päällä: M025. Alla: R004, R007, R008, R009, M010, M011, M014, M023.

Löydöt: Piiposliinia, fajanssia, kivisavi- ja punasavikeramiikkaa, liitupiipun paloja esim. valtakunnanvaakunapiipusta, astia-, pullo- ja tasolasia, puulusikka, nahkakengän paloja, musketin kuula, veitsi, rautanauvoja.

#### R004

KK3. NW-SE-suuntainen hirsi.

Päällä: M003. Alla: M013.

#### M005

KK3. Punertavaa hiekkaa, seassa jonkin verran pieniä kiviä.

Päällä: M002 / M025? Alla: M014, M023.

Löydöt: Raha v. 1830, piiposliinia, kivisavi- ja punasavikeramiikkaa, liitupiipun paloja, astia-, pullo- ja tasolasia.

#### M006

KK3. Silppukerros M003 jatkona ollut likainen savi. Harmaa savi, seassa hiilen hippuja ja tiilenmuruja.

Päällä: M025. Alla: M023.

#### R007

KK3. NE-SW-suuntainen puu R004:n SE-puolella.

Päällä: M003. Alla: M013.

#### R008

KK3. Puulattian jäännös. NW-SE-suuntaisen lankun jäännös. Aivan alueen reunassa, jatkui profiilin sisään.

Päällä: M003. Alla: M012.

#### R009

KK3. Irtonaisen oloinen hirsi R008:n SW-puolella.

Päällä: M003. Alla: M013.

#### M010

KK3. Vaaleanruskeaa sileähköä hiekkaa.

Päällä: M003. Alla: M011, M014.

#### M011

KK3. Savilinssi. Vaaleanharmaata savea.

Päällä: M003. Alla: M014.

#### M012

KK3. Lattian alushiekka. Vaaleaa hiekkaa. N. 10 cm levyinen raita profiilin vieressä, R008 alla.

Päällä: R008. Alla: M013.

#### M013

KK3. Alempi puusilppu. Melko tumman ruskeaa savensekaista puusilppua. Erotettavissa vain puurakenteen sisällä ja alla. Ei eronnut mitenkään ylemmästä silpusta, mutta oli puiden alla.

Päällä: M003, R004, R007, R009, M012. Alla: M014.

Löydöt: Punasavikeramiikkaa, pullolasia.

M014

KK3. Hiekkaa, savea, ruskeanharmaa, paikoin ruskeampaa ja möyheämpää. Ylärinteen maa oli homogeenisempaa, kun taas alarinteessä kerros koostui useista ohuista ja epäselvistä savi- ja hiekkaraidoista.

Päällä: M003, M010, M011, M013, M005? Alla: M015, R017, M023.

Löydöt: Piiposliinia, fajanssia, kivisavi- ja punasavikeramiikkaa, liitupiipun paloja esim. valtakunnanvaakunapiipuis- ta, astia-, pullo- ja tasolasia, puuastian pohja, rautanaula ja -varras.

M015

KK3. Likainen savi savilinssin M011 kohdalla, M014 alla.

Päällä: M014. Alla: M016.

M016

KK3. Nokimaa, mustaksi värjäytynyt savi jossa seassa hiiltä ja hiiltyneitä puunkappaleita ja tuohia. Savilinssin M011 kohdalla, M015 alla.

Päällä: M015. Alla: L017.

Löydöt: Punasavikeramiikkaa.

L017

KK3. Kuoppa, jossa maa M016.

Päällä: M016. Alla: M023.

R018

KK3. Kivi puurakenteen alla, profiilin vieressä.

Päällä: M013, M014. Alla: M023.

R019

KK3. 3 kiveä puurakenteen nurkan alla ja vieressä.

Päällä: M003, M013. Alla: M014.

R020

KK3. Suorakaiteen muotoinen kivi ja sen päällä ollut NW-SE-suuntainen puujäänös

Päällä: M002. Alla: L022.

M021

KK3. R020 kuopan täyttömaa. N. 3 - 4 cm levyisenä raitana kiven ympärillä.

Päällä: M002. Alla: L022.

L022

KK3. Kuoppa, jossa R020 ja M021.

Leikannut kerrokset: M005, M014, M025.

M023

KK1, KK2, KK3. Luonnollinen pohjasavi. Pinnasta vaaleamman harmaa ja osin ruskeankirjava, muuttui pian alempana tumman siniharmaaksi.

Päällä: KK1: M024. KK2: M024. KK3: M003, M005, M006, M014, L017, R018.

M024

KK1, KK2. Värjäytynyt ruskea savi.

Päällä: M002. Alla: M023.

M025

KK3. Savinen kerros. Erotettu jälkikäteen M002:sta. Erottuu NE-profiilissa.

Päällä: M002. Alla: M003, M006.

Lyhenteet:

KK1 = Koekuoppa 1

KK2 = Koekuoppa 2

KK3 = Koekuoppa 3

Liite 2  
TURKU Veistämönkuja 6, 2016  
Matriisit  
Koekuopat 1 ja 2

Koekuoppa 1

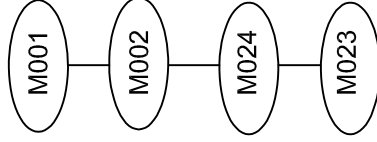

Koekuoppa 2

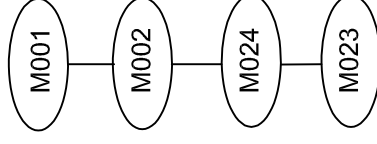

# Matriisi Koekuoppa 3

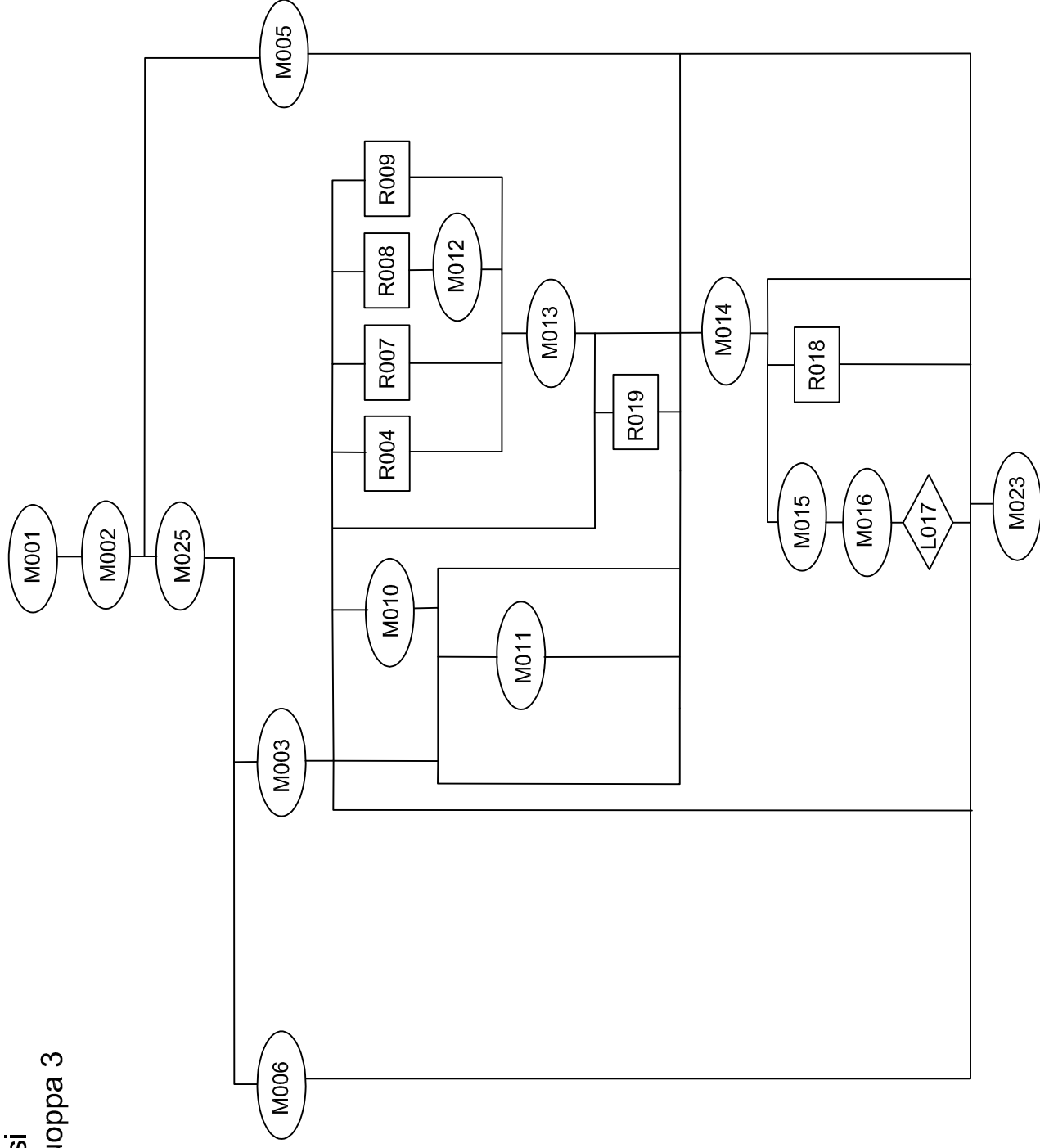

## Karttaluettelo

| Numero | Karttatyyppi   | Sisältö                             | Koko | Mittakaava |
|--------|----------------|-------------------------------------|------|------------|
| 1      | Yleiskartta    | Alueen sijainti                     | A3   | 1:1000     |
| 2      | Yleiskartta    | Koekuopat ja laiturikiveykset       | A3   | 1:200      |
| 3      | Yksikkökartta  | Laituri 2, osa Laituria 1           | A3   | 1:50       |
| 4      | Yksikkökartta  | Koekuoppa 1                         | A4   | 1:20       |
| 5      | Yksikkökartta  | Koekuoppa 2                         | A4   | 1:20       |
| 6      | Yksikkökartta  | Koekuoppa 3: M003, M005, M006       | A3   | 1:40       |
| 7      | Yksikkökartta  | Koekuoppa 3: R004, R007, R008, R009 | A4   | 1:20       |
| 8      | Yksikkökartta  | Koekuoppa 3: M010, M011, M013       | A4   | 1:20       |
| 9      | Yksikkökartta  | Koekuoppa 3: M014, R019             | A3   | 1:20       |
| 10     | Yksikkökartta  | Koekuoppa 3: M016, L017, R018, M023 | A3   | 1:40       |
| 11     | Yksikkökartta  | Koekuoppa 3: R020, M021, L022       | A4   | 1:20       |
| 12     | Leikkauskartta | Koekuoppa 1: SW- ja NW-profiilit    | A4   | 1:20       |
| 13     | Leikkauskartta | Koekuoppa 2: SW- ja NW-profiilit    | A4   | 1:20       |
| 14     | Leikkauskartta | Koekuoppa 3: NW- ja NE-profiilit    | A3   | 1:20       |

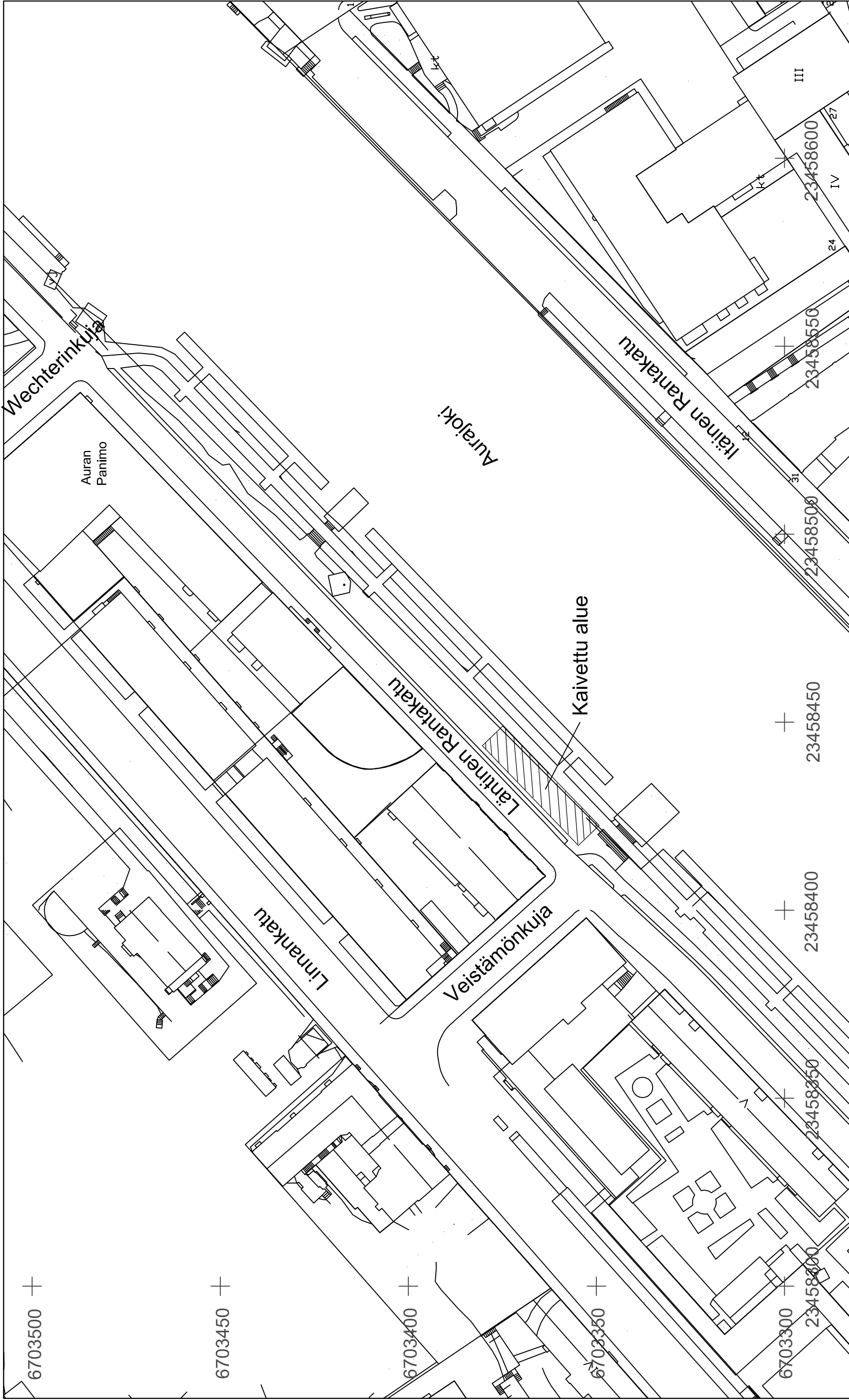

|   |  |                               |
|---|--|-------------------------------|
| <b>TURKU</b><br><b>Veistämönkuja 6</b><br>Heidi Martiskainen 2016   |  | Yleiskartta<br>Mk 1:1000      |
| Asemapiirros: Arkkitehtitoimisto Haroma & Partners Oy<br>Pohjakartta: Turun kaupunki<br>Puhd. piirt. Heidi Martiskainen<br>Arkebuusi osuuskunta |  | Koordi: ETRS-GK23<br>Kartta 1 |



6703380 +

6703375 +

6703370 +

6703365 +

6703360 +

6703355 +

6703350 +

6703345 +

23458405

+ 23458410

+ 23458415

+ 23458420

+ 23458425

+ 23458430

+ 23458435

+ 23458440

+ 23458445

+ 23458450

+ 23458455

+ 23458460

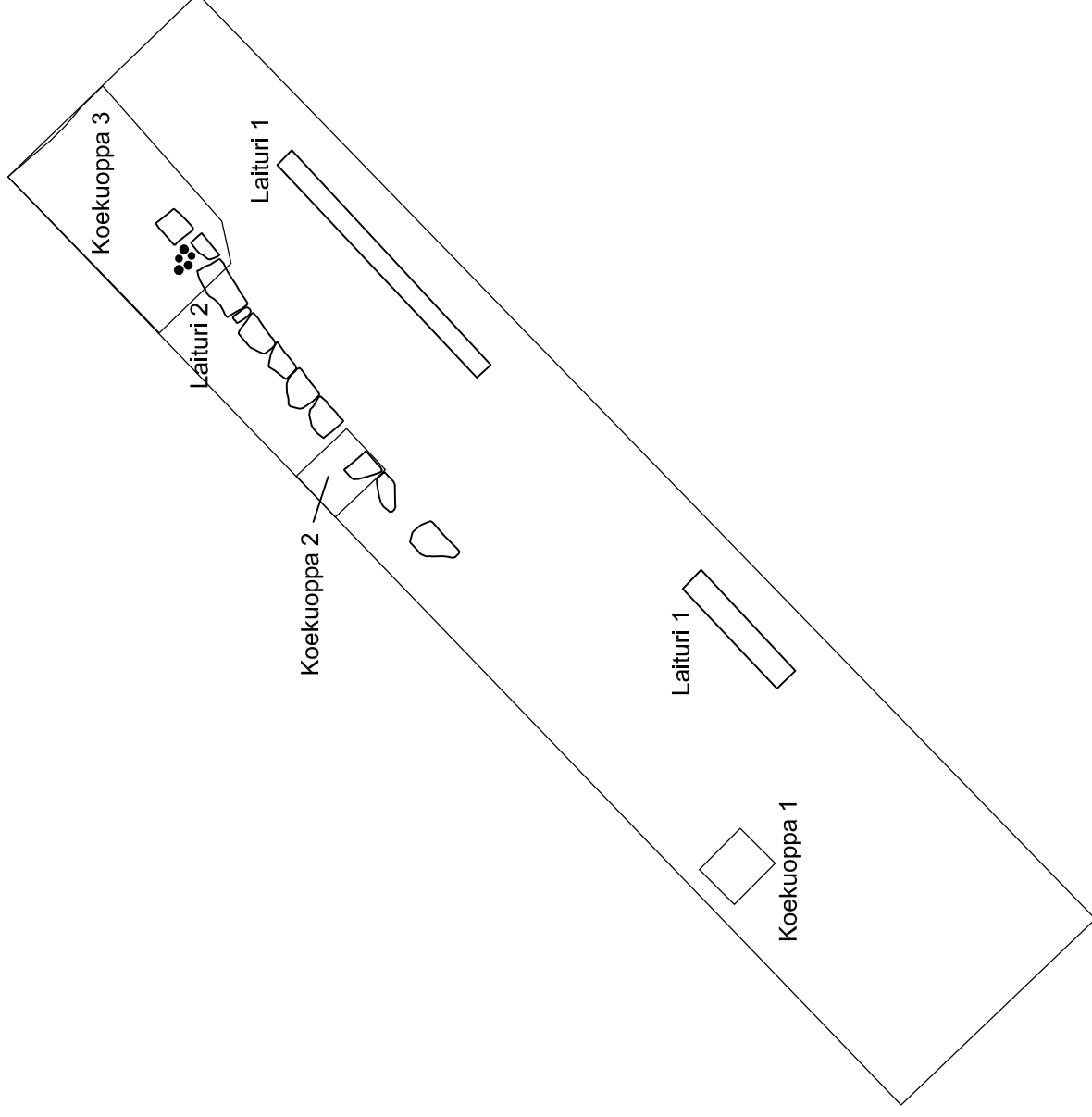

**TURKU**  
**Veistämönkuja 6**

Heidi Martiskainen 2016

MITTAUSDOKUMENTOINTI  
 Heidi Martiskainen ja Johanna Joensuu  
 Puhut. piirt. Heidi Martiskainen  
 Arkebuusti osuuskunta

Yleiskartta  
 Mk 1:200  
 Koekuopat ja laiturikiveykset  
 Pohjakartta: Asemapiirros, Arkkitehtiioimisto  
 Haroma & Partners Oy

Koord: ETRS-GK23

Kartta 2

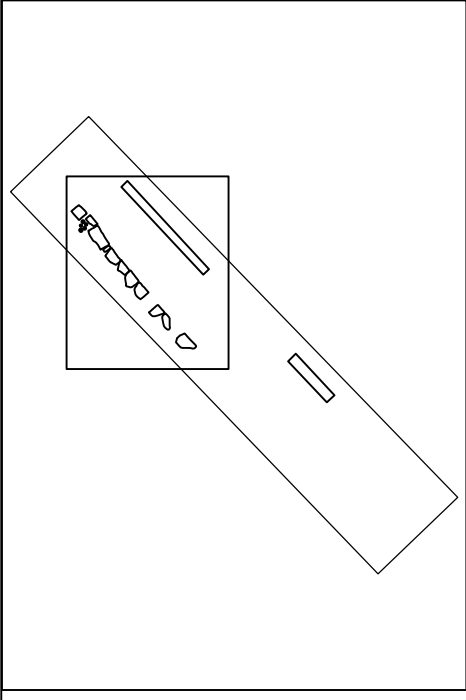

6703376 +

6703375 +

6703374 +

6703373 +

6703372 +

6703371 +

6703370 +

6703369 +

6703368 +

6703367 +

6703366 +

23458432

23458433

23458434

23458435

23458436

23458437

23458438

23458439

23458440

23458441

23458442

23458443

23458444

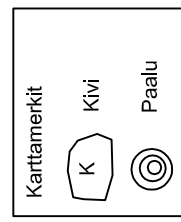

|                                       |  |                             |
|---------------------------------------|--|-----------------------------|
| <b>TURKU</b>                          |  | Yksikkökartta               |
| <b>Veistämönkuja 6</b>                |  | Mk 1:50                     |
| Heidi Martiskainen 2016               |  | Laituri 2 ja osa Laituria 1 |
| MITTAUSDOKUMENTOINTI                  |  | Koord: ETRS-GK23            |
| Heidi Martiskainen ja Johanna Joensuu |  | Korkeus: N2000              |
| Puh: piirt. Heidi Martiskainen        |  | Kartta 3                    |
| Arkebuusi osuuskunta                  |  |                             |

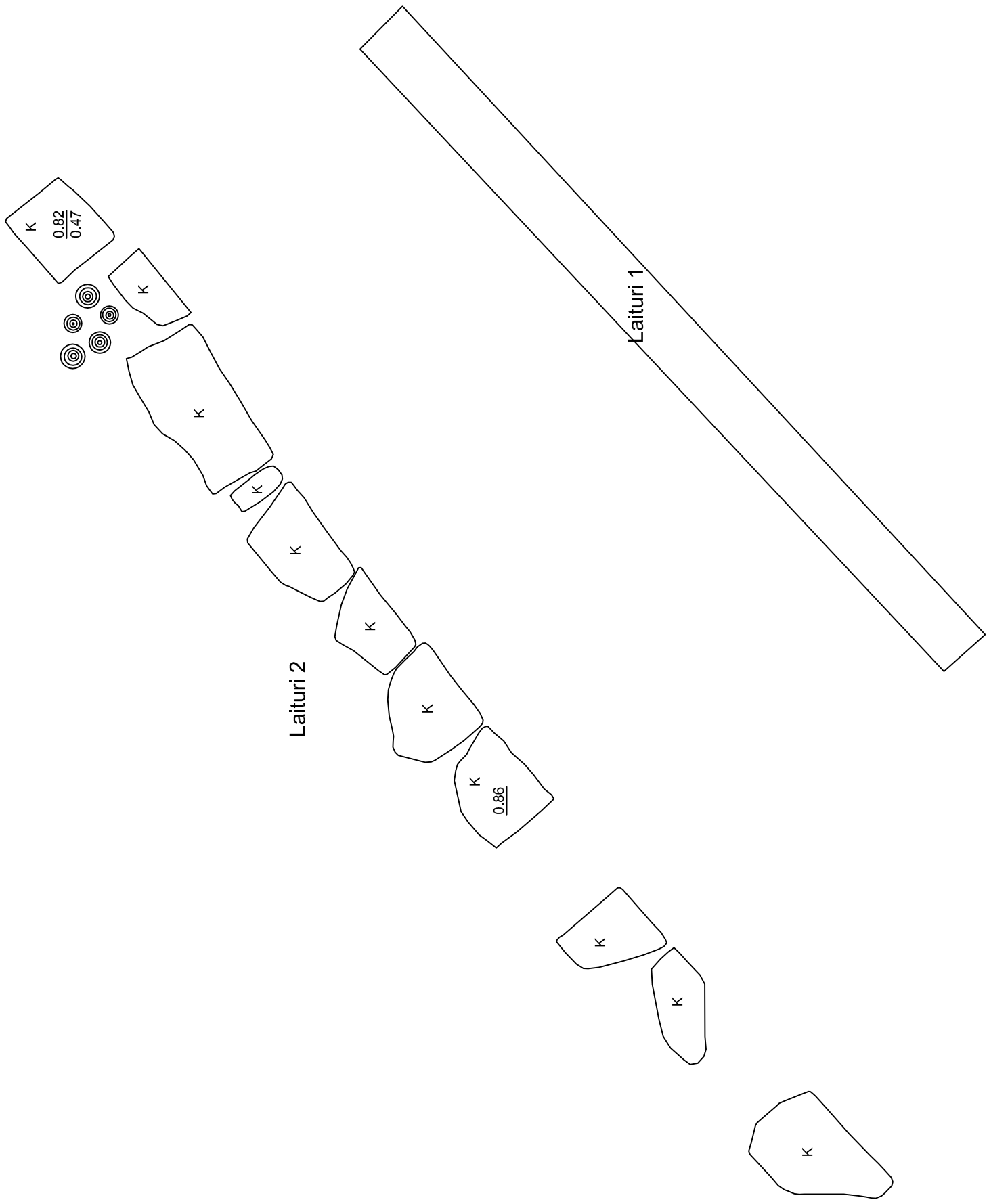

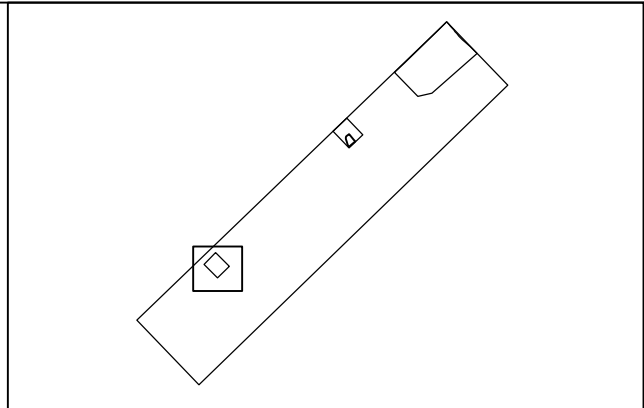

6703361 +

6703360 +

6703359 +

6703358 +  
23458422

+  
23458423

+  
23458424

+  
23458425

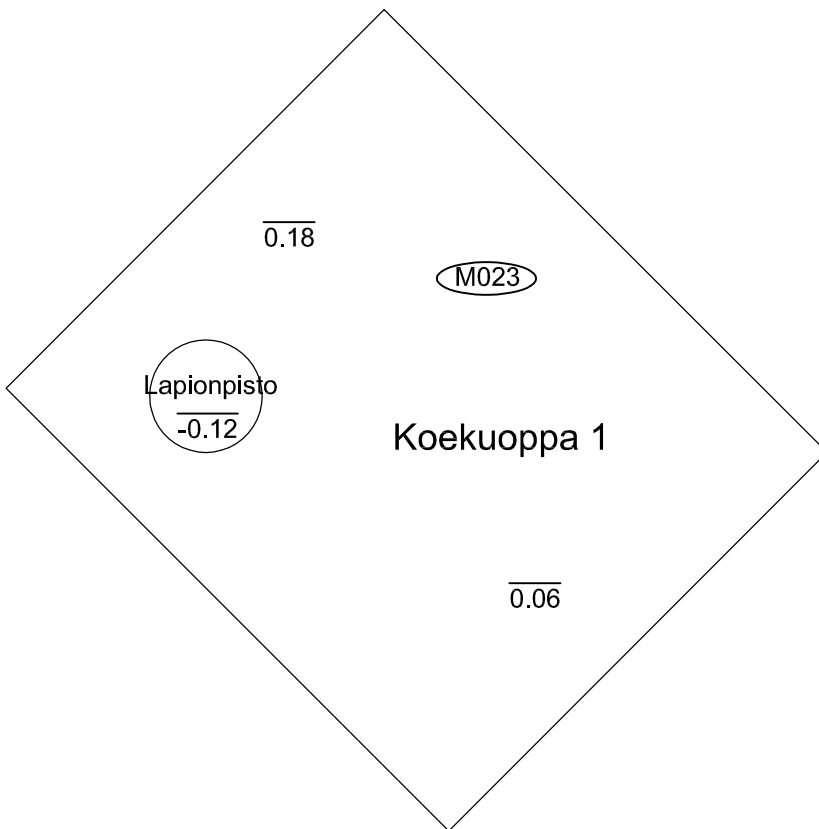

**TURKU**  
**Veistämönkuja 6**  
Heidi Martiskainen 2016

MITTAUSDOKUMENTOINTI  
Heidi Martiskainen ja Johanna Joensuu  
Puht. piirt. Heidi Martiskainen

Arkebuusi osuuskunta

Yksikkökartta  
Mk 1:20  
Koekuoppa 1

Koord: ETRS-GK23  
Korkeus: N2000

Kartta 4

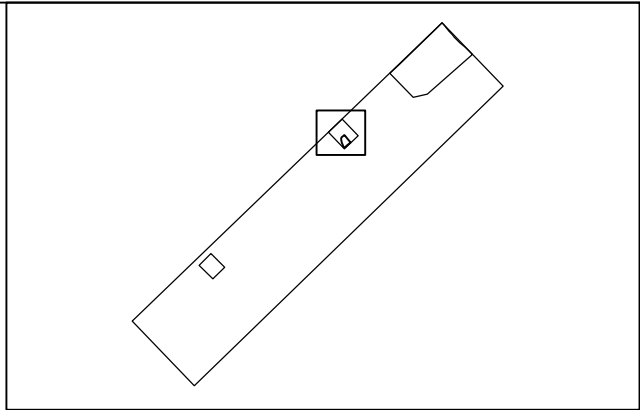

6703372 +

0.16

6703371 +

Koekuoppa 2

M023

0.12

6703370 +

Kivi  
Laituri 2

6703369 +

23458434

+

23458435

+

23458436



**TURKU**  
**Veistämönkuja 6**  
Heidi Martiskainen 2016

Yksikkökartta  
Mk 1:20  
Koekuoppa 2

MITTAUSDOKUMENTOINTI  
Heidi Martiskainen ja Johanna Joensuu  
Puht. piirt. Heidi Martiskainen

Koord: ETRS-GK23  
Korkeus: N2000

Arkebuusi osuuskunta

Kartta 5

6703380 +

6703379 +

6703378 +

6703377 +

6703376 +

6703375 +

6703374 +

6703373 +

23458438

23458439

23458440

23458441

23458442

23458443

23458444

23458445

23458446

23458447

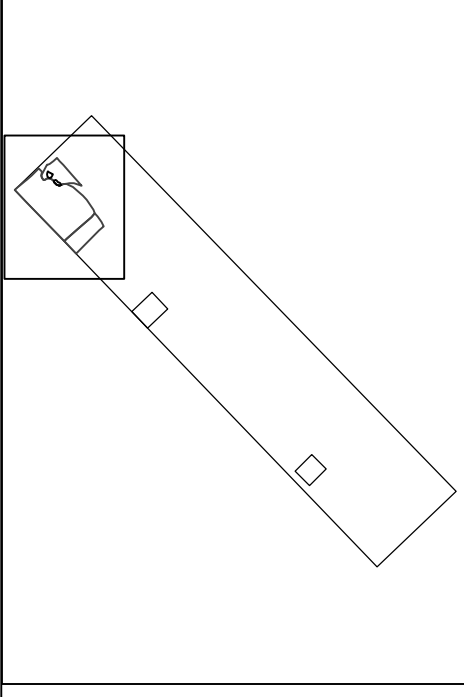
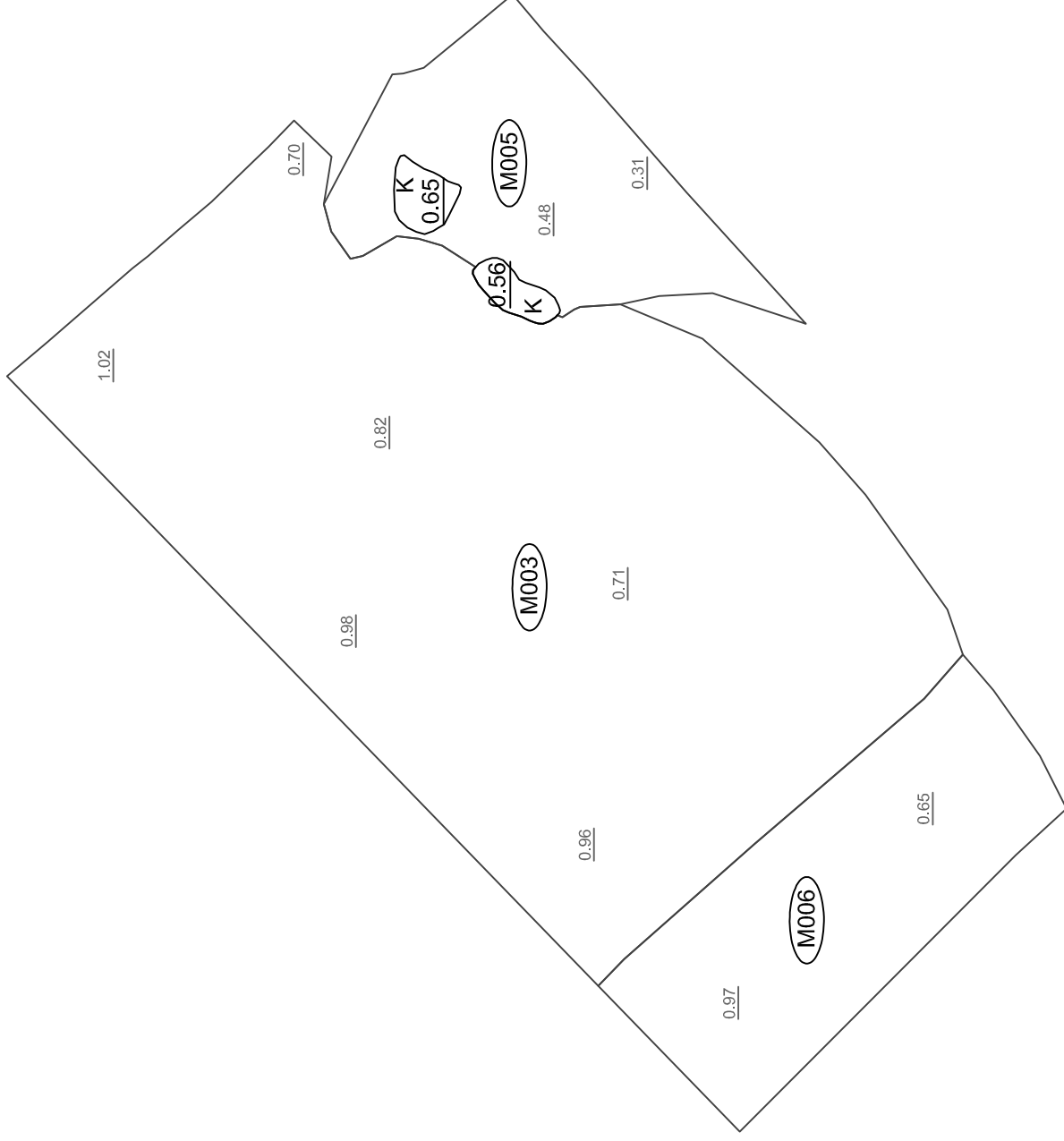

Karttamerkit

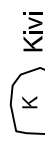

Kivi



**TURKU**  
**Veistämönkuja 6**

Heidi Martiskainen 2016

MITTAUSDOKUMENTOINTI  
 Heidi Martiskainen ja Johanna Joensuu  
 Puhd. piirt. Heidi Martiskainen

Arkebuusi osuuskunta

Yksikkökartta

Mk 1:40  
 Koekuoppa 3  
 M003, M005, M006

Koord: ETRS-GK23  
 Korkeus: N2000

Kartta 6

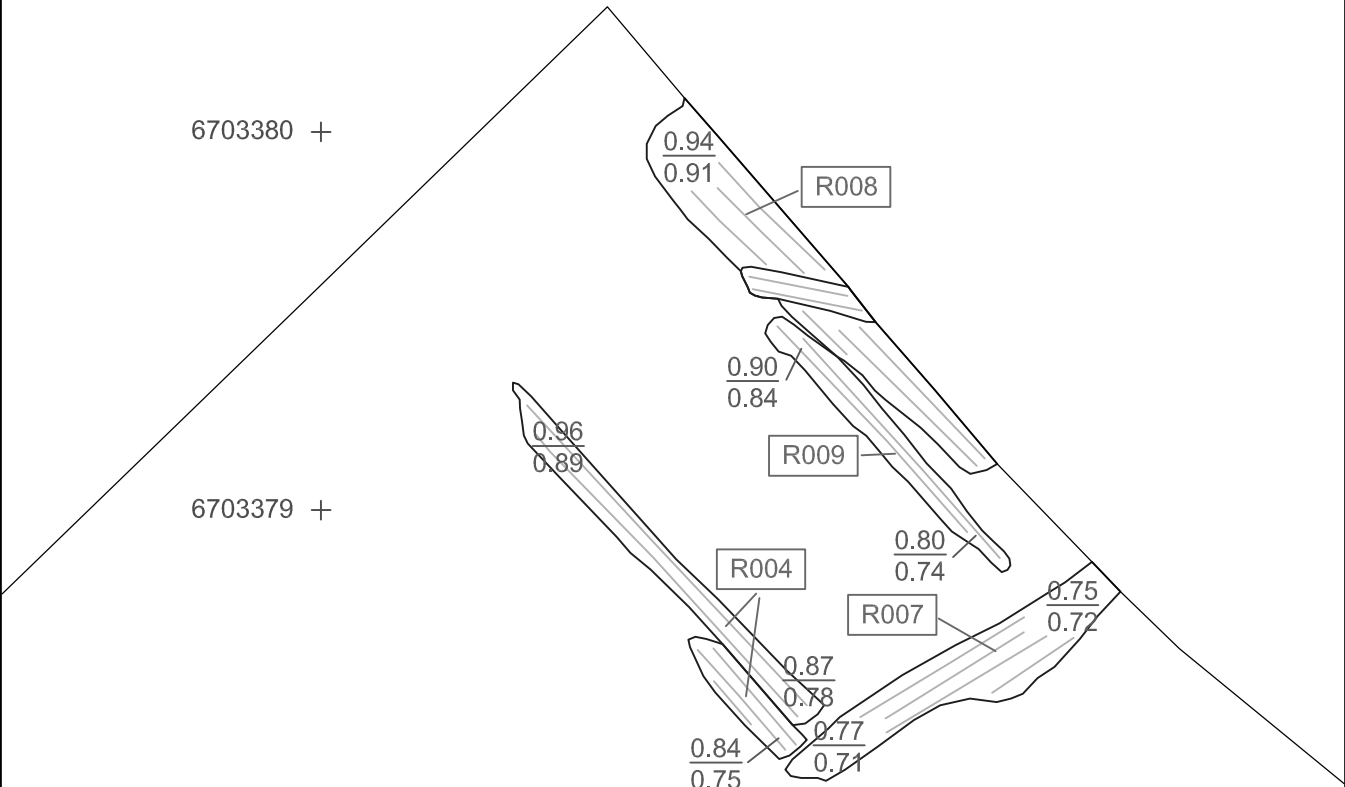
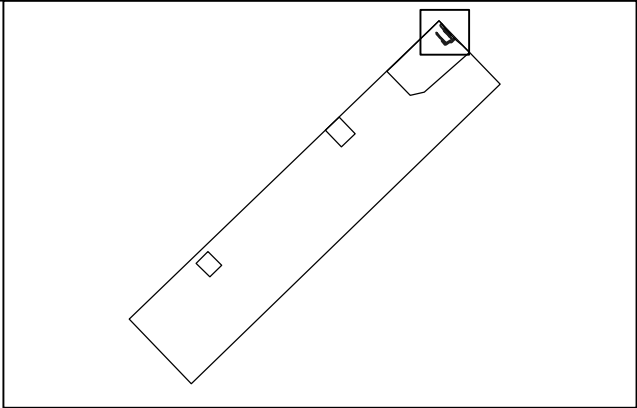

6703380 +

6703379 +

6703378 +

23458443

+

23458444

+

23458445

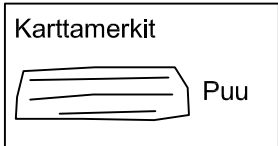

|  |   |
|--|---|
| <b>TURKU</b><br><b>Veistämönkuja 6</b><br>Heidi Martiskainen 2016                                | Yksikkökartta<br>Mk 1:20<br>Koekuoppa 3<br>R004, R007, R008, R009 |
| MITTAUSDOKUMENTOINTI<br>Heidi Martiskainen ja Johanna Joensuu<br>Puht. piirt. Heidi Martiskainen | Koord: ETRS-GK23<br>Korkeus: N2000                                |
| Arkebuusi osuuskunta   | Kartta 7  |

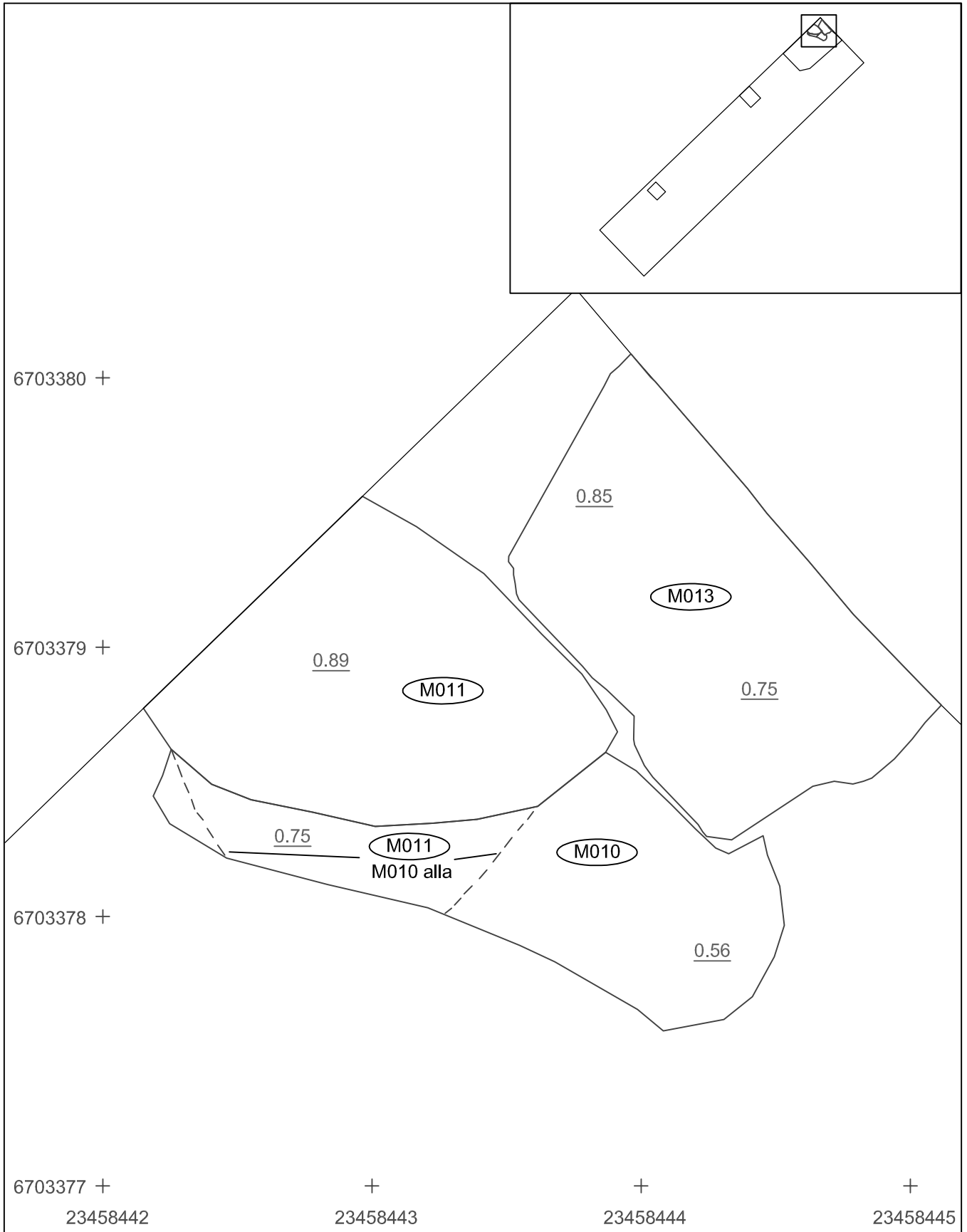

6703377 +  
23458442

+  
23458443

+  
23458444

+  
23458445



**TURKU**  
**Veistämönkuja 6**  
Heidi Martiskainen 2016

MITTAUSDOKUMENTOINTI  
Heidi Martiskainen ja Johanna Joensuu  
Puht. piirt. Heidi Martiskainen

Arkebuusi osuuskunta

Yksikkökartta  
Mk 1:20  
Koekuoppa 3  
M010, M011, M013

Koord: ETRS-GK23  
Korkeus: N2000

Kartta 8

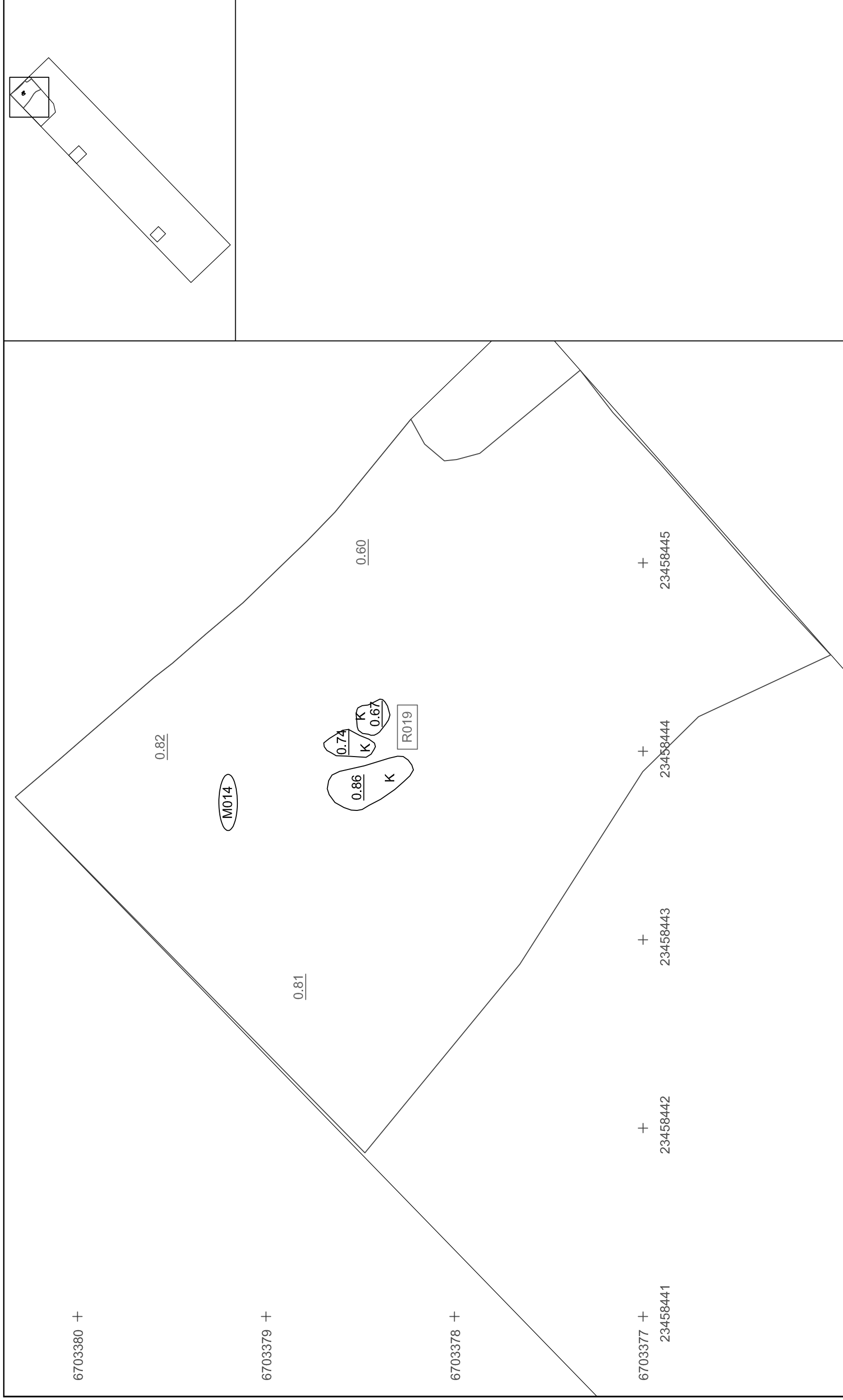

|                                       |  |                  |
|---------------------------------------|--|------------------|
| <b>TURKU</b>                          |  | Yksikkökartta    |
| <b>Veistämönkuja 6</b>                |  | Mk 1:20          |
| Heidi Martiskainen 2016               |  | Koekuoppa 3      |
| MITTAUSDOKUMENTOINTI                  |  | M014, R019       |
| Heidi Martiskainen ja Johanna Joensuu |  | Koord: ETRS-GK23 |
| Puh: piirt. Heidi Martiskainen        |  | Korkeus: N2000   |
| Arkebuusi osuuskunta                  |  | Kartta 9         |



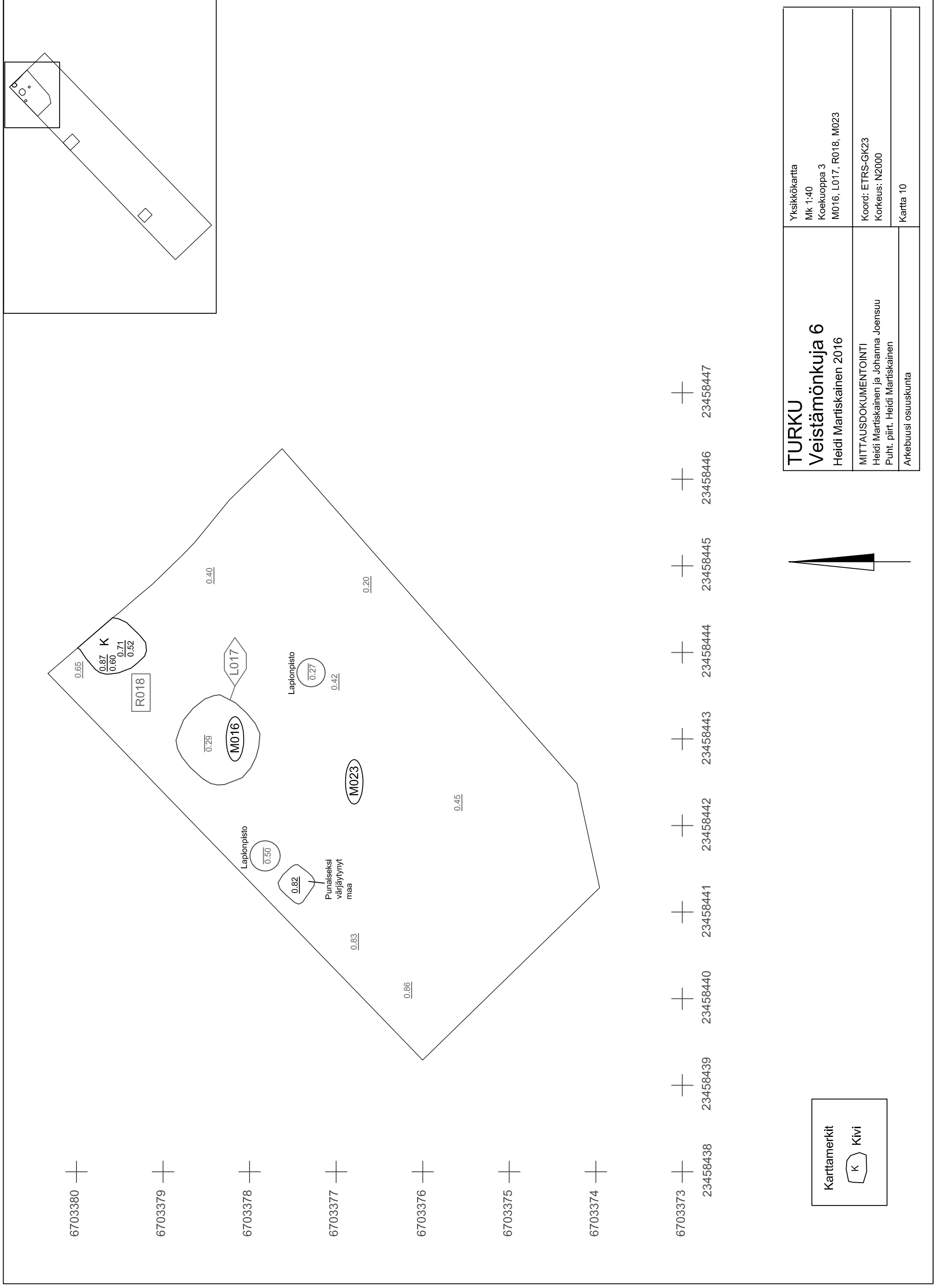

Karttamerkit  
K Kivi



**TURKU**  
**Veistämönkuja 6**

Heidi Martiskainen 2016  
MITTAUSDOKUMENTOINTI  
Heidi Martiskainen ja Johanna Joensuu  
Puhd. piirt. Heidi Martiskainen  
Arkebuusi osuuskunta

Yksikkökartta  
Mk 1:40  
Koekuoppa 3  
M016, L017, R018, M023  
Koord: ETRS-GK23  
Korkeus: N2000  
Kartta 10

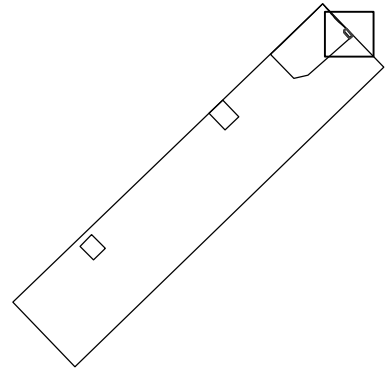

6703379 +

6703378 +

6703377 +  
23458444

+  
23458445

+  
23458446

0.51 0.57

R020

M021

L022



Karttamerkit

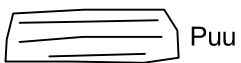

# TURKU Veistämönkuja 6

Heidi Martiskainen 2016

MITTAUSDOKUMENTOINTI  
Heidi Martiskainen ja Johanna Joensuu  
Puht. piirt. Heidi Martiskainen

Arkebuusi osuuskunta

Yksikkökartta  
Mk 1:20  
Koekuoppa 3  
R020, M021, L022

Koord: ETRS-GK23  
Korkeus: N2000

Kartta 11

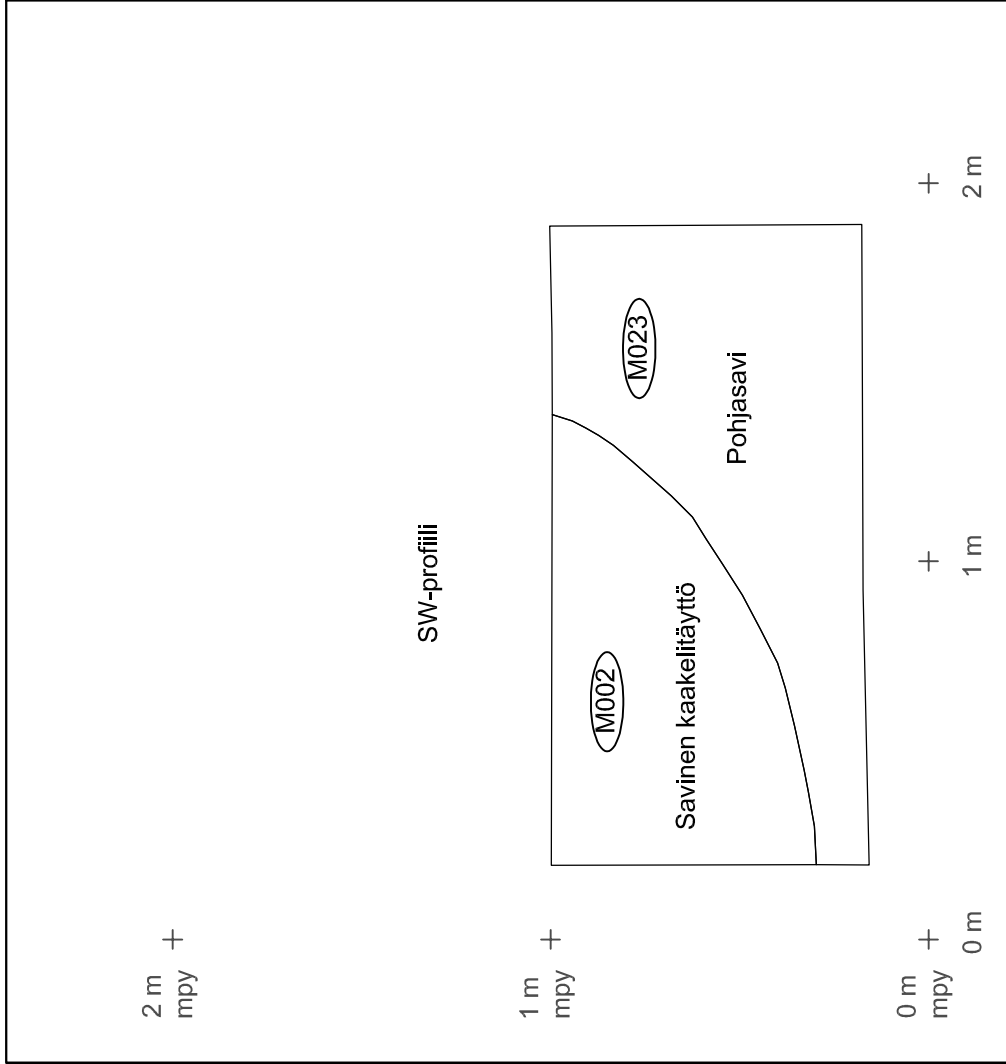
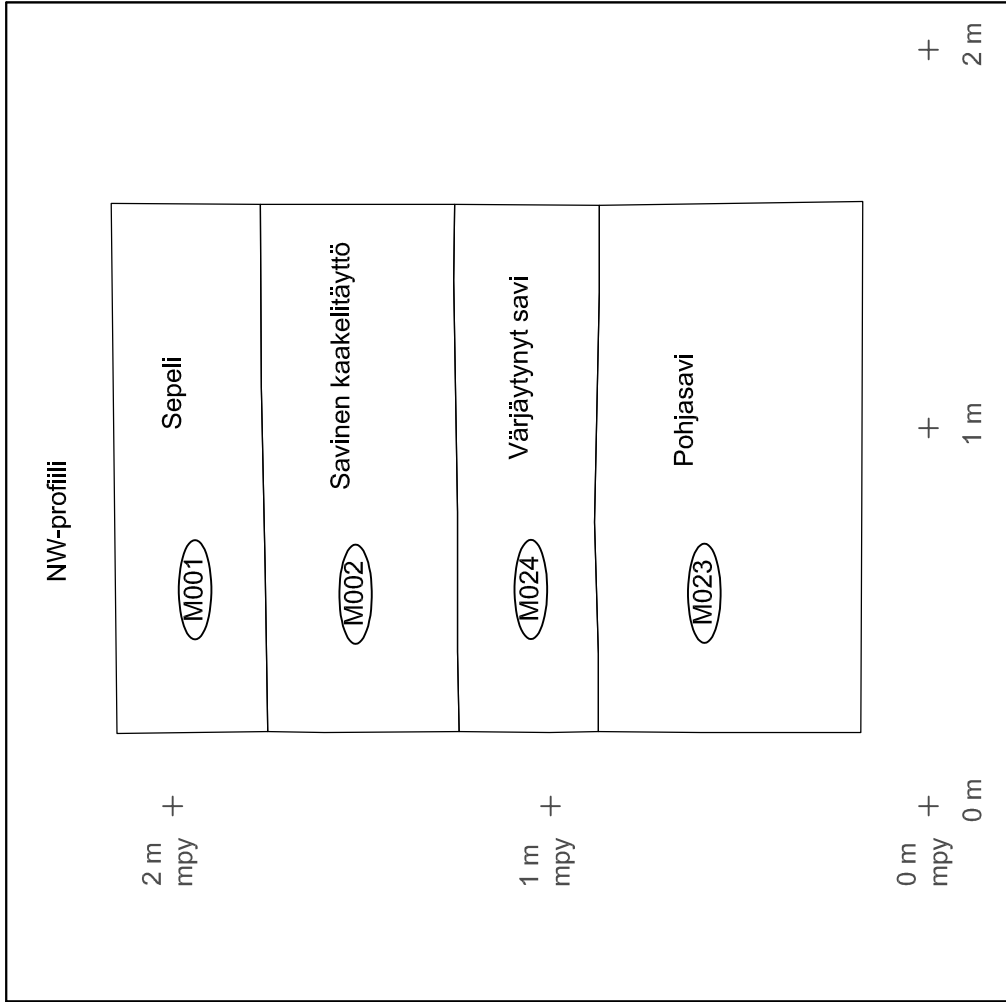

|                                       |  |                                  |
|---------------------------------------|--|----------------------------------|
| <b>TURKU</b>                          |  | Leikkauskartta                   |
| <b>Veistämönkuja 6</b>                |  | Mk 1:20                          |
| Heidi Martiskainen 2016               |  | Koekuoppa 1, SW- ja NW-profiilit |
| MITTAUSDOKUMENTOINTI                  |  | Korkeus: NZ000                   |
| Heidi Martiskainen ja Johanna Joensuu |  |                                  |
| Puht. piirt. Heidi Martiskainen       |  | Kartta 12                        |
| Arkebuusi osuuskunta                  |  |                                  |

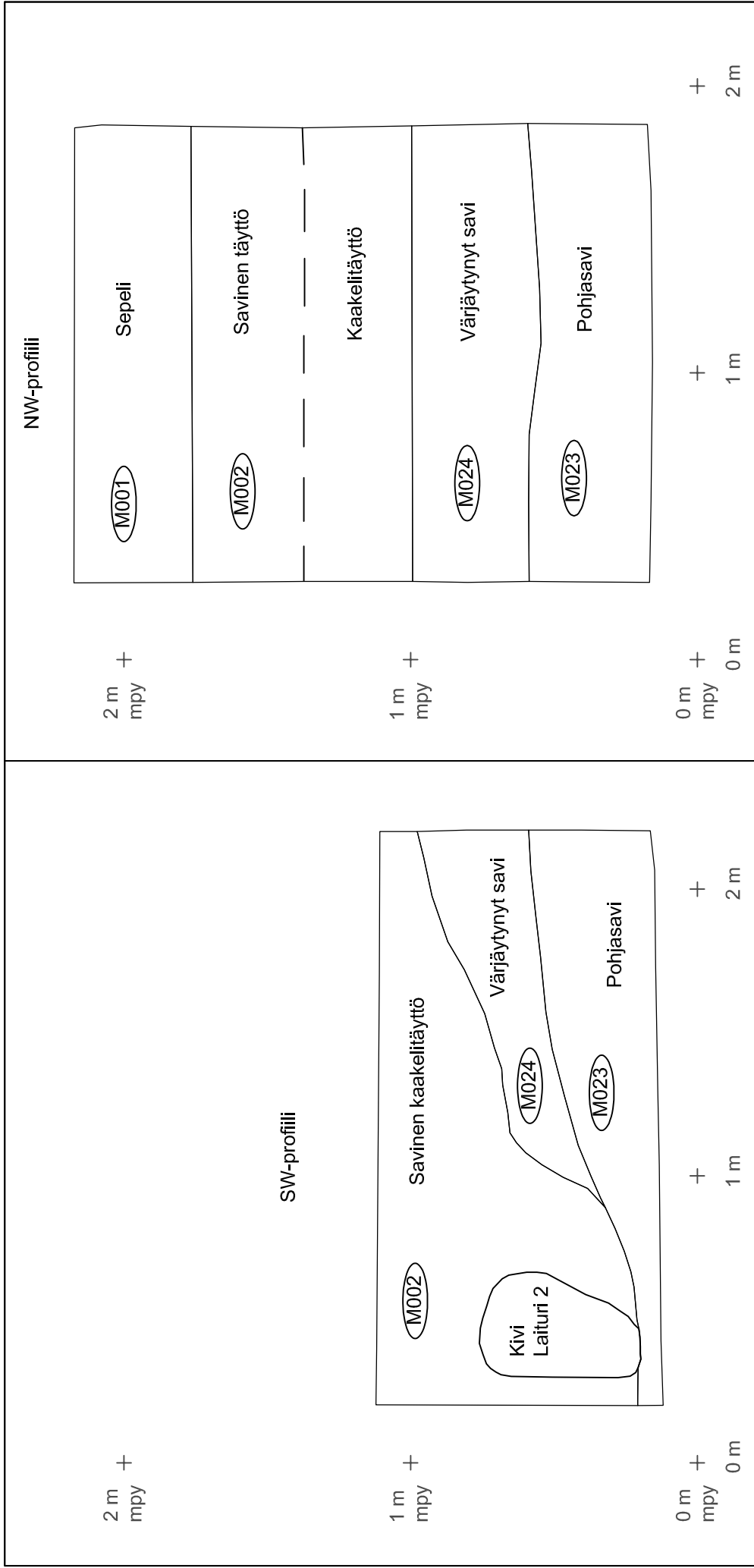

|  |   |
|--|---|
| <b>TURKU</b><br><b>Veistämönkuja 6</b><br>Heidi Martiskainen 2016  | Leikkauskartta<br>Mk 1:20<br>Koekuoppa 2, SW- ja NW-profiilit |
|  | Korkeus: N2000<br>Kartta 13                                   |
| MITTAUSDOKUMENTOINTI<br>Heidi Martiskainen ja Johanna Joensuu<br>Puht. piirt. Heidi Martiskainen<br>Arkebuusi osuuskunta |   |

NW-profiili

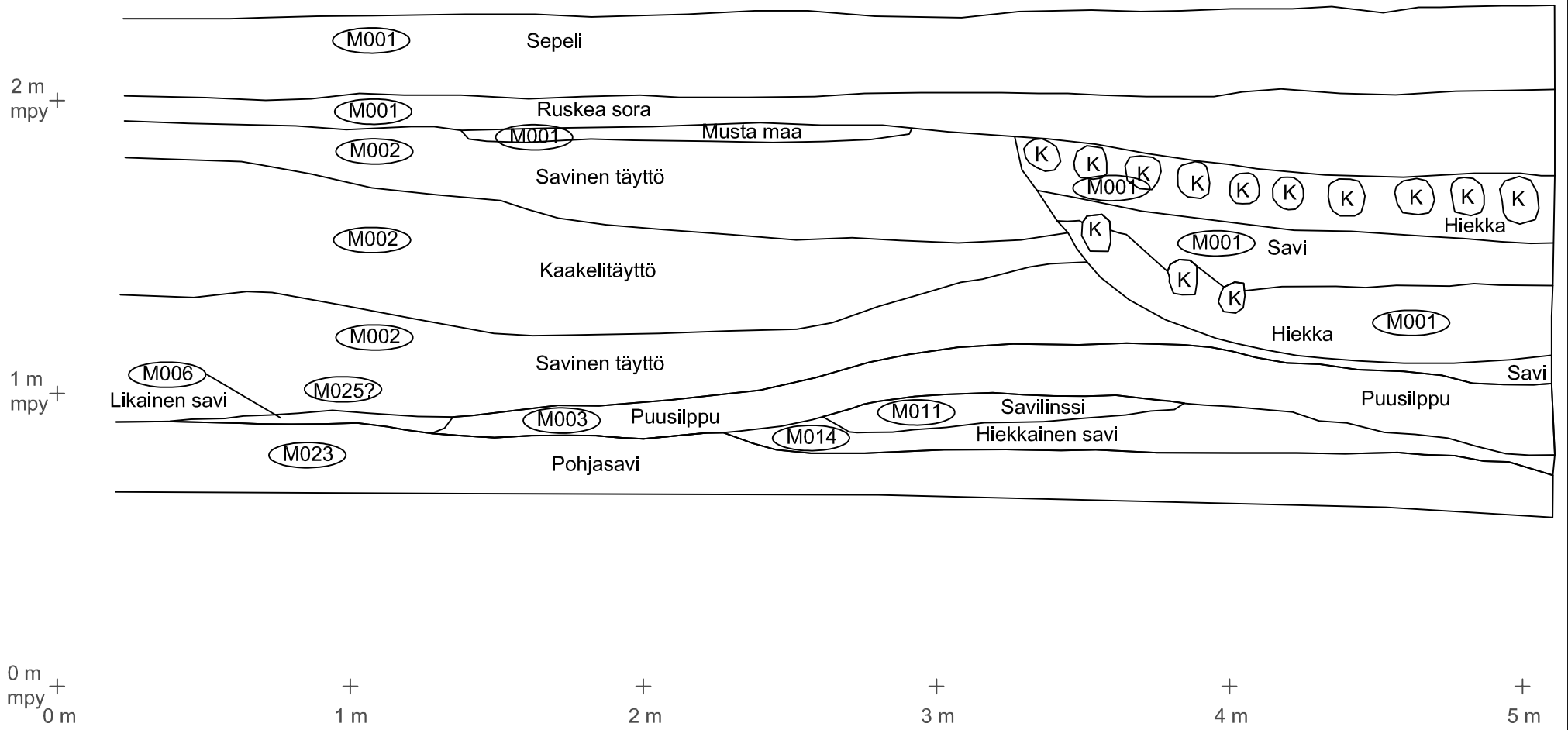

NE-profiili

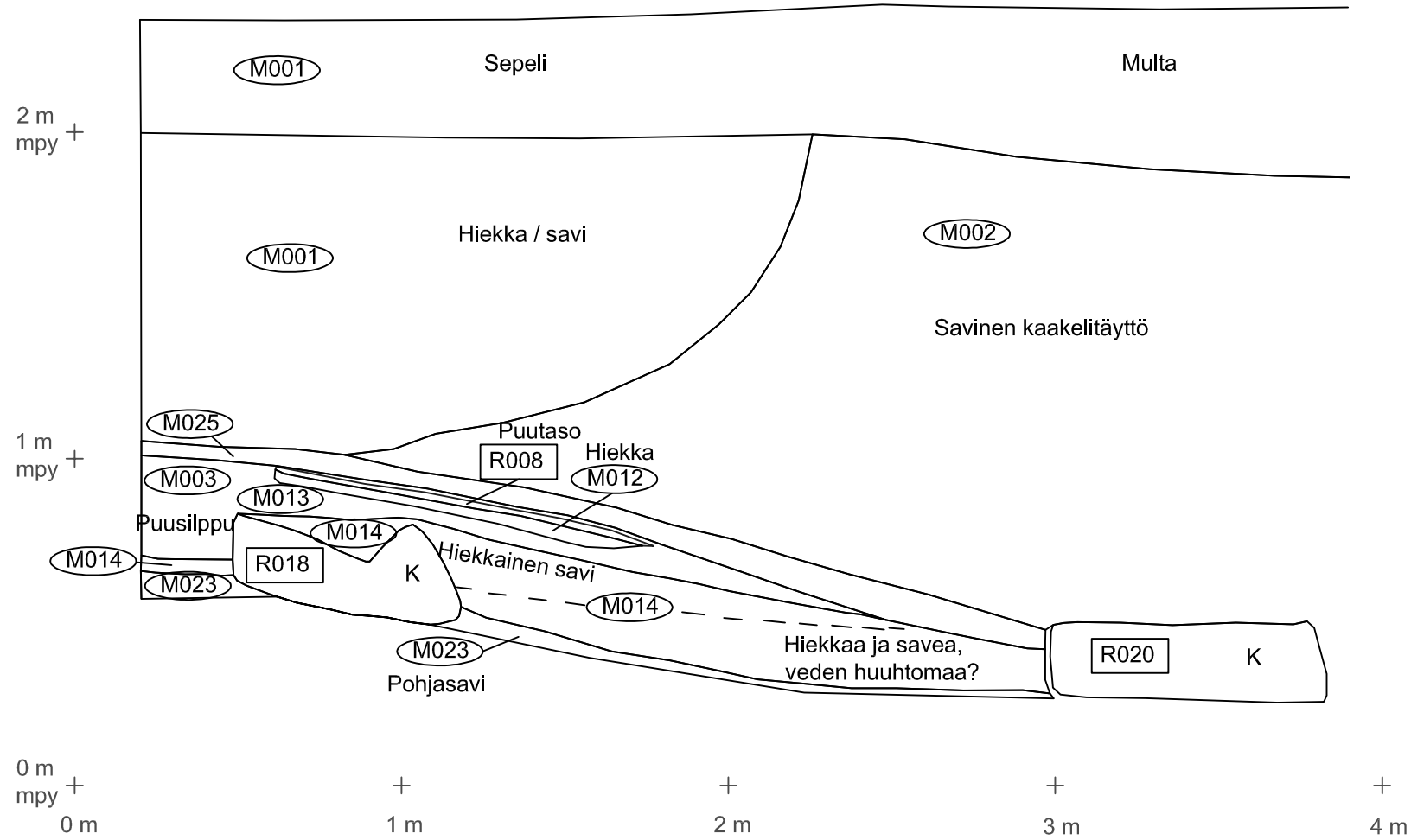

Karttamerkit

K Kivi

TURKU  
Veistämönkuja 6

Heidi Martiskainen 2016

MITTAUSDOKUMENTOINTI  
Heidi Martiskainen ja Johanna Joensuu  
Puht. piirt. Heidi Martiskainen

Arkebuusi osuuskunta

Leikkauskartta  
Mk 1:20  
Koekuoppa 3, NW- ja NE-profiilit

Korkeus: N2000

Kartta 14

Liite 5

TURKU Veistämönkuja 6, 2016

Valokuvaluettelo

| Numero       | Sisältö  |
|--------------|--|
| DT2016:78:1  | Yleiskuva: Puretun kioskirakennuksen pohja ja kaapelikaivantoja. Kuvattu S-suunnasta. Heidi Martiskainen 16.11.2016. |
| DT2016:78:2  | Yleiskuva: Alueen SW-pää. Kuvattu E-suunnasta. Heidi Martiskainen 16.11.2016.  |
| DT2016:78:3  | Kaakelin- ja tiilenpalatäyttöä alueen NW-profiilissa. Kuvattu SE-suunnasta. Heidi Martiskainen 17.11.2016.           |
| DT2016:78:4  | Alueen SW-profiili, jossa täyttökerroksia. Kuvattu NE-suunnasta. Heidi Martiskainen 21.11.2016.                      |
| DT2016:78:5  | Poistettu laiturikivi, jossa joen puolella veneen kiinnitysrengas. Heidi Martiskainen 21.11.2016.                    |
| DT2016:78:6  | Laiturin 1 kiviä. Kuvattu SE-suunnasta. Heidi Martiskainen 21.11.2016.   |
| DT2016:78:7  | Laiturin 1 kiviä. Kuvattu NW-suunnasta. Heidi Martiskainen 21.11.2016.   |
| DT2016:78:8  | Koekuoppa 1, SE-profiili. Kuvattu NW-suunnasta. Heidi Martiskainen 22.11.2016.                                       |
| DT2016:78:9  | Koekuoppa 1, SW-profiili. Kuvattu NE-suunnasta. Heidi Martiskainen 22.11.2016.                                       |
| DT2016:78:10 | Koekuoppa 1, NW-profiili. Kuvattu SE-suunnasta. Heidi Martiskainen 22.11.2016.                                       |
| DT2016:78:11 | Laiturin 2 kivi koekuopassa 2. Kuvattu SW-suunnasta. Heidi Martiskainen 22.11.2016.                                  |
| DT2016:78:12 | Koekuoppa 2, NW-profiili. Kuvattu SE-suunnasta. Heidi Martiskainen 22.11.2016.                                       |
| DT2016:78:13 | Koekuopasta 2 noussut laiturin 2 kivi. Heidi Martiskainen 22.11.2016.  |
| DT2016:78:14 | Koekuoppa 2, SW-profiili. Kuvattu NE-suunnasta. Heidi Martiskainen 22.11.2016.                                       |
| DT2016:78:15 | Laiturin 2 kiviä, NE-pää. Kuvattu NW-suunnasta. Heidi Martiskainen 23.11.2016.                                       |
| DT2016:78:16 | Laiturin 2 kiviä, lähellä SW-päätä. Kuvattu NW-suunnasta. Heidi Martiskainen 23.11.2016.                             |
| DT2016:78:17 | Laituri 2. Kuvattu NE-suunnasta. Heidi Martiskainen 23.11.2016.  |

DT2016:78:18 Laiturin 2 kiviä, SW-pää. Kuvattu NW-suunnasta. Heidi Martiskainen 23.11.2016.

DT2016:78:19 Koekuoppa 3. Silppukerros M003 ja hiekkakerros M005. Kuvattu SE-suunnasta. Heidi Martiskainen 24.11.2016.

DT2016:78:20 Koekuoppa 3. Silppukerros M003 ja hiekkakerros M005. Kuvattu NE-suunnasta. Heidi Martiskainen 24.11.2016.

DT2016:78:21 Koekuoppa 3. Puurakenteen R004 hirsi. Kuvattu NE-suunnasta. Heidi Martiskainen 24.11.2016.

DT2016:78:22 Koekuoppa 3. R020. Kuvattu SW-suunnasta. Heidi Martiskainen 24.11.2016.

DT2016:78:23 Koekuoppa 3. Hiekkakerros M005 ja siinä olleet kivet sekä R020. Kuvattu NE-suunnasta. Heidi Martiskainen 24.11.2016.

DT2016:78:24 Koekuoppa 3. Hajonnut punasaviastia (KM 41116:28) in situ yksikössä M013. Näkyvissä myös osa puulattiaa R008. Kuvattu SE-suunnasta. Heidi Martiskainen 24.11.2016.

DT2016:78:25 Koekuoppa 3. Lankunpätkä in situ silppukerroksessa M003. Heidi Martiskainen 25.11.2016.

DT2016:78:26 Koekuoppa 3. Puurakenteet R004, R007, R008 ja R009. Kuvattu NE-suunnasta. Heidi Martiskainen 25.11.2016.

DT2016:78:27 Koekuoppa 3. NW-profiili. Kuvattu SE-suunnasta. Heidi Martiskainen 28.11.2016.

DT2016:78:28 Koekuoppa 3. NW-profiilin SW-pää. Kuvattu SE-suunnasta. Heidi Martiskainen 28.11.2016.

DT2016:78:29 Koekuoppa 3. NW-profiilin NE-pää. Kuvattu SE-suunnasta. Heidi Martiskainen 28.11.2016.

DT2016:78:30 Koekuoppa 3. Kivi R018. Kuvattu SW-suunnasta. Heidi Martiskainen 28.11.2016.

DT2016:78:31 Koekuoppa 3. Kivet R019 sekä tynnyrinkannen katkelma in situ kerroksen M014 pinnassa. Kuvattu SE-suunnasta. Heidi Martiskainen 28.11.2016.

DT2016:78:32 Koekuoppa 3. Punainen maaläikkä silppukerroksen M003 alla, saven M023 pinnassa. Kuvattu SE-suunnasta. Heidi Martiskainen 28.11.2016.

DT2016:78:33 Koekuoppa 3. NE-profiili. Kuvattu SW-suunnasta. Heidi Martiskainen 28.11.2016.

DT2016:78:34 Koekuoppa 3. NE-profiilin NW-pää. Kuvattu SW-suunnasta. Heidi Martiskainen 28.11.2016.

DT2016:78:35 Koekuoppa 3. NE-profiilin SE-pää. Kuvattu SW-suunnasta. Heidi Martiskainen 28.11.2016.

## Liite 6

TURKU Veistämönkuja 6, 2016

Luettelo poistetuista löydöistä

| Yksikkö | Laji                        | Kuvaus  | Kpl | Paino   |
|---------|-----------------------------|---|-----|---------|
| M003    | Rautaesine                  | Kolmeen osaan hajonnut rautaesine, luultavasti veitsi.  | 3   | 173,8 g |
| M003    | Rautanauvoja                | Rautanauula ja nauulan katkelma.  | 2   | 63,1 g  |
| M003    | Kaakelien paloja            | Sileäpintaisten levykaakeleiden levyosien katkelmia. Ei lasitetta tai jäljellä rippeitä palaneesta lasitteesta.   | 4   | 429,3 g |
| M003    | Kaakelien paloja            | Levykaakeleiden kiinnityslistojen katkelmia.  | 7   | 113,7 g |
| M003    | Lasipullojen paloja         | Kylkipaloja useista eri pulloista. Lasimassa vihreä.  | 22  | 129,0 g |
| M003    | Lasipullon pala             | Kylkipala. Lasimassa ruskea.  | 1   | 15,2 g  |
| M003    | Lasipullon pala             | Kylkipala. Lasimassa väritön.   | 1   | 1,6 g   |
| M003    | Tasolasin paloja            | Ohuehkon tasolasin paloja. Lasimassa vihreä.  | 59  | 153,5 g |
| M003    | Puuesine                    | Puulusikan katkelma. Lusikassa iso pesä ja lyhyt varsi. Pituus 165 mm, josta varsi 85 mm ja pesä 80 mm. Pituussuunnassa ehjä, pesä haljennut ja rikkonainen.                                | 1   | 26,5 g  |
| M003    | Nahka                       | Nahkakenkien katkelmia. Paloja anturoista, joista osassa puunaulojen jättämiä reikiä, sekä päällisistä, erityisesti kantaosasta. Osa paloista riekaleita, joissa mahdollisesti ommelreikiä. | 28  | 329,9 g |
| M003    | Tekstiili                   | Pala palttinasidoksista, luultavasti villaista tekstiiliä. Harvaan kudottu melko paksusta langasta, tiheys n. 2 lankaa / 1 cm.  | 1   | 10,5 g  |
| M005    | Raha                        | Ruotsalainen kupariraha. 1/6 skilling v. 1830.  | 1   | 1,9 g   |
| M005    | Piiposliiniastian pala      | Reunapala. Reuna ulospäin kiertyvä.   | 1   | 20,4 g  |
| M005    | Piiposliiniastioiden paloja | Reunapaloja eri astioista.  | 2   | 4,3 g   |
| M005    | Piiposliiniastioiden paloja | Kylkipaloja eri astioista.  | 3   | 10,1 g  |



| <b>Yksikkö</b> | <b>Laji</b>              | <b>Kuvaus</b>   | <b>Kpl</b> | <b>Paino</b> |
|----------------|--------------------------|---|------------|--------------|
| M005           | Kivisaviastian pala      | Seltteripullon pala, jossa mukana kaulaa ja kylkeä. Ulkopinnalla suolalasilite. Saviaines vaaleanharmaa.  | 1          | 17,1 g       |
| M005           | Kivisaviastian pala      | Seltteripullon kylkipala. Ulkopinnalla suolalasilite. Saviaines vaaleanharmaa.  | 1          | 15,3 g       |
| M005           | Punasaviastian paloja    | Boluskoristeisen vadin reunapaloja. Sisäpinnalla valkosaviraitoja ja -aaltoviivoja sekä väritön lyijylasilite.  | 2          | 45,4 g       |
| M005           | Punasaviastian pala      | Vadin reunapala. Reuna ulkopinnalta profiloitu. Sisäpinnalla jäänteitä valkosavilietteestä ja vihreästä väristä sekä sementuneesta lyijylasitteesta. Palaan tehty kolme pientä pyöreää reikää astian korjaamiseksi. | 1          | 42,2 g       |
| M005           | Punasaviastian pala      | Vadin reunapala. Reuna ulkopinnalta profiloitu. Sisäpinnalla sementunut lyijylasilite.  | 1          | 20,0 g       |
| M005           | Punasaviastian pala      | Boluskoristeisen kulhon reunapala. Reunan ulkopinnalla koristeuria. Sisäpinnalla valkosaviraitoja ja vihreällä värillä tehty aaltoviiva sekä osittain poislohkeillut sementunut lyijylasilite.                      | 1          | 38,9 g       |
| M005           | Punasaviastian pala      | Boluskoristeinen kylkipala. Sisäpinnalla valkosaviraitoja ja muita kuvioita sekä väritön lyijylasilite.   | 1          | 4,4 g        |
| M005           | Punasaviastioiden paloja | Koristeltuja kylkipaloja. Sisäpinnalla sementunut lyijylasilite, jonka alla vihreitä raitoja.   | 2          | 10,6 g       |
| M005           | Punasaviastian pala      | Kylkipala, jonka ulkopinnalla korvan liitoskohta. Sisäpinnalla ruskea lyijylasilite.  | 1          | 19,1 g       |
| M005           | Punasaviastioiden paloja | Kylkipaloja eri astioista. Sisäpinnalla ruskea, väritön tai sementunut lyijylasilite.   | 3          | 19,3 g       |
| M005           | Liitupiipun katkelma     | Varsien katkelmia.  | 33         | 94,5 g       |
| M005           | Lasiastian pala          | Reunapala. Lasimassa väritön.   | 1          | 4,7 g        |
| M005           | Lasiastian pala          | Kylkipaloja astiasta tai pullostasta. Lasimassa väritön.  | 2          | 7,6 g        |
| M005           | Lasipullon pala          | Pullon suu. Suun ympärille kierretty lasinauhaa. Lasimassa vihreä.  | 1          | 19,8 g       |
| M005           | Lasipullon pala          | Pullon pohja. Pohjan keskikohta hieman sisäänvedetty, ulkopinnalla puntteliarpi. Lasimassa väritön.   | 1          | 42,8 g       |
| M005           | Lasipullojen paloja      | Pullon pohja ja pohjien paloja. Kaikissa pohjan keskikohta sisäänvedetty ja pohjan ulkopinnalla puntteliarpi. Lasimassa vihreä.   | 6          | 472,5 g      |
| M005           | Lasipullojen paloja      | Kylkipaloja. Lasimassa vihreä.  | 20         | 234,2 g      |
| M005           | Tasolasin paloja         | Ohuehkon tasolasin paloja. Lasimassa vihreä.  | 4          | 9,9 g        |
| M013           | Kaakelien paloja         | Levykaakeleiden kiinnityslistojen katkelmia.  | 4          | 26,5 g       |
| M013           | Lasipullojen paloja      | Kylkipaloja eri pulloista. Lasimassa vihreä.  | 3          | 19,9 g       |
| M014           | Rautaesine               | Rautavartaan katkelma. Pituus 85 mm.  | 1          | 18,4 g       |
| M014           | Rautanaula               | Rautanaula. Pituus 90 mm.   | 1          | 22,3 g       |

| <b>Yksikkö</b> | <b>Laji</b>              | <b>Kuvaus</b>   | <b>Kpl</b> | <b>Paino</b> |
|----------------|--------------------------|---|------------|--------------|
| M014           | Piiposliiniastian paloja | Huonokuntoisia pohja- ja kylkipaloja eri astioista.   | 13         | 55,8 g       |
| M014           | Punasaviastioiden paloja | Reunapaloja ja kylkipala eri astioista. Pinnat osittain lohkeilleet pois, jäljellä rippeitä valkosavikoristelusta ja palaneesta lyijylasitteesta. | 4          | 48,6 g       |
| M014           | Kaakelien paloja         | Sileäpintaisten levykaakeleiden levyosien katkelmia. Jäljellä rippeitä sementuneesta lyijylasitteesta.  | 2          | 24,8 g       |
| M014           | Kaakelin pala            | Levykaakelin kiinnityslistan katkelma.  | 1          | 16,0 g       |
| M014           | Lasipullojen paloja      | Kylkipaloja useista eri pulloista. Lasimassa vihreä.  | 27         | 514,6 g      |
| M014           | Lasipullon pala          | Pullonpohjan katkelma. Pohjan keskiosa hieman sisäänvedetty, ulkopinnalla puntteliarpi. Lasimassa väritön. Pinta irisoitunut.                     | 1          | 57,4 g       |
| M014           | Tasolasin paloja         | Ohuehkon tasolasin paloja. Lasimassa vihreä.  | 33         | 129,1 g      |
| M014           | Puuastian pala           | Puuastian pohja. Halkaisija 130 mm.   | 1          | 154,8 g      |
| M016           | Punasaviastian pala      | Vadin tai muun laakean astian pohjapala. Sisäpinnalla valkosaviliete ja rippeitä palaneesta lyijylasitteesta.                                     | 1          | 73,4 g       |
| M016           | Punasaviastian pala      | Kylkipala. Sisäpinnalla ruskea lyijylasite.   | 1          | 13,9 g       |

Liite 7

Valokuvia poistetuista löydöistä



1. M003: Veitsi

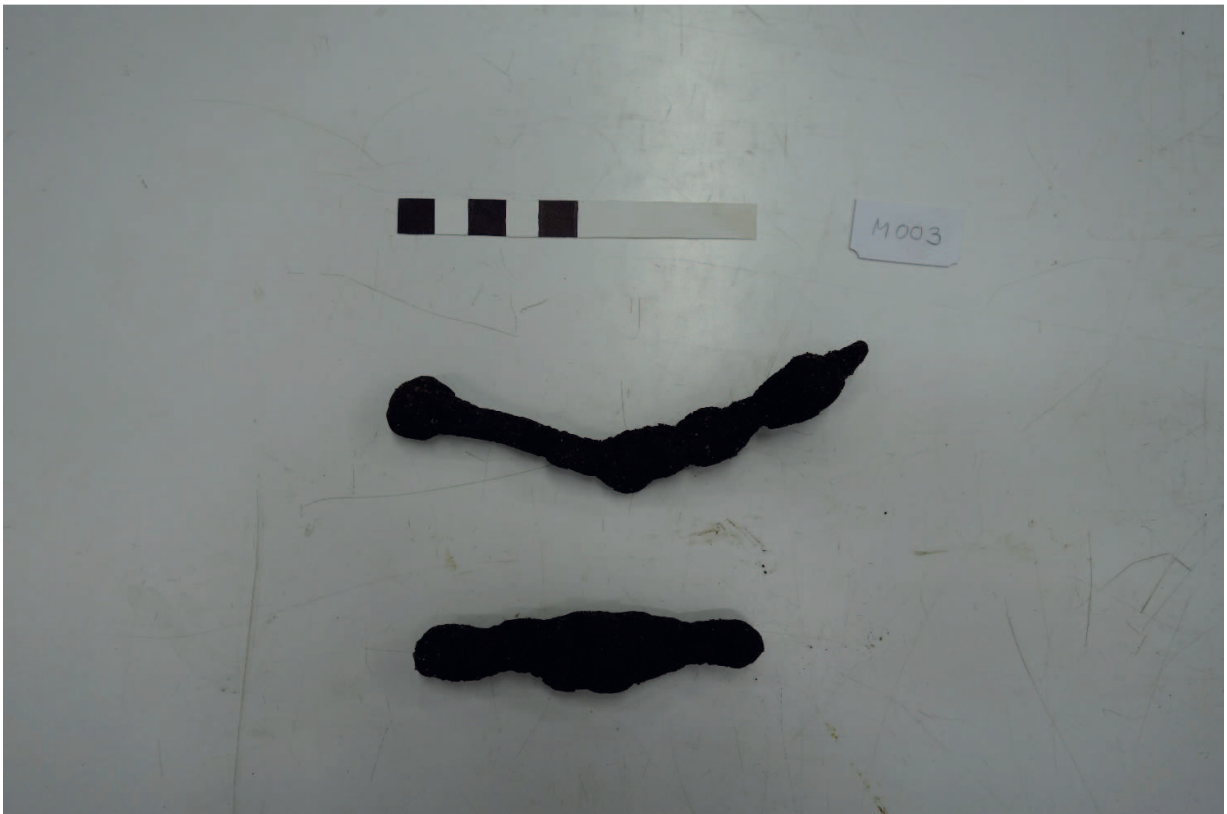

2. M003: Rautanauloja



3. M003: Kaakelien levyosien katkelmia ja kiinnityslistojen katkelmia.



4. M003: Pullojen kylkipaloja, tasolasin paloja.



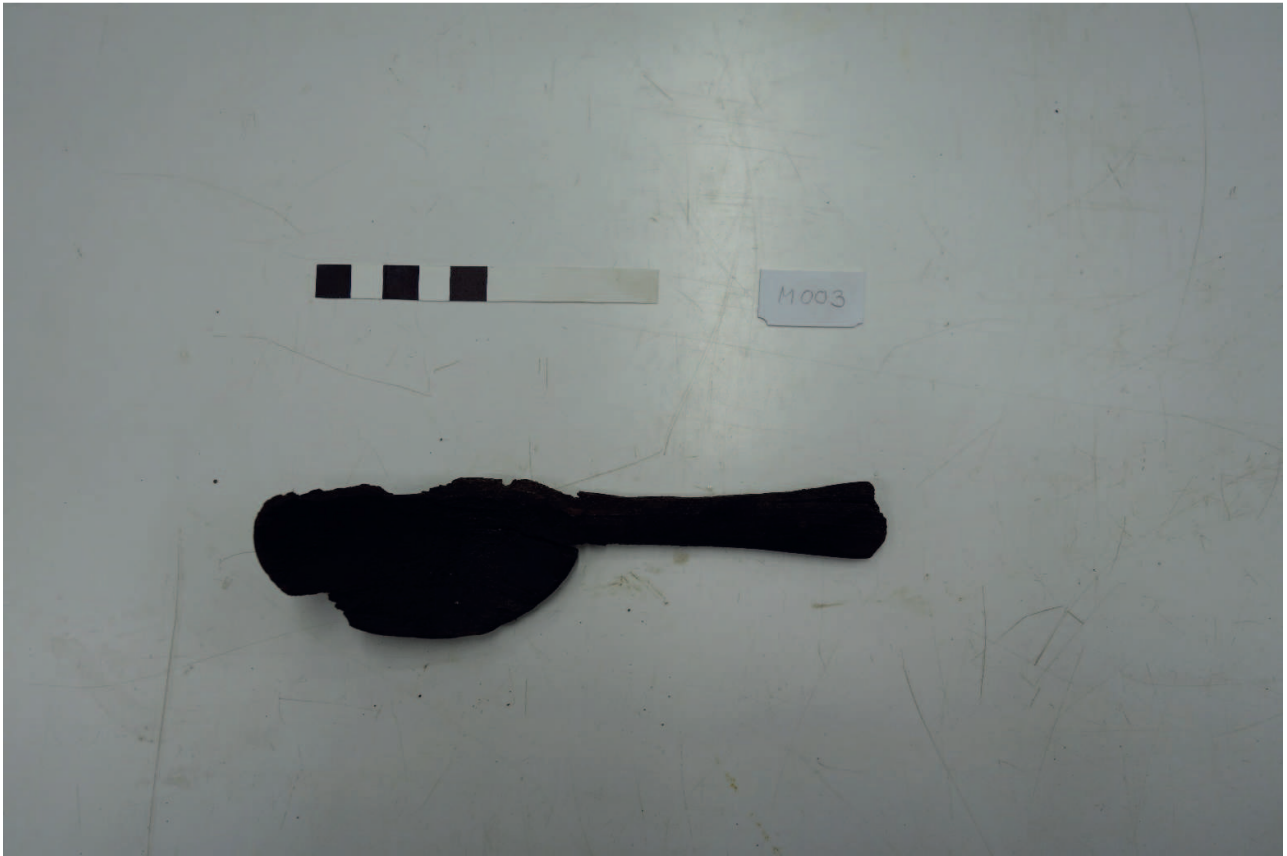

5. M003: Puulusikan katkelma.

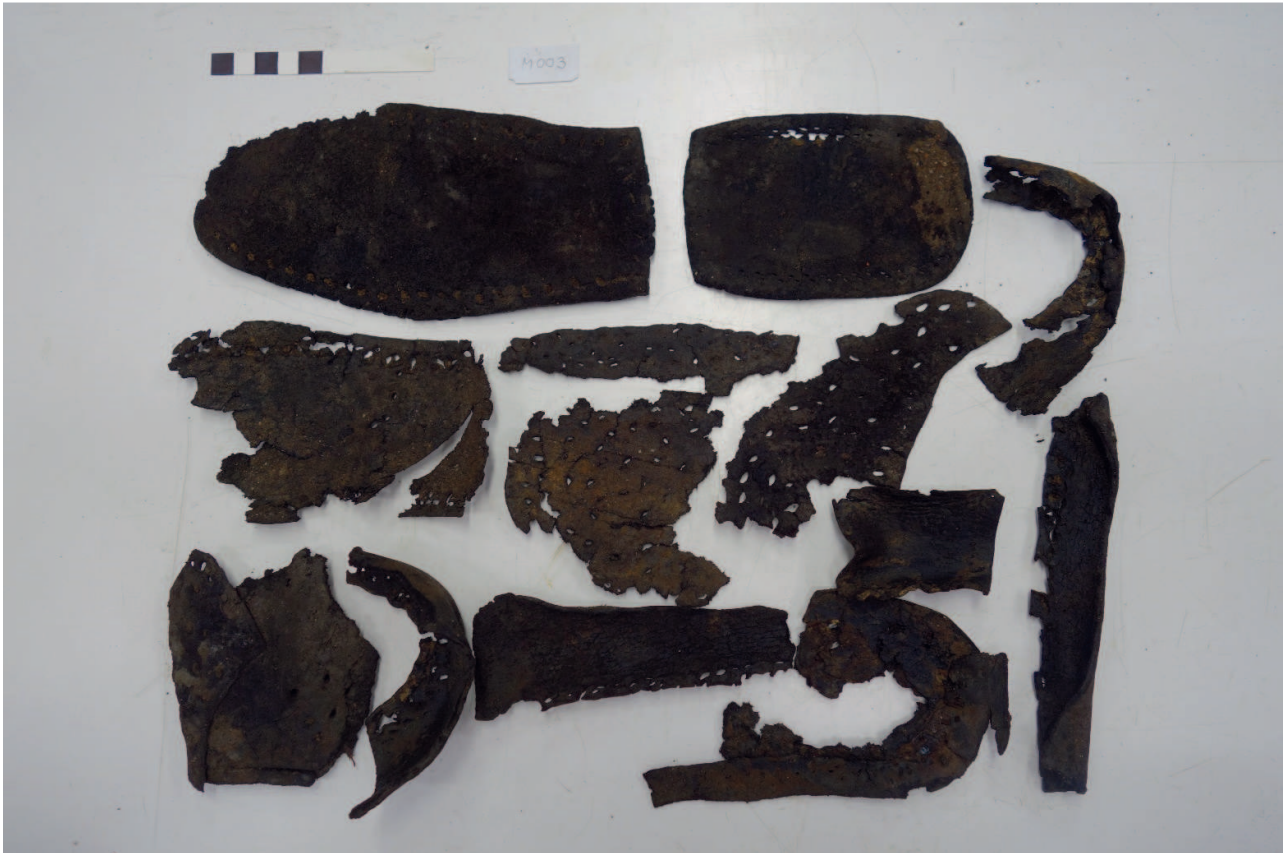

6. M003: Nahkakenkien paloja (otos).



7. M003: Tekstiilin pala.



8. M005: Ruotsalainen kupariraha, 1/6 skilling 1830 (1).



9. M005: Ruotsalainen kupariraha, 1/6 skilling 1830 (2).



10. M005: Kivisaviastioiden paloja, piiposliiniastioiden paloja, liitupiippujen katkelmia.





11. M005: Punasaviastioiden paloja.



12. M005: Lasiastioiden paloja, lasipullojen paloja, tasolasin paloja.





13. M013: Kaakelin kiinnityslistan paloja, lasipullojen paloja.



14. M014: Rautanaula ja rautavartaan katkelma.

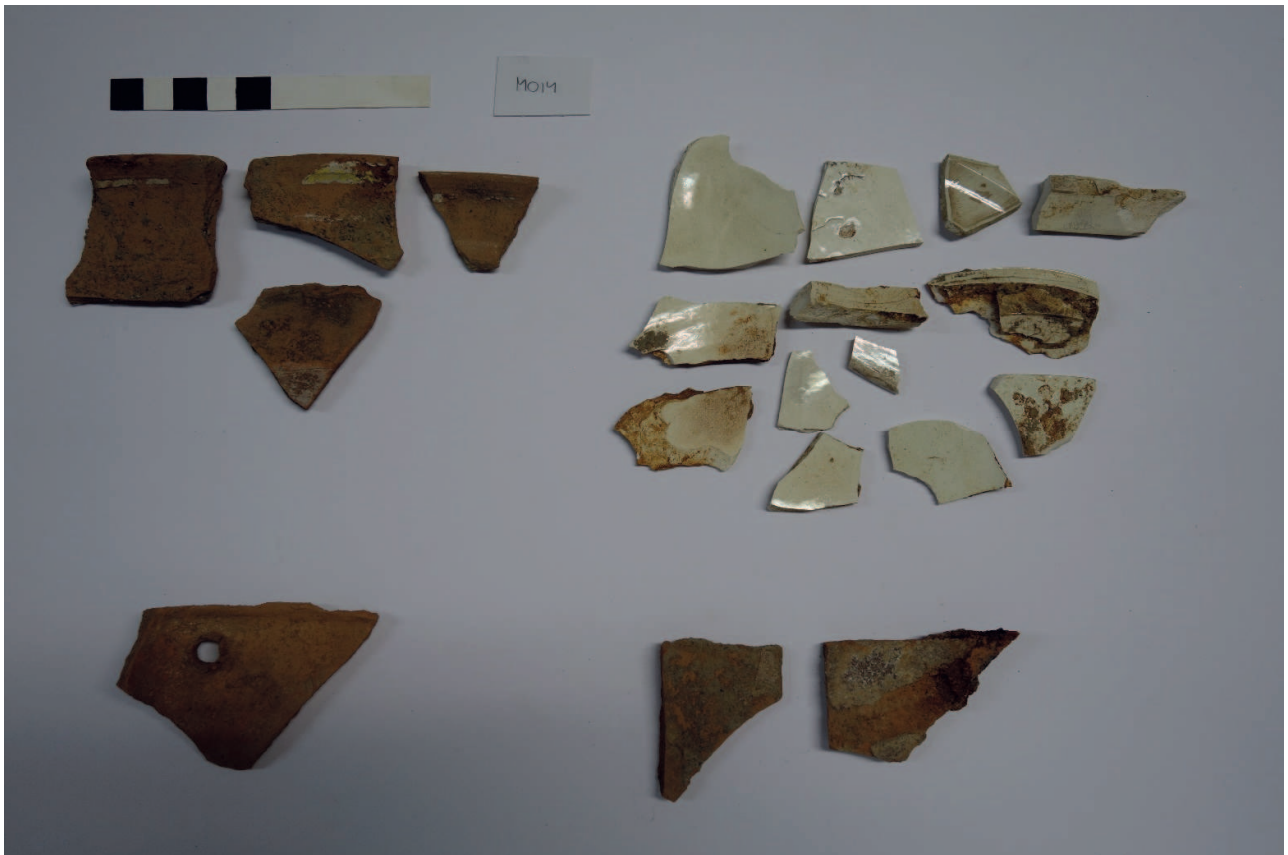

15. M014: Punasaviastioiden paloja, piiposliiniastioiden paloja, kaakelien paloja.



16. M014: Tasolasin paloja, lasipullojen paloja.



17. M014: Puuastian pohja.

Liite 8

TURKU Veistämönkuja 6, 2016

Luuluettelo

Luiden painot yksiköittäin

|      |        |
|------|--------|
| M003 | 2399 g |
|------|--------|

|      |       |
|------|-------|
| M014 | 193 g |
|------|-------|