



INVENTOINTIRAPORTTI

HELSINKI

Tukikohta XXIII:este 2, XXIII:5 ja XXIII:7 (Pohjois-Haaga)

Sotahistoriallisten kohteiden arkeologinen tarkkuusinventointi

24.-26.9.2012



DG2708:6



MUSEOVIRASTO

KULTTUURIYMPÄRISTÖN HOITO | ARKEOLOGISET KENTTÄPALVELUT

PETRO PESONEN

Tiivistelmä

Pohjois-Haagan itäosan osayleiskaava-alueella sijaitsevat ensimmäiseen maailmansotaan liittyvät Helsingin maalinnoituksen osat tarkkuusinventoitiin kolmen päivän aikana syyskuussa 2012. Alueella sijaitsevat Helsingin maa- ja merilinnoituksen Tukikohdan XXIII osat XXIII:este 2, XXIII:5 ja XXIII:7 sekä tuhoutuneet osat XXIII:15, Tykkipatteri 92 ja tykkitie. Työohjelmaan kuului dokumentoinnin lisäksi selvittää kohteiden kunto sekä tehdä ehdotus suojeltavasta kohderajauksesta ja suojeluluokituksesta Museoviraston soveltaman käytännön mukaan. Yksittäisten kohteiden rauhoitusluokitukset on määritelty vuosina 2008-2009, kun kohteet on viety muinaisjäännösrekisteriin. Koko linnoitusketju on arvioitu valtakunnallisesti arvokkaaksi kulttuuriympäristöksi, mutta yksittäiset linnoitteen osat kaava-alueella on määritelty rauhoitusluokkiin 1-3 kuuluviksi kiinteiksi muinaisjäännöksiksi. Kaava-alueella olevat tukikohdan osat kuuluvat rauhoitusluokkiin 2-3 Museoviraston muinaisjäännösrekisterissä. Alueen tykkitietä ei ole viety muinaisjäännösrekisteriin erillisenä kohteena, joten sillä ei ole olemassa erillistä rauhoitusluokkaa. Inventoinnissa Tukikohdan XXIII:este 2 piikkilankaesteen suojavallin ja siihen paikoin liittyvän kaivannon todettiin olevan länsiosassaan kohtalaisessa kunnossa, keskiosissaan hyvässä kunnossa ja itäosassaan hyvässä tai kohtalaisessa kunnossa. Tykkitien linjaus piikkilankaesteen keskellä on näkyvissä, mutta itse tie on tuhoutunut päävesijohdon rakennustöissä. Tukikohdan XXIII:5 kaksi vielä säilynyttä fragmenttia ovat huonossa kunnossa, mutta Tukikohdan XXIII:7 kahdesta osasta erityisesti pohjoisosa on hyvässä kunnossa ja itäosakin vähintään kohtalaisessa kunnossa.

Kansikuva: DG2708:6. Suojavalli piikkilankaesteen puolelta nähtynä. Rakenne on ladottu huolellisesti kivistä. Vallin kolmas osa. Länsiluoteeseen. Kuva Mikko Suha.

Sisältö

Arkisto- ja rekisteritiedot.....	2
Kartta inventoidusta alueesta	3
1. Johdanto	4
2. Inventoitu alue	6
3. Helsingin maa- ja merilinnituksen historiaa	8
4. Yhteenveto	11
5. Kohdekuvaukset	12
Tukikohta XXIII:este 2 (Pohjois-Haaga) 1000013850 ja tykkitie	12
Tukikohta XXIII:5 (Pohjois-Haaga) 1000013837	18
Tukikohta XXIII:7 (Pohjois-Haaga) 1000013840	24
Kirjallisuus ja internet-lähteet	33
Kuvaluettelo	34

Arkisto- ja rekisteritiedot

Kohteen laji:	Helsinki Tukikohta XXIII:2 este, XXIII:5 ja XXIII:7, sotahistoriallisten kohteiden tarkkuusinventointi
Tutkimuslaitos:	Museovirasto/Arkeologiset kenttäpalvelut
Inventoija:	FL Petro Pesonen
Muut tutkijat:	FM Johanna Seppä ja FM Mikko Suha
Kenttätyöaika:	24.–26.9.2012
Peruskartta:	L4134A3 (TM35-lehtijako), 204304A1 (Yleislehtijako)
Tutkimusten rahoittaja:	Helsingin kaupungin kaupunkisuunnitteluvirasto
Alkuperäinen raportti:	Museoviraston arkeologinen keskusarkisto, Helsinki
Kopiot:	Helsingin kaupungin kaupunkisuunnitteluvirasto ja Helsingin kaupunginmuseo
Muinaisjäännöskohteet:	Tukikohta XXIII:2 este 2 (Pohjois-Haaga) 1000013850, keskikoordinaatit: P: 6679214 I: 383468; Tukikohta XXIII:5 (Pohjois-Haaga) 1000013837, keskikoordinaatit P: 6679166 I: 383263; Tukikohta XXIII:7 (Pohjois-Haaga) 1000013840, keskikoordinaatit P: 6678915 I: 383627
Löydöt:	–
Digitaalikuvat:	DG 2708:1–11, 2709:1-13, 2710:1-1
Aikaisemmat tutkimukset:	Sirkku Laine, inventointi 1995

Kartta inventoidusta alueesta



Pohjois-Haagan itäosan osayleiskaava-alue (Työohjelman liite: Helsingin linnoitusvyöhykkeen kohteet osayleiskaava-alueella 2012).

1. Johdanto

Museoviraston arkeologiset kenttäpalvelut suoritti tarkuusinventoinnin Helsingin Pohjois-Haagan itäosan yleiskaava-alueella Helsingin kaupungin kaupunkisuunnitteluviraston toimeksiannosta. Inventoinnin kohteena olivat kaava-alueella sijaitsevat 1. maailmansodan aikaan ajoittuvat Helsingin linnoitusvyöhykkeen maalinnoituksen tukikohdan XXIII osat XXIII:2 este 2, XXIII:5 ja XXIII:7 (Pohjois-Haaga). Lisäksi kaava-alueella on linnoitukseen liittyvää tykkietä. Kaava-alueen liepeillä ovat myös tukikohdan XXIII osat 6 ja 8, jotka ovat kallioon louhittuja luolia.

Työohjelmaan kuului dokumentoinnin lisäksi selvittää kohteiden kunto sekä tehdä ehdotus suojeltavasta kohde-rajauksesta ja suojeluluokituksesta Museoviraston soveltaman käytännön mukaan. Yksittäisten kohteiden rauhoitusluokitukset on määritelty vuosina 2008-2009, kun kohteet on viety muinaisjäännösrekisteriin. Koko linnoitusketju on arvioitu valtakunnallisesti arvokkaaksi kulttuuriympäristöksi, mutta yksittäiset linnoitteen osat on määritelty rauhoitusluokkaan 2 kuuluviksi kiinteiksi muinaisjäännöksiksi. Myös kaava-alueella olevat tukikohdan osat kuuluvat tähän rauhoitusluokkaan Museoviraston muinaisjäännösrekisterissä. Alueen tykkietä ei ole viety muinaisjäännösrekisteriin erillisenä kohteena, joten sillä ei ole aiemmin olemassa erillistä rauhoitusluokkaa.

Inventoinnin esitöissä käytiin läpi keskeisin kartta- ja arkistoaineisto sekä julkaisut. Tärkeimmät yleislähteet ovat Sirkku Laineen v. 1996 kokoama ”Ensimmäisen maailmansodan aikainen maalinnoitus Helsingissä” sekä John Lagerstedtin ja Markus Saaren v. 2000 laatima internet-julkaisu ”Krepost Sveaborg – Helsingin maa- ja merilinnoitus ensimmäisen maailmansodan aikana”.

Inventoinnin kenttätöryhmän muodostivat kolme tutkijaa: FL Petro Pesonen, FM Johanna Seppä ja FM Mikko Suha, joka oli mukana ryhmässä sotahistoriaan ja linnoitteisiin perehtyneenä asiantuntijana. Kenttätöitä tehtiin 24.-26.9.2012 ja inventointiin liittyvät jälkityöt tehtiin 27.9.-4.10.2012. Tutkimusten kustannuksista vastasi Helsingin kaupungin kaupunkisuunnitteluvirasto. Kaava-alueella sijaitsevat, näkyvissä olevat linnoitteen osat dokumentoitiin mittaamalla, valokuvaamalla ja muistiinpanoin. Mittaukset suoritettiin takymetrillä ETRS-GK25 – koordinaattijärjestelmässä (N2000), takymetrimittausten kiintopisteet mitattiin VRS-GPS – satelliittipaikantimella. Helsingin kaupunki on siirtymässä ETRS-GK25 – koordinaattijärjestelmään vuoden 2012 lopulla. Mittausten keskimääräinen virhe pysyi yleensä alle senttimetrissä. Kertomuksessa käytetään pohjakartana Helsingin kanta-kartasta irrotettua karttaa. Inventoinnin yhteydessä otetut digitaalikuvat on luetteloitu Webmuskettiin numeroilla DG 2708:1–11, DG2709:1-13 ja DG2710:1-15.



DG2710:7. Työkuva. Kartoitetaan tukikohdan XXIII:7 pohjoisosaa. Petro Pesonen kuvassa vasemmalla tallentaa mittauksia, Johanna Seppä siirtää risuja pois tieltä. Kuva Mikko Suha.



DG2710:14. Tukikohta XXIII:7 itäosa, mittausta. Mikko Suha kartoittaa robottitakymetrillä. Kuva Petro Pesonen.

Inventoinnissa tarkastettiin osayleiskaava-alue ja näkyvät maalinnoitukseen liittyvät rakenteet dokumentoitiin. Osayleiskaava-alueella on osia seuraavista linnoituskohteista:

- Tukikohta XXIII:5 (Pohjois-Haaga) 1000013837
- Tukikohta XXIII:7 (Pohjois-Haaga) 1000013840
- Tukikohta XXIII:15 (Pohjois-Haaga) 1000013848
- Tukikohta XXIII:este 2 (Pohjois-Haaga) 1000013850
- Tykkipatteri 92 (Pohjois-Haaga) 1000013852
- Tykkitie, ei muinaisjäännosrekisterissä

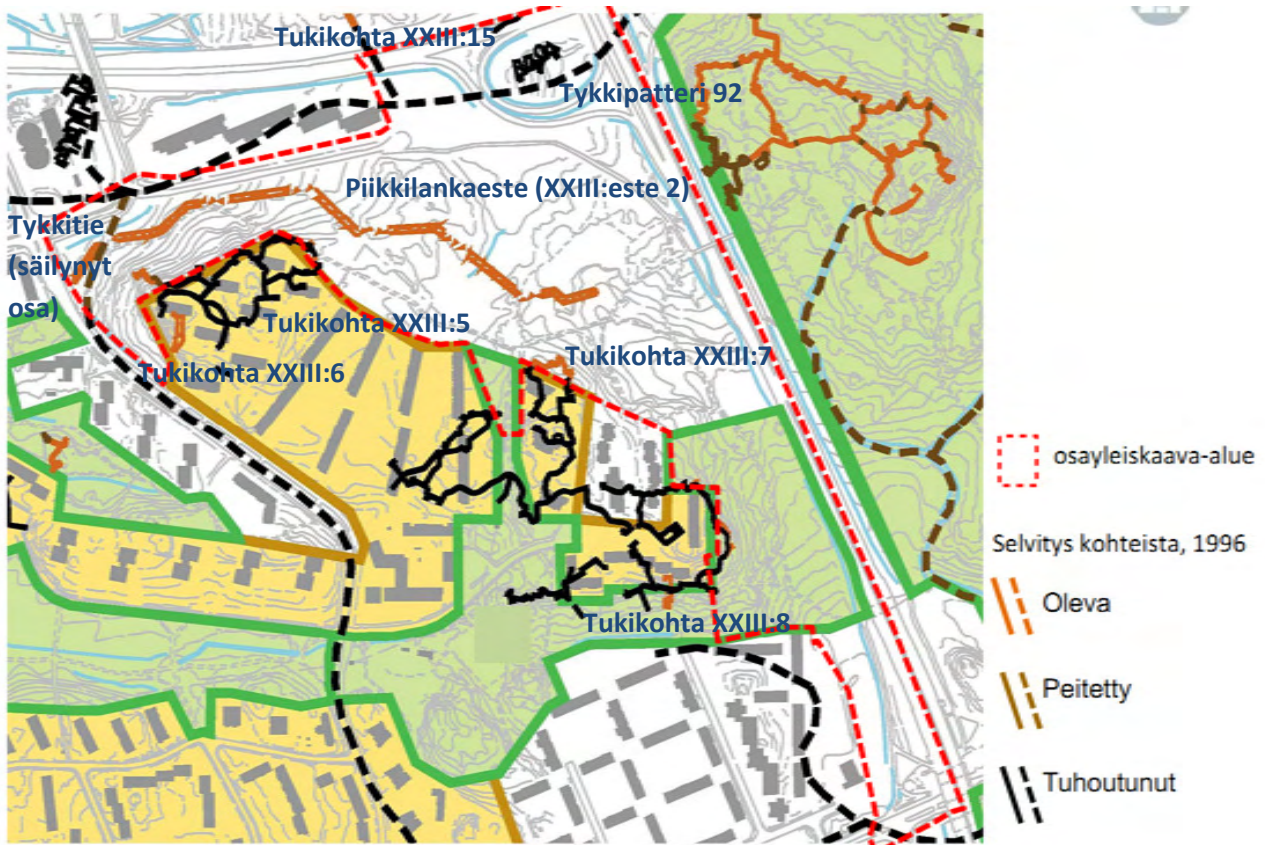

Maalinnoituskohteet osayleiskaava-alueella ja sen välittömässä läheisyydessä (Työohjelman liite: Helsingin linnoitusvyöhykkeen kohteet osayleiskaava-alueella 2012, kohteiden nimet raportin kirjoittajan lisäämiä).

Suurin osa kohteista on tuhoutunut, osa on peitetty ja näkyvissä ovat enää piikkilankaesteen suojavalli kaivantoineen sekä pieniä osia tukikohdan osista 5 ja 7. Tykkitietä on kaava-alueella kolmessa kohdassa, mutta se on tuhoutunut lukuunottamatta pientä osuutta, joka on peitetty Näyttelijäntien ja Kehä I rampin välisellä ulkoilutiellä. Tukikohta XXIII:15 (luola) ja Tykkipatteri 92 ovat tuhoutuneet Kehä I rakennustöiden vuoksi. Tukikohtaan XXIII liittyvät kaksi olemassaolevaa luola sijaitsevat kaava-alueen rajojen ulkopuolella (XXIII:6 ja XXIII:8). Aiempien selvitysten kartat pitävät suurilta osin paikkansa, mutta piikkilankaesteen itäpää kulkee maastossa eri tavalla kuin aiemmissa tiedoissa. Tukikohdan XXIII:7 koillisosassa maan pinnalle aiemmin näkyviksi mainittuja rakenteita ei enää löydetty.

Helsingissä 5.10.2012

Petro Pesonen, FL

2. Inventoitu alue

Pohjois-Haagan itäosan osayleiskaava-alue rajautuu pohjoisessa Kehä I:een, Aku Korhosen tiehen ja Kaupintiestä Kehä I:lle johtavaan ramppiin. Läntinen raja kulkee Näyttelijäntietä pitkin etelään ja kääntyy sitten Näyttelijäntien ja Ida Aalbergin tien kerrostaloalueiden pohjoisreunan ja metsäalueen rajaa myötäillen kohti kaakkoa. Eteläosassa kaava-aluetta rajaavat Hämeenlinnanväylä, Eliel Saarisen tie ja kerrostaloalueet Ida Aalbergin tien ja Teuvo Pakkalan tien osoitteissa.

Alueen maasto on jyrkkäpiirteistä. Alueen kerrostalot on rakennettu korkeille kallioille ja asemat ovat olleet pääosin näiden kallioiden lakialueilla. Asemista on siten säilynyt pääasiassa vain rinteille rakennettuja reunaosia. Kaava-alueen pohjoisosa on tasaisempaa maastoa ja siellä on myös pieniä soistuneita alueita. Kasvillisuus on sekametsää, kallioilla pääasiassa männikköä. Osa kohteista on lähes kerrostalojen piha-alueilla, pihateiden ja ulkoiluteiden tuntumassa. Metsäaluetta halkoo ulkoiluteiden ja kävelypolkujen verkosto.

Osayleiskaava-alueen vielä säilyneistä kohteista Tukikohta XXIII:este 2 (Pohjois-Haaga) ja Tukikohta XXIII:5 (Pohjois-Haaga) sijaitsevat kaava-alueen pohjoisosassa, Tukikohta XXIII:7 puolestaan kaava-alueen keskivaiheilla. Tykkiteitä on kulkenut kaava-alueen luoteiskulmassa, pohjoisosassa ja eteläosassa.



DG2710:15. Tukikohta XXIII:7 itäosa. Yleiskuva. Maastoa kerrostalon itäpuolella. Kuva Petro Pesonen.

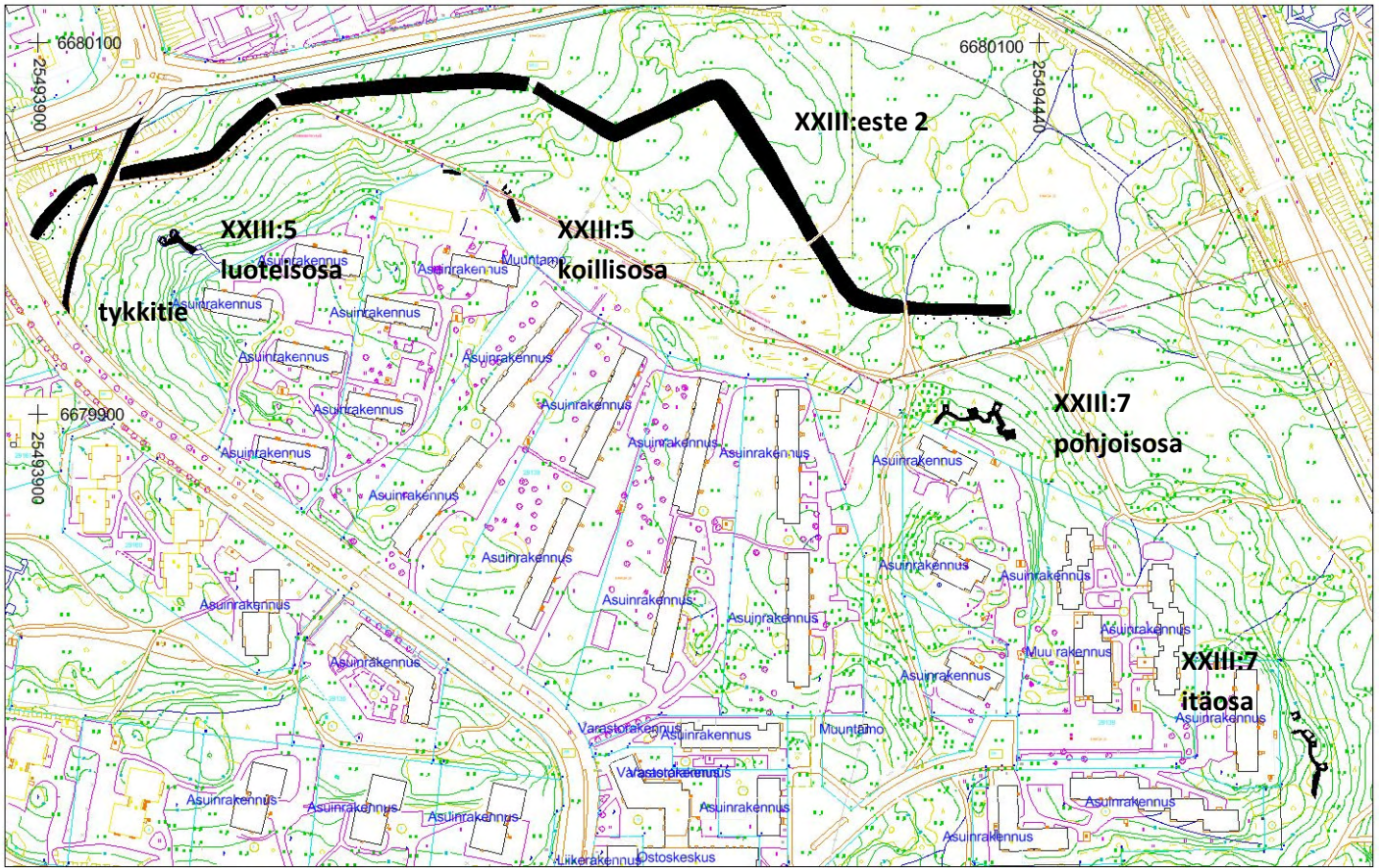

Yleiskartta inventoinnissa mitatuista maalinnoituksen kohteista. Mitatut rakenteet merkitty mustalla värillä. Mittakaava 1:4000. Koordinaatit ETRS-GK25 –koordinaattijärjestelmässä, pohjalla Helsingin kaupungin kantakartta.

3. Helsingin maa- ja merilinnoituksen historiaa

Helsingin seudun vanhinta linnoittamisen historiaa edustaa Vartiokylän Linnavuori Vartiokylänlahden pohjukassa. Varhaisimmat löydöt ja ajoitukset linnavuorelta ovat 1200-luvun lopulta ja siten sen rakentaminen voi liittyä jo Uudenmaan rannikon ruotsalaisen asutuksen syntymiseen. Mahdollisesti se on rakennettu kuitenkin vasta 1300-luvun puolenvälin jälkeen, Albrekt Mecklenburgilaisen hallituskaudella, jolloin Suomenlahden rannikolle rakennettiin useita muitakin pikkulinnoja. 1500-luvulla vouti Erik Spore rakennutti vallituksia Kustaanmiekan salmen molemmin puolin. Päälinnoitus sijaitsi Vallisaarella ja se valmistui v. 1554. Nämä puolustusvarustukset olivat rappeutuneet jo 1570-luvulla ja niitä korjattiin vasta 1600-luvun puolivälissä, jolloin linnoitustöitä laajennettiin Vallisaaren ja Kustaanmiekan lisäksi Susisaareen. Varsinainen linnoittamiskausi alkoi v. 1748, jolloin aloitettiin Viaporin linnoituksen rakennustyöt. Suuriruhtinaskunnan aikana Viaporin linnoitus laajeni edelleen ja linnoituksesta alettiin käyttää nimitystä Krepost Sveaborg, Suomenlinnan Linnoitus, vaikka linnoitteita oli jo maarintamallakin. Laajentamistyöt keskittyivät kahteen kauteen, vuosiin 1854-1856 ja 1914-1917 (Löfgren 1974, 67-68).

Välittömänä syynä vahvan Helsingin maa- ja merilinnoituksen rakentamiseen oli valtakunnan pääkaupungin, Pietarin puolustus. Japania vastaan käydyssä sodassa Venäjän laivasto oli tuhottu Tsushiman meritaistelussa v. 1905 ja Pietarin puolustukseksi oli kehitettävä muita suunnitelmia lähestyvän suursodan kynnyksellä. Suurimpana uhkana Pietarille nähtiin saksalaisten maihinnousu Suomessa tai Virossa ja Suomessa olevan Venäjän armeijan tehtävänä olisi tällöin viivytystaistelu vetäytyen Päijänteen ja Kymijoen itäpuolelle. Päijänteen itäpuolelta voitaisiin tällöin tehdä sivustahyökkäys saksalaisten sivustaan edellyttäen että Helsingin seutu pysyisi puolustajien hallussa. Helsingin maa- ja merilinnoituksen rakentamisen perusteeksi tuli siten Saksan laivaston ja maihinnousuarmeijan yhteistyön estäminen. Linnoitustyöt aloitettiin mantereella vuonna 1914, mutta kesken rakentamisen muutettiin strategiaa ja uuden suunnitelman mukaiset rakennustyöt jatkuivat vuonna 1915 ja niitä jatkettiin vielä helmikuulle 1918 saakka. Linnoitustyömaa oli Pietarin Insinöörihallinnon alaisuudessa, rakentajat olivat venäläisiä linnoitussotilaita ja –työläisiä, suomalaisia työmiehiä sekä vankityövoimana tataareja, kirgiisejä ja kiinalaisia (Löfgren 1974, 69-77; Laine 1996, 8-9; Lagerstedt & Saari 2000).

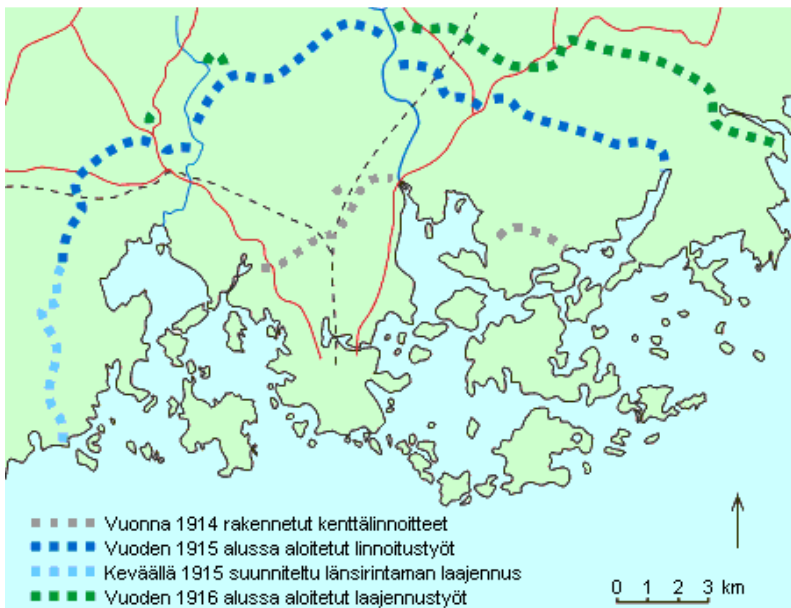

Maarintaman eri aikoina rakennettujen puolustuslinjojen ulkoreunat. Karttaan on merkitty tuon ajan tärkeimmät tiet punaisella sekä rautatie mustalla katkoviivalla (Lagerstedt & Saari 2000: <http://www.novision.fi/viaporivi/yyohyke.htm>).

Linnoitusorganisaatio piti vuoden 1915 lopulla sisällään kolme puolustuslohkoa, eli maarintama jaettiin itäiseen, pohjoiseen ja läntiseen puolustuslohkoon. Tukikohdat numeroitiin idästä lähtien numeroilla I-XXXVIII. Numerot XXV ja XXVI jätettiin tässä vaiheessa varalle, mutta vuonna 1916 lisätyille Hakuninmaan linnoituksille annettiin numero XXV. Tukikohdat muodostuivat taisteluasemista ja tykkipattereista ammusvarastoineen ja linnoituslaitteita yhdistivät tykkitiet. Taisteluasemien etulinjassa olivat taisteluhaudat, tulipesäkkeet (konekivääriasemat ja tähystys-/kivääriasemat) ja miehistösuojat (suojahuoneet). Yhdyshaudat johtivat taustalla sijaitseviin suurempiin miehistösuojiin ja ammusvarastoihin (luolat). Piikkilankaesteet asennettiin kaivantoihin, joita suojasivat maa- ja kivivallit vihollisen tykkitulelta. Tykkipattereissa oli kahdesta kuuteen tykkiasemaa ja ne sijaitsivat taisteluasemien takamaastossa. Lisäksi asemien yhteydessä oli valonheittäjiä, miehistökasarmeja, vartiotupia ja muita rakennuksia (Löfgren 1974, 83-88; Laine 1996, 10-27; Lagerstedt & Saari 2000).

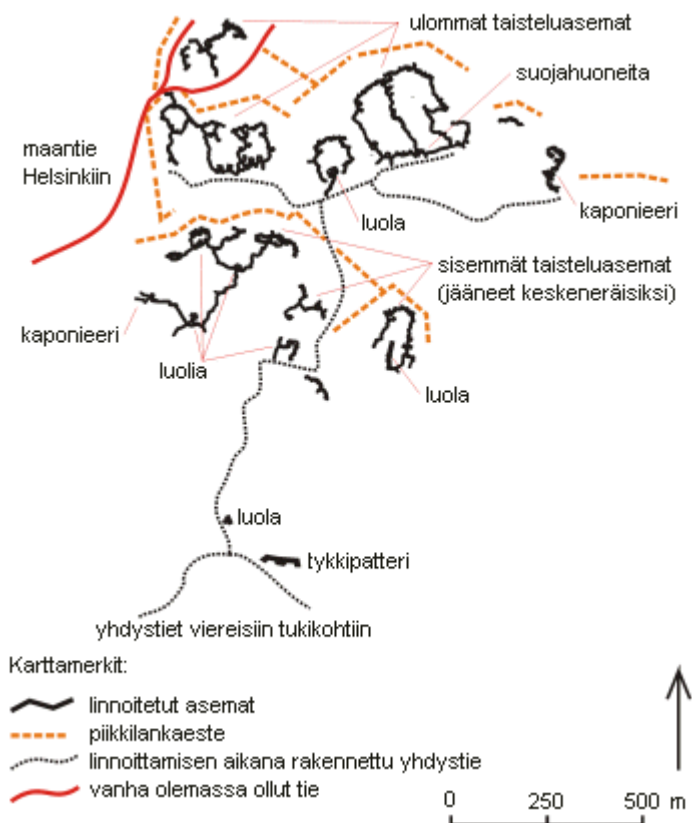

Esimerkki linnoitusjärjestelmästä. Kartta esittää Kontulan ja Kivikon alueen tukikohtaa IV (Lagerstedt & Saari 2000: <http://www.novision.fi/viaporin/system.htm>).

Maalinnoitus ei valmistunut muuttuneen poliittisen tilanteen vuoksi eikä sitä käytetty koskaan siihen tarkoitukseen mihin se rakennettiin. Saksalaisten vallatessa Helsinkiä vuonna 1918 venäläiset vetäytyivät asemista taisteluilta, mutta paikoin punaiset joukko-osastot ja saksalaiset kävivät tulitaistelua maalinnoituksella. Sodan jälkeen sotasaaliskonttori realisoi tykit ja muun linnoitteista saatavan materiaalin, mutta itse linnoitteille ei löydetty sopivaa käyttöä luolia lukuunottamatta, joita toisen maailmansodan aikana käytettiin muun muassa ammusvarastoina. Osa luolista on edelleen käytössä varastoina, väestönsuojina ja muissa tarkoituksissa. 1960-luvulla suunniteltiin vielä linnoituslaitteiden lopullista hävittämistä, mutta vuodesta 1971 alkaen maalinnoituslaitteet on katsottu muinaismuistolain rauhoittamiksi kiinteiksi muinaisjäännöksi (Laine 1996, 12-13).

Pohjois-Haagassa sijaitsevat linnoituslaitteet kuuluvat tukikohtaan XXIII, joka oli osa pohjoista puolustuslohkoa. Tukikohdan linnoitteet ovat nykyään Pohjois-Haagan, Maununnevan, Kannelmäen ja Pirkkolan alueilla. Tukikoh-

taan kuului kolme tykkipatteria (patterit 89,91 ja 92).¹ Tykkipatteri 92 on tuhoutunut. Tukikohtaan on muinaisjäännösrekisterissä erotettu tykkipattereiden lisäksi 18 erillistä muinaisjäännöskohdetta, Tukikohta XXIII:1-15 ja Tukikohta XXIII:esteet 1-3, kukin omalle muinaisjäännöstunnukselleen. Lisäksi alueella on tykkiteitä, joita ei ole viety muinaisjäännösrekisteriin. Parhaiten säilyneitä ovat Keskuspuiston alueella olevat kohteet Tukikohta XXIII:1-3 sekä Tykkipatterit 89 ja 91, jotka muodostavat yhdessä valtakunnallisesti merkittävän suojelukokonaisuuden ja kuuluvat rauhoitusluokkaan 1. Muut Tukikohdan XXIII kohteet on luokiteltu rauhoitusluokkiin 2 ja 3.

¹ Löfgrenin (1974, 75) kartan mukaan myös tykkipatterit 88 ja 93 kuuluisivat tukikohtaan XXIII, mutta muinaisjäännösrekisterissä patterin 88 sanotaan kuuluvan tukikohtaan XXII ja patterin 93 tukikohtaan XXIV.

4. Yhteenveto

Pohjois-Haagan itäosan osayleiskaava-alueella sijaitsevat ensimmäiseen maailmansotaan liittyvät Helsingin maalinnoituksen osat tarkkuusinventoitiin kolmen päivän aikana syyskuussa 2012. Alueella sijaitsevat Helsingin maa- ja merilinnoituksen Tukikohdan XXIII osat XXIII:este 2, XXIII:5 ja XXIII:7 sekä tuhoutuneet osat XXIII:15, Tykkipatteri 92 ja tykkitie. Yksittäisten inventoitujen kohteiden tarkempi kuvaus, kunto ja suojeluarvio on esitetty kohdekuvauksissa. Tuhoutuneista kohteista Tukikohdan osaa XXIII:15 ja Tykkipatteria 92 ei esitellä kohdekuvauksissa, sillä niitä ei ollut mahdollista tutkia inventoinnin yhteydessä koska ne on tuhottu kokonaan.

Työohjelmaan kuului dokumentoinnin lisäksi selvittää kohteiden kunto sekä tehdä ehdotus suojeltavasta kohderajauksesta ja suojeluluokituksesta Museoviraston soveltaman käytännön mukaan. Yksittäisten kohteiden rauhoitusluokitukset on määritelty vuosina 2008-2009, kun kohteet on viety muinaisjäännösrekisteriin. Koko linnoitusketju on arvioitu valtakunnallisesti arvokkaaksi kulttuuriympäristöksi, mutta yksittäiset linnoitteen osat kaava-alueella on määritelty rauhoitusluokkiin 1-3 kuuluviksi kiinteiksi muinaisjäännöksiksi. Kaava-alueella olevat tukikohdan osat kuuluvat rauhoitusluokkiin 2-3 Museoviraston muinaisjäännösrekisterissä. Alueen tykkitietä ei ole viety muinaisjäännösrekisteriin erillisenä kohteena, joten sillä ei ole olemassa erillistä rauhoitusluokkaa.

Inventoinnissa Tukikohdan XXIII:este 2 piikkilankaesteen suojavallin ja siihen paikoin liittyvän kaivannon todettiin olevan länsiosassaan kohtalaisessa kunnossa, keskiosissaan hyvässä kunnossa ja itäosassaan hyvässä tai kohtalaisessa kunnossa. Tykkitien linjaus piikkilankaesteen keskellä on näkyvissä, mutta itse tie on lähes varmasti tuhoutunut päävesijohdon rakennustöissä. Tukikohdan XXIII:5 kaksi vielä säilynyttä fragmenttia ovat huonossa kunnossa, mutta Tukikohdan XXIII:7 kahdesta osasta erityisesti pohjoisosa on hyvässä kunnossa ja itäosakin vähintään kohtalaisessa kunnossa.

5. Kohdekuvaukset

Tukikohta XXIII:este 2 (Pohjois-Haaga) 1000013850 ja tykkitie

Laji: kiinteä muinaisjäänös

Muinaisj.tyyppi: puolustusvarustukset

Rauhoitusluokka: 2-3 (piikkilankaeste lk. 2; tykkitie lk. 3)

Ajoitus: 1. maailmansota, 1900-luku

Koordinaatit: keskikoordinaatit P: 6679214 I: 383468 (ETRS TM35-FIN)

Peruskartta: L4134A3 (TM35-lehtijako), 204304A1 (Yleislehtijako)

Aikaisemmat tutkimukset: Sirkku Laine, Helsingin kaupungin rakennusvirasto (Laine, S. 1996. Ensimmäisen maailmansodan aikainen maalinnoitus Helsingissä. Helsingin kaupungin rakennusviraston julkaisuja 1996:3. Helsinki.)

Mj-rekisterin kuvaus: Ensimmäisen maailmansodan aikainen piikkilankaeste. Rakennusajankohta 1915-1918. Kohde sijaitsee Aku Korhosentien eteläpuolella, puolustusasemien XXIII:5 ja 7 pohjoispuolella. Kohde on piikkilankaesteen kivistä ja maasta rakennettu suojavalli, jonka takana varsinainen piikkilankaeste on sijainnut. Vallin korkeus on jyrkältä sivultaan 1-2 m ja se on 500 m pitkä. Valli on rakennettu maastoon murtoviivaisesti taitteiseksi.

Vuoden 2012 inventointi

Piikkilankaeste on alun perin rakennettu siten, että itse este sijoitettiin kaivantoon ja maasta ja kivistä kasattu valli suojasi sitä vihollisen tykkituloelta (ks. kaavapiirros). Piikkilankaeste koostuu siten kaivannosta ja suojavallista. Aina kaivantoa ei kuitenkaan ole tehty, vaan esimerkiksi Pohjois-Haagassa maastosta on paikoin vain raivattu kiviä ja paikoin ei ole tehty mitään. On mahdollista, että esteen rakentaminen on jäänyt kesken näissä kohdissa tai sitten on katsottu, ettei kaivannolle ole maaston sopiessa ole ollut tarvetta.

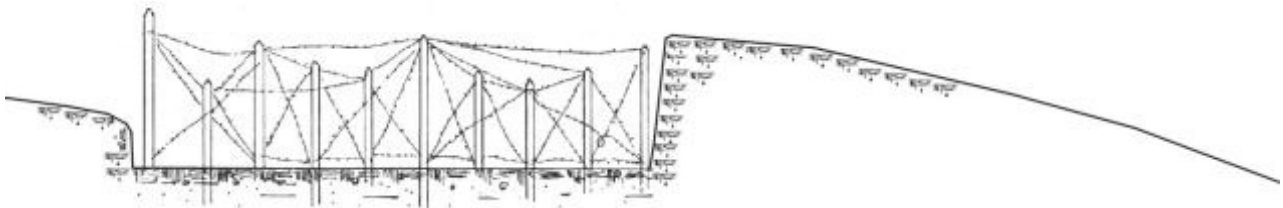

Piikkilankaesteen kaavapiirros: este sijoitettiin kaivantoon vallin suojaan (Lagerstedt & Saari 2000: <http://www.novision.fi/viapor/esteet.htm>).

Inventoinnissa suojavallin jyrkän takareunan taite mitattiin, lisäksi suojavallin etureuna mitattiin silloin kun se oli erotettavissa. Varustuksen itäosan kulku on maastossa hieman erilainen kuin mitä aiempiin karttoihin on merkitty. Kartoituksessa vallin säilyneen osan pituudeksi saatiin 625 metriä. Piikkilankaesteen kokonaisleveys on keskimäärin 10-12 metriä, josta puolet on vallin ja puolet kaivannon osuutta. Vallin edusta häviää useissa kohdissa ympäröivään maastoon, mutta paikoin – varsinkin vallin keskikohdilla, valli on ladottu kivistä ja ulkoreuna erottuu edelleen pari kivikerrosta korkeana ympäröivästä maastosta. Etenkin esteen itäosissa vallin edustalla on tehty myös notkelmien täyttöö kivilouheella. Inventointikertomuksessa piikkilankaeste on jaettu kuuteen osaan siinä nykyään olevien aukkojen mukaan. Parhaiten ovat säilyneet piikkilankaesteen suojavallin keskiosat.

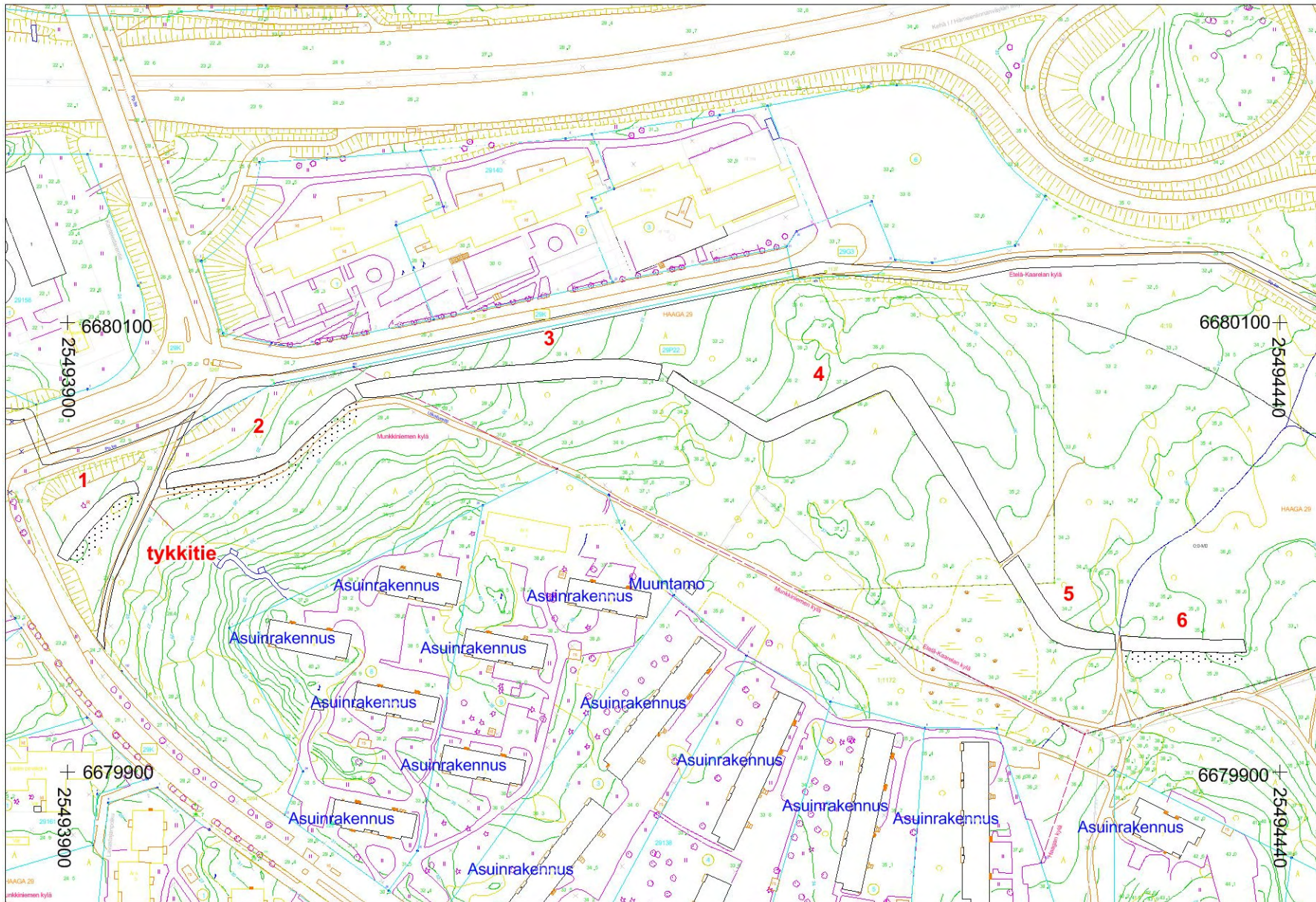

Tukikohta XXIII:este 2 (Pohjois-Haaga). Piikkilankaesteen suojavalli ja kaivanto sekä tykkitien linjaus, mittakaava 1:2500. Koordinaatit ETRS-GK25 –koordinaattijärjestelmässä, pohjalla Helsingin kaupungin kantakartta. Tykkitien linjaus rajattu paksulla viivalla, suojavalli ohuella viivalla ja kaivannon merkitty pilkutuksella.

Vallin 1. osa alkaa Näyttelijäntien reunasta ja päättyy piikkilankaesteen halkaisevan tykkitien linjaukselle. Vallin pituus on 46 metriä ja se taittuu hieman juuri ennen tykkitietä. Piikkilanka varten on vallin eteläpuolelle kaivettu noin kuusi metriä leveä matala kaivanto. Itse valli on tällä kohdalla 5-6 metriä leveä, sen ulkoreuna erottuu paikoin paremmin, paikoin huonommin. Tällä kohdalla valli koostuu pelkästään maasta. Valli "katoaa" Näyttelijäntien luiskaan – se lienee alun perin jatkunut täällä lännemmäksi. Valli on kohtalaisessa kunnossa.



DG2708:10. Näyttelijäntien risteyksessä suojavalli on rakennettu maasta. Vallin ensimmäinen osa. Lounaaseen. Kuvaaja Mikko Suha.

Vallin 2. osa alkaa tykkitiestä ja se päättyy kapeaan, noin 3,5 metriä leveään vallin halkaisevaan kaivantoon 97 metrin päässä. Vallin tässä osassa on keskellä taite, ja sen itäinen pää on lähellä Aku Korhosen tietä. Valli on tehty pääasiassa rinteeseen, ja vallin ulkoreuna ei juuri erotu. Vallin itäisemmässä päässä valli on jopa kahdeksan metriä leveä ja siellä ulkoreuna myös erottuu maastosta paremmin kuin länsipäässä. Piikkilanka-kaivanto on noin kuusi metriä leveä, kaivantoon on tehty ulkoilutie. Vallin osa koostuu pääasiassa maasta, mutta siinä on käytetty jonkin verran myös louhittua kiveä. Valli on kohtalaisessa kunnossa.



DG2708:9. Lähellä Näyttelijäntietä ulkoilutie on rakennettu piikkilankaesteen kaivantoon. Valli oikealla, vallin toinen osa. Lounaaseen. Kuvaaja Mikko Suha.

Vallin 3. osa alkaa kapeasta kaivannosta Aku Korhosen tien eteläpuolella. Tämä vallin osuus on 135 metriä pitkä ja siinäkin on taite vähän ennen vallin itäpäätä. Valli päättyy noin viisi metriä leveään katkokseen, joka on ehkä alkuperäiseen linnoitteeseen kuulunut aukko kohta. Tällä vallin osuudella ei erotu piikkilanka varten

ten tehtyä kaivantoa, mutta paikoin erottuu matala kohouma noin kuusi metriä vallin reunasta, johon asti maastoa on raivattu kivistä. Valli on rakennettu maasta ja kivistä, ja se on paikoin jopa kaksi metriä korkea. Vallissa on muutamia halkaisijaltaan noin metrisiä kuoppia, mutta niiden liittymisestä rakenteisiin ei ole varmuutta. Vallin itäpäässä myös sen ulkoreuna on ladottu kivistä matalaksi muuriksi. Erityisesti vallin itäpää on ladottu kivistä huolellisesti ja se on hyvässä kunnossa muutamia purkautumiskohtia lukuunottamatta.



DG2708:5. Suojavalli lähellä Aku Korhosen tietä, rintamapuoli vasemmalla, vallin kolmas osa. Tässä kohtaa vallin kumpikin puoli erottuu hyvin maastossa. Länteen. Kuvaaja Mikko Suha.



DG2708:6. Suojavalli piikkilankaesteen puolelta nähtynä. Rakennus on ladottu huolellisesti kivistä. Vallin kolmas osa. Länsiluoteeseen. Kuvaaja Mikko Suha.



DG2708:7. Saman suojavallin rintamapuolella (oikealla) on useita syviä, halkaisijaltaan noin yhden metrin kokoisia kuoppia. Vallin kolmas osa. Länteen. Kuvaaja Mikko Suha.



DG2708:8. Suojavalli parhaimmillaan. Rintama oikealla, esteen kaivanto vasemmalla. Vallin korkeus on noin 1,5 metriä. Vallin kolmas osa. Länteen. Kuvaaja Mikko Suha.

Vallin 4. osa alkaa kapeasta kaivannosta noin 35 metriä Aku Korhosen tiestä etelään. Vallin osuus on 206 metriä pitkä ja se muodostaa taitteisen kuvion, jossa on kaksi jyrkkää kulmaa, itäisempi lähes 90 astetta. Valli päättyy pieneen puroon. Vallin ulkoreunaa on ladottu kivistä matalaksi muuriksi sekä vallin länsi- että itäpäässä. Vallin leveys vaihtelee 4-10 metrin välillä. Tällä vallin osuudella ei ole kaivantoa, mutta keskiosissaan vallin reuna on hyvin jyrkkä. Valli on ainakin osittain kivistä ladottu jyrkältä sivultaan. Läntisemmän taitteen jälkeen vallia on hieman purettu muutaman metrin matkalta vieressä olleen mahdollisen valaisinpylvään tms. rakennustöiden yhteydessä. Vallin itäpäässä maasto muuttuu kivisemmäksi. Vallin itäpäässä vallin etuosassa on louhemurska-alue, joka lienee maastossa olevan luontaisen notkelman täyttämiseksi tehty. Valli on keskimäärin hyvässä kunnossa.



DG2708:3. Suojavalli on matalimmillaan neljännessä osassa, lankaeste on kulkenut vasemmalla näkyvässä kaivannossa. Valli on käytännössä maanpinnan tasainen, koostuen vain louhintajätteestä. Luoteeseen. Kuvaaja Mikko Suha.



DG2708:4. Vallin neljäs osa. Suojavallin kulma oikealla. Valli on tässä rakennettu luonnonkivistä. Rakenteen korkeus on lähes 2 m. Länteen. Kuvaaja Mikko Suha.

Vallin 5. osa alkaa em. purosta ja se on 63 metriä pitkä päättyen vallin halkaisevaan ulkoilutiehen. Valli taittuu keskiosastaan jyrkäkästi itään. Vallin läntisen osan edustalla jatkuu sama kivimurskealue noin kuuden metrin leveydellä vallin jyrkästä reunasta mitattuna. Vallin tausta on länsipäässä (ja vallin 4 itäpäässä) suo- maista maastoa ja paikalla mahdollisesti ollut kaivanto on täyttynyt vedellä. Valli nousee lähes kaksi metriä korkeaksi taitteen kohdalla ja se on paikoitellen ladottu hyvin siististi. Taitteen jälkeen muurausta on hie- man purettu ja tausta muuttuu vetisestä maastosta jälleen kuivaksi. Lähellä vallin itäpäätä vallin ulkoreuna erottuu jälleen selvästi keskiosan heikommin erottuvan osuuden jälkeen. Lähellä ulkoilutietä on kivikasoja, jotka lienevät syntyneet ulkoilutien teossa. Valli on osittain hyvässä kunnossa, mutta itäpää on kivikasoista johtuen huonommassa kunnossa kuin länsipää.



DG2708:1. Piikkilangan suojavalli langan puolelta, vallin viiden- nessä osassa. Länsiluoteeseen. Kuvaaja Mikko Suha.



DG2708:2. Piikkilangan suojavalli rintaman puolelta, tässä koottuna louhintajätteestä. Vallin viidennessä osassa. Kaak- koon. Kuvaaja Mikko Suha.

Vallin 6. osa alkaa kävelytiestä ja sen pituus on 55 metriä. Valli päättyy hiekkakuoppaan. Vallin taustalla on 6-7 metriä leveä kaivanto piikkilankaa varten ja kaivanto on osin veden valtaama. Valli on lähes täysin kivis- tä kasattu ja vallin edustallakin on runsaasti kivikkoa. Valli on kohtuullisen hyvässä kunnossa, mutta länsi- päätä rikkoo ulkoilutie ja itäpäätä hiekkakuoppa.

Tykkitietä on ollut useassa kohdassa osayleiskaava-alueella, mutta ainoa kohta jossa linjaus on vielä näky- vissä, on aivan alueen luoteiskulmassa, jossa linjaus noudattelee nykyistä ulkoilutietä Näyttelijäntien ja Kehä I rampin/Kaupintien välillä 120 metrin matkalla. Helsingin kaupungin johtokarttojen mukaan täsmäl-

leen ulkoilutietä pitkin on rakennettu päävesijohto, joten tykkitie on suurella todennäköisyydellä tuhoutunut vaikka sen linjaus näkyykin vielä maastossa.



DG2708:11. Risteysalueella on ainoa säilynyt tykkitien linjaus, nykyisin kevyenliikenteen väylänä. Pohjoiseen. Kuvaaja Mikko Suha.

Tukikohta XXIII:5 (Pohjois-Haaga) 1000013837

Laji: kiinteä muinaisjäänös

Muinaisj.tyyppi: puolustusvarustukset

Rauhoitusluokka: 2

Ajoitus: 1. maailmansota, 1900-luku

Koordinaatit: keskikoordinaatit P: 6679166 I: 383263 (ETRS TM35-FIN)

Peruskartta: L4134A3 (TM35-lehtijako), 204304A1 (Yleislehtijako)

Aikaisemmat tutkimukset: Sirkku Laine, Helsingin kaupungin rakennusvirasto (Laine, S. 1996. Ensimmäisen maailmansodan aikainen maalinnoitus Helsingissä. Helsingin kaupungin rakennusviraston julkaisuja 1996:3. Helsinki.)

Mj-rekisterin kuvaus: Ensimmäisen maailmansodan aikainen puolustusasema. Rakennusajankohta 1915-1918. Kohde sijaitsee Näyttelijäntie 24:n kerrostaloalueen keskellä. Puolustusasema on jäänyt suurimmaksi osaksi kerrostalojen ja niiden pihamaan alle. Yhdys- ja taisteluhaudat on kaivettu maahan ja tuettu osaksi betonilla. Kolme betonista konekivääriasemaa. Suurin osa kohteista on jäänyt kerrostalojen alle ja pihamaille olevia linnoituslaitteita on täytetty.

Vuoden 2012 inventointi

Tukikohdasta on jäljellä vain rippeitä kallion rinteillä kahdessa kohdassa, joista käytetään inventointikertomuksessa nimityksiä *Tukikohta XXIII:5 luoteisosa* ja *Tukikohta XXIII:5 koillisosa*.

Tukikohta XXIII:5 luoteisosa. Luoteisosassa Kehä I:n rampille/Kaupintielle suuntautuvan rinteiden yläosassa on kaksi konekivääriaseman pohjaa, suojahuoneen täysin raunioitunut jäännös ja niitä yhdistävä, osin betonoitu taisteluhauta ampumakorokkeineen metsäalueella. Taisteluhautaa on näkyvissä noin 25 metrin matkalla. Konekivääriasemat ovat olleet katettuja, mutta paksu betonikatto on räjäytetty. Myös suojahuoneen katto on räjäytetty eikä siitä ole maan pinnalle näkyvissä juuri muuta kuin osa kattoa, yksi kulma ja suuri määrä rapautunutta betonia.



DG2709:1. XXIII:5 luoteisosa. Kaksi A-tyyppin suurta, katettua kk-pesäkettä, joista raudoitus on räjäytetty irti. Taisteluhauta oikealla, pesäke vasemmalla. Koillisosa. Kuvaaja Mikko Suha.

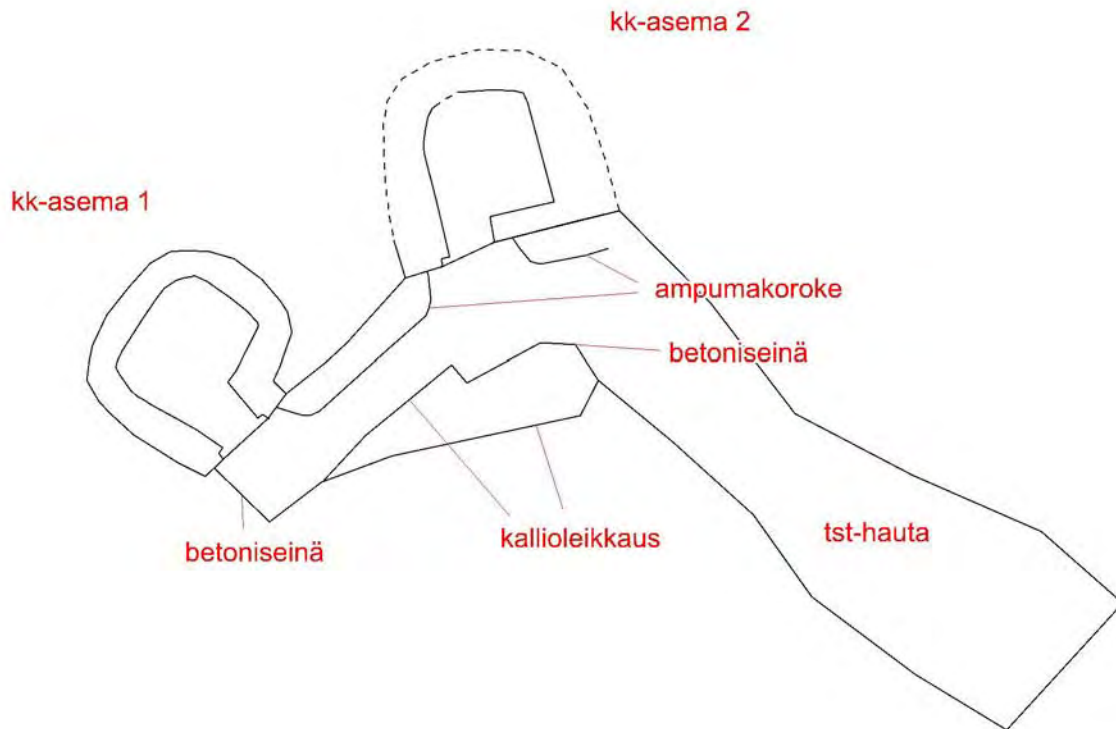

Tukikohta XXIII:5 luoteisosa, yksityiskohtakartta 1:150.

Taisteluhauta. Näkyvissä noin 25 metrin matkalla. Haudasta mitattiin sen ulkoreunaa, joka on läntisessä mutkassa kallionleikkausta ja kaakkoisessa käytävässä osin sortunutta maaleikkausta. Haudan kaakkoisosa on suurimmaksi osaksi maalla ja kivillä täytetty. Taisteluhauta päättyy länsipäässä betoniseinämään ja luonteen rintamasuunnassa haudan pohjalla on betonista valetut noin 75 cm leveät ampumakorokkeet vielä näkyvissä. Paikoitellen on näkyvissä myös matala porras jolta on voitu nousta ampumakorokkeelle. Haudan pohja on täyttynyt maalla ja roskalla, mutta länsipää taisteluhaudasta on hyvässä kunnossa.



DG2709:3. Taisteluhautaa betonisine ampumakorokkeineen. Koilliseen. Kuvaa- ja Mikko Suha.

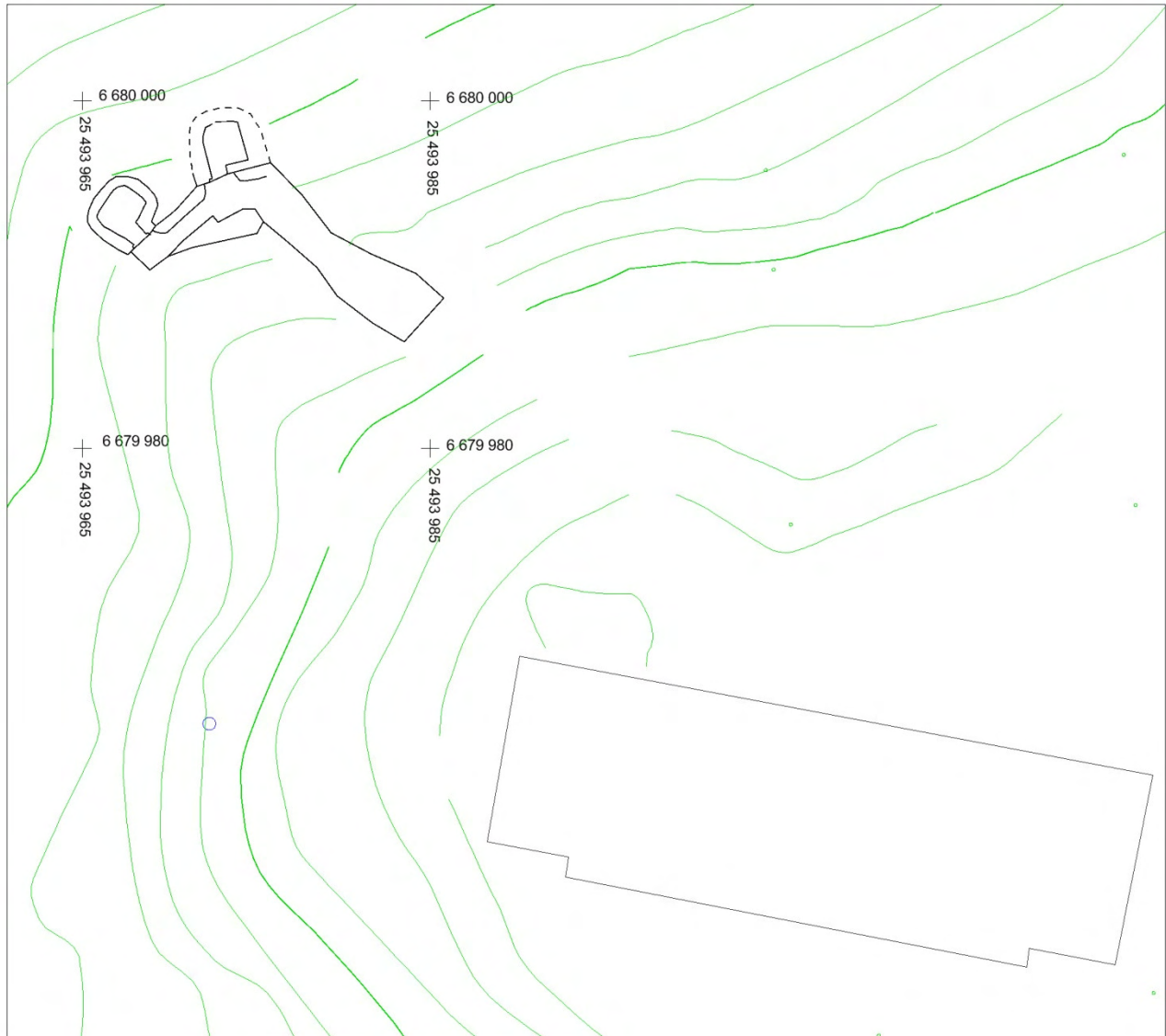

Tukikohdan XXIII:5 luoteisosa, yleiskartta 1:400. Raunioitunut suojahuone sijaitsee taisteluhaudan kaakkoispäästä n. 10 metriä koilliseen. Koordinaatit ETRS-GK25 –koordinaattijärjestelmässä, pohjalla Helsingin kaupungin kantakartta.

Konekivääriasema 1. Läntisempi tuliaseamista, ampumasuunta luoteeseen. Konekivääriasema on ollut ka-
tettu betonilla, mutta katto on räjäytetty pois. Aseman itäseinällä on komero, jonka katossa on vielä rata-
kiskon pätkä jäljellä kattoa tukemassa. Ampuma-aukko ei erotu kunnolla romahtamisjätteiden ja kasaantu-
neen maa-aineksen vuoksi. Aseman säilyneet mitat ovat noin 4 x 4 metriä. Huonokuntoinen.



DG2709:2. Läntisempi kk-pesäke 1, ampuma-aukko on tuhou-
tunut. Ovi oikealla. Koilliseen. Kuvaaja Mikko Suha.

Konekivääriasema 2. Itäisempi tuliasemista, ampumasuunta pohjoiseen. Konekivääriasema on ollut katettu betonilla, mutta katto on räjäytetty pois. Tämänkin aseman itäseinällä on komero, jonka katossa on vielä ratakiskon pätkä. Ampuma-aukko ei tässäkään asemassa erotu kunnolla ja betonivalun ulkoreunat eivät myöskään erotu. Aseman arvioidut mitat ovat 4 x 4,5 metriä. Huonokuntoinen.



DG2709:4. Toinen kk-pesäke 2, ampumatarvikekomeron yläpuolella vielä ratakiskon pätkä jäljellä. Myös tuhoutunut katto näkyy. Koilliseen. Kuvaaja Mikko Suha.



DG2709:5. Kk-pesäke 2. Taustalla näkyy tuhoutunut ampumaaukko. Pohjoisluoteeseen. Kuvaaja Mikko Suha.

Suojahuone. Täysin räjäytetty suojahuone, jonka paksun betonikaton eteläreunaa on vähän näkyvissä. Suojahuoneen luoteiskulma on jotenkin vielä erotettavissa maastossa, mutta mittauksia ei tästä rakenteesta tehty. Tuhoutunut.



DG2709:7. Tuhottu ja peitettetty suojahuone. Etualalla seiniä, taustan rinteessä jäänne suojahuoneen noin 1 metrin paksuisesta katosta. Kaakkoon. Kuvaaja Mikko Suha.

Tukikohta XXIII:5 koillisosa. Koillisosassa puolustusaseman rakenteista on jäljellä vain pieniä fragmentteja. Puolustusasema suuntautuu pohjoiseen, Aku Korhosen tielle. Rakenteiden keskeltä kulkee kävelytie. Kohteet ovat puistomaisessa metsässä. Tässä tukikohdan osassa on säilynyt osa konekivääriasemasta, osa suojahuoneesta sekä pieni pala taisteluhautaa, joka on lähes täysin peittynyt. Konekivääriaseman ja suojahuoneen välissä saattaa olla myös toisen suojahuoneen kattolaattaa hieman jäljellä (ei mitattu).

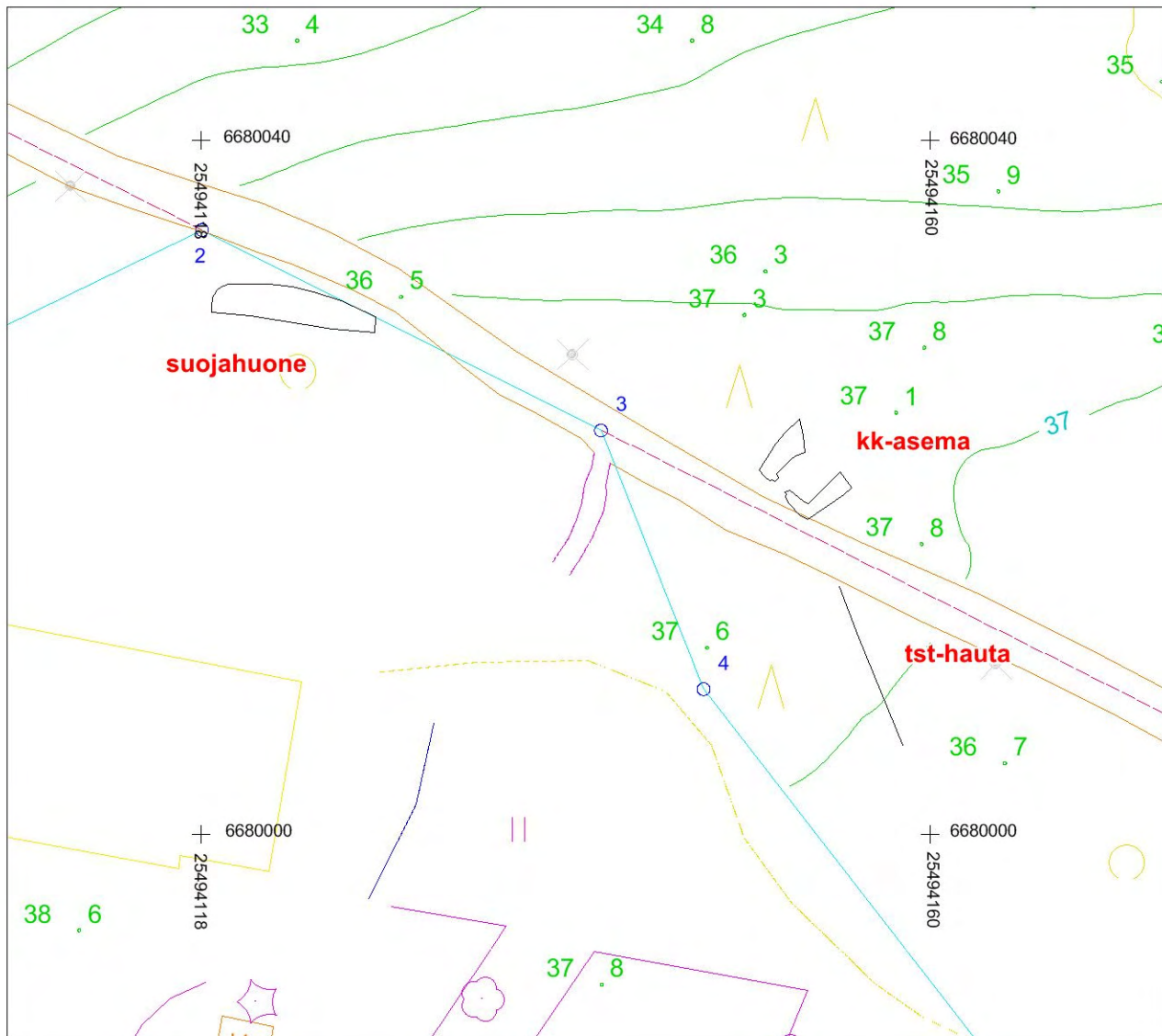

Tukikohdan XXIII:5 koillisosa, yleiskartta 1:400, maan pinnalle näkyvät rakenteet. Koordinaatit ETRS-GK25 – koordinaattijärjestelmässä, pohjalla Helsingin kaupungin kantakartta.

Taisteluhauta. Taisteluhaudasta on jäljellä vain noin 20 metrin mittainen ”hahmo” ulkoilutien eteläpuolella, joka erottuu yleiskartalle mitatusta kaakkoisemmasta pisteestä vielä n. 10 metriä kaakkoon. Hauta on täysin täytetty. Huonokuntoinen.

Konekivääriasema. Konekivääriasema sijaitsee ulkoilutien pohjoispuolella suuren kuusen juurella. Asemasta on säilynyt vain sisäänkäynnin betoniseinät ja nekin osittain. Sisätilat ja ampuma-aukko ovat peittyneet maa-aineksella. Huonokuntoinen.

Suojahuone. Suojahuoneesta on säilynyt ulkoilutien eteläpuolella vain huoneen pohjoisseinä ja hieman betonikattolaattaa. Katto on romahtanut sisään ja sisäosa on täytetty kivillä ja maalla. Huonokuntoinen.



DG2709:12. Tuhottu, mahdollisesti A-tyypin kk-pesäke, ollut katettu. Pohjoisluoteeseen. Kuvaaja Mikko Suha.



DG2709:13. Etuoikealla kk-pesäke, takavasemmalla hiekkatien vasemmalla puolella suojahuoneen neljännes. Länsiluoteeseen. Kuvaaja Mikko Suha.



DG2709:9. XXIII:5 koillisosa. Tuhotun suojahuoneen kattoa ja rintamanpuoleista ulkoseinää. Länsilounaaseen. Kuvaaja Mikko Suha.



DG2709:10. XXIII:5 koillisosa. Osa suojahuoneesta on jyrätty kevyenliikenteen väylän alle. Kuvaaja Mikko Suha.



DG2709:11. Toinen suojahuone edellisestä noin 20 metriä itään. Pylvään vieressä on kattoa mahdollisesti paikoillaan. Etelään. Kuvaaja Mikko Suha.

Tukikohta XXIII:7 (Pohjois-Haaga) 1000013840

Laji: kiinteä muinaisjäänös

Muinaisj.tyyppi: puolustusvarustukset

Rauhoitusluokka: 2

Ajoitus: 1. maailmansota, 1900-luku

Koordinaatit: keskikoordinaatit P: 6678915 I: 383627 (ETRS TM35-FIN)

Peruskartta: L4134A3 (TM35-lehtijako), 204304A1 (Yleislehtijako)

Aikaisemmat tutkimukset: Sirkku Laine, Helsingin kaupungin rakennusvirasto (Laine, S. 1996. Ensimmäisen maailmansodan aikainen maalinnoitus Helsingissä. Helsingin kaupungin rakennusviraston julkaisuja 1996:3. Helsinki.)

Mj-rekisterin kuvaus: Ensimmäisen maailmansodan aikainen puolustusasema. Rakennusajankohta 1915-1918. Kohde sijaitsee Ida Aalbergin tie 1 ja 5:n kerrostaloalueen keskellä. Kohde on jäänyt suurimmaksi osaksi kerrostalojen ja niiden pihamaan alle. Puolustusaseman pohjoiskärjessä on talon pihalla jäljellä betonilla tuettua hautaa ja yksi konekivääriasema sekä tähystysasema ja kaksi suojahuonetta. Kaikki laitteet on rakennettu betonista. Tähystysasema on ollut katettu mutta konekivääriasema on jäänyt ilmeisesti avoimeksi. Suojahuoneiden katoista on räjäytetty kiskot pois, mutta betonikatot ovat säilyneet ehjinä. Itä-osassa on jäljellä kaksi betonista konekivääriasemaa, tähystysasema ja suojahuone.

Vuoden 2012 inventointi

Tukikohta XXIII:7 pohjoisosa. Pohjoisosan rakenteet ovat parhaiten säilyneitä puolustusaseman osia koko tutkitulla kaava-alueella. Kohde on puistomaisella metsäalueella. Täällä sijaitsee kaksi betonikattoista suojahuonetta, kaksi konekivääriasemaa, tähystysasema sekä noin 58 metriä taistelu- ja yhdyshautaa. Konekivääriasemassa ei ole ollut kattoa, mutta suojahuoneisiin on valettu n. 70 cm paksut betonikatot. Tähystysasema on ilmeisesti ollut katettu. Taisteluhautojen seinämät ovat osittain sortuneet ja itse taisteluhaudat täyttyneet, mutta paikoin rakenteet ovat hyvin näkyvissä, erityisesti itäisemmän suojahuoneen ja konekivääriaseman välisellä osuudella, jossa myös ampumakoroke on näkyvissä.

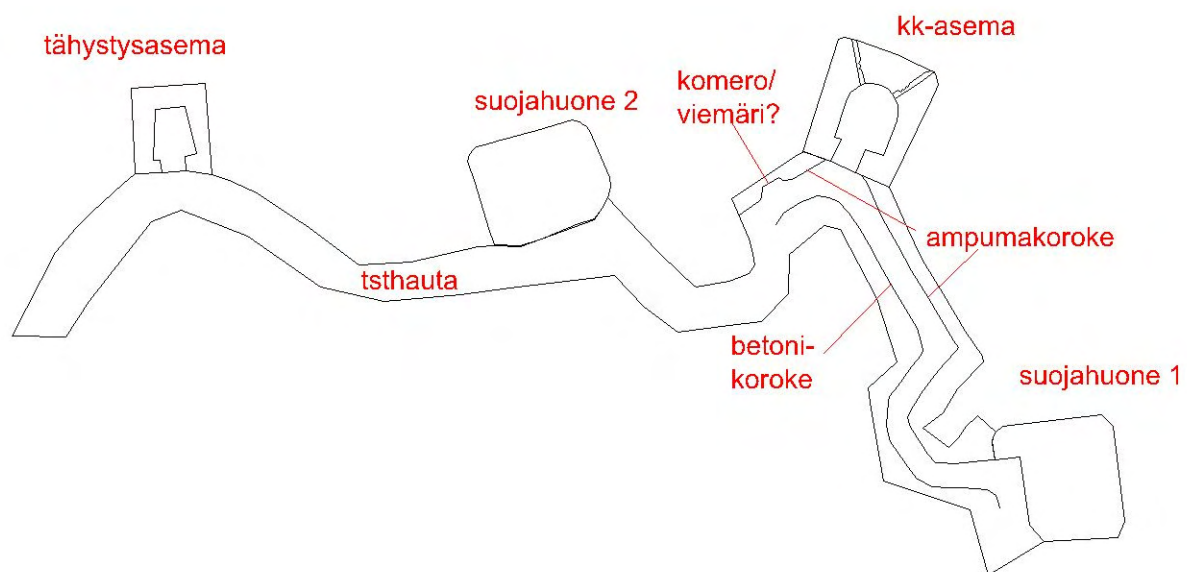

Tukikohdan XXIII:7 pohjoisosa, yksityiskohtakartta 1:300.



Tukikohdan XXIII:7 pohjoisosa, yleiskartta 1:400, maan pinnalle näkyvät rakenteet. Koordinaatit ETRS-GK25 – koordinaattijärjestelmässä, pohjalla Helsingin kaupungin kantakartta.

Taisteluhauta. Taisteluhautaa on säilynyt noin 58 metrin mittainen osuus, joka yhdistää toisiinsa lännestä lukien tähytysaseman, suojahuoneen, konekivääriaseman ja toisen suojahuoneen. Taisteluhaudan rintamapuolella mahdollisesti ollut rintasuoja ei havaittu, vaan mittaukset on tehty taisteluhaudan näkyvistä ulko- ja sisäreunoista. Taisteluhauta on osittain sortunut ja täyttynyt ylärinteestä (etelästä) päin. Parhaiten on säilynyt suojahuone 1:n (itäisempi huone) ja konekivääriaseman välinen osuus, jossa myös ampumakoroke on näkyvissä 50-100 cm leveänä tasanteena taisteluhaudan ulkoreunalla. Suojahuoneen 1 ja konekivääriaseman välillä rintamasuunta on koilliseen, konekivääriaseman länsipuolella rintamasuunta on luoteeseen. Luoteeseen suuntautuvan ampumakorokkeen keskellä on ainakin 80 cm syvyyteen ulkopuolelle ulottuva komero tai mahdollisesti jopa viemärintiputken paikka. Taisteluhaudan sisäseinällä on jostain syystä koroke (istumista varten?), joka on säilynyt samalla osuudella kuin ampumakorokekin. Taisteluhaudan itäpää on hyväkuntoinen, länsiosa on peittynyt, mutta oletettavasti hyväkuntoinen sortumien alla.



DG2710:2. Tukikohta XXIII:7, pohjoisosa. Taisteluhautaa, ampumatasoja ja mahdollinen ammuskomero. Luoteeseen. Kuvaaja Mikko Suha.

Tähystysasema. Betoninen tähystys- tai kivääriasema säilyneen osan länsipäässä, josta taisteluhauta jatkuu vielä lounaaseen. Aseman mitat ovat 3,4 x 3,0 metriä. Rakenne on hyväkuntoinen, mutta peittynyt heinikkoon.

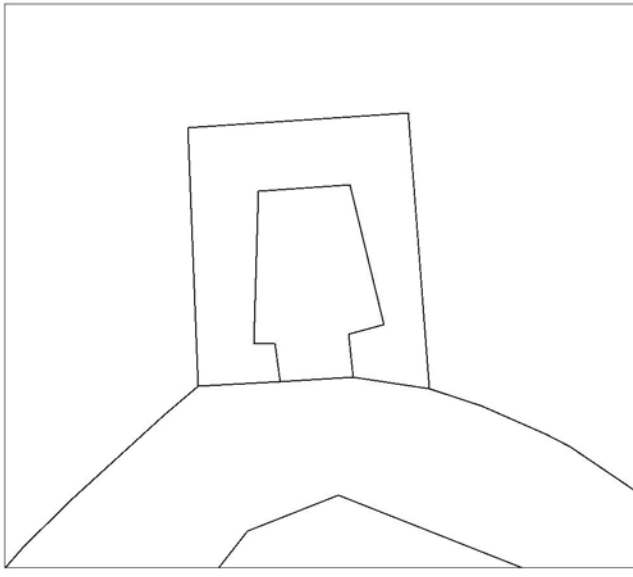

Yksityiskohtakartta 1:100. Tähistysasema.



DG2710:8. Tähistysasema XXIII:7:n pohjoisosan luoteispäässä. Sammalen alta tuli esiin tähystysesektorit sekä puolipyöreät painaumat ilmeisesti kattoa tukeneiden hirsien jäljiltä. Itään. Kuvaaja Mikko Suha.

Suojahuone 1. Itäisempi suojahuone, josta on jatkunut taisteluhautaa vielä etelään. Ehjänä säilynyt huone, jossa on noin 70 cm paksu betonikatto. Betoni on hyvässä kunnossa. Oviaukkoa ei ole muurattu kiinni, joten sisällä on runsaasti roskaa ja maata. Oviaukon päälle on spreijattu teksti ”KERHO I”. Suojahuoneen mitat ovat 4,8 x 4,8 metriä. Hyväkuntoinen.

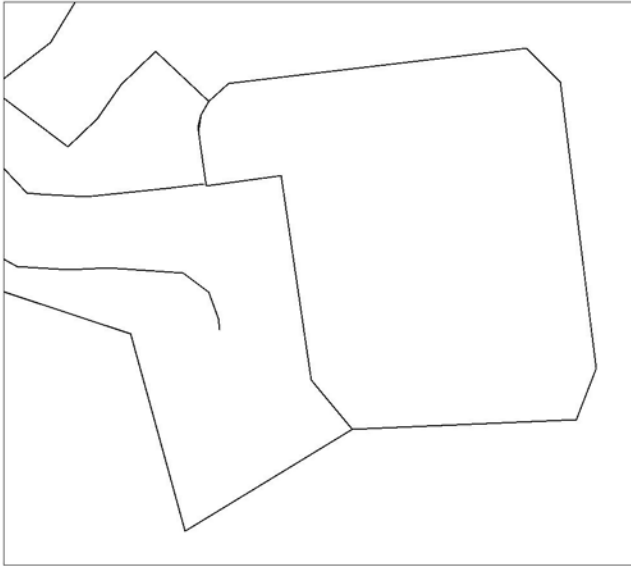

Yksityiskohtakartta 1:100. Suojahuone 1.



DG2710:5. Tukikohta XXIII:7, pohjoisosa. itäinen suojahuone (suojahuone 1). Itään. Kuvaaja Mikko Suha.

Suojahuone 2. Läntisempi suojahuone, jonka itä- ja länsipuolella on taisteluhautaa. Ehjänä säilynyt huone, jonka avoimesta oviaukosta on myös joutunut sisälle paljon roskaa. Myös tässä suojahuoneessa paksu betonikatto on säilynyt ehjänä ja betoni on hyvässä kunnossa. Suojahuoneen mitat ovat 4,1 x 5,1 metriä. Hyväkuntoinen.

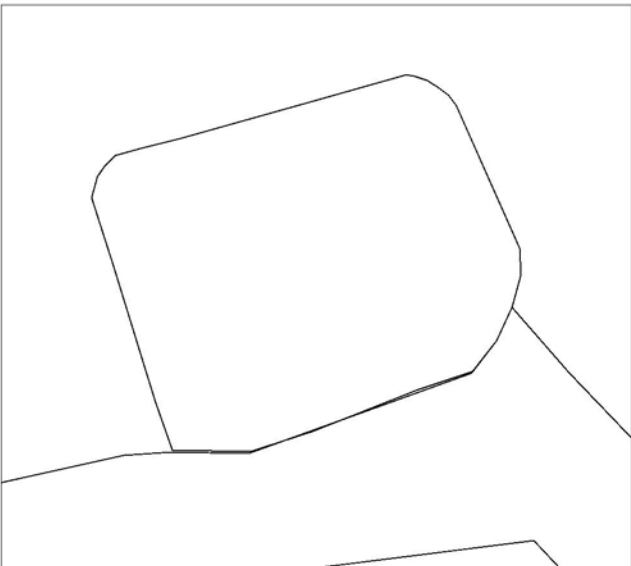

Yksityiskohtakartta 1:100. Suojahuone 2.



DG2710:3. Tukikohta XXIII:7, pohjoisosa. Ehjä läntinen suojahuone (suojahuone 2). Luoteeseen. Kuvaaja Mikko Suha.



DG2710:6. Tukikohta XXIII:7, pohjoisosa. Hirsien painaumia betonivalussa suojahuoneen vieressä. Kuvaaja Mikko Suha.

Konekivääriasema. Ns. A-typin konekivääriasema, jossa on betonoidut seinämät ja ampuma-aukon pielet on valettu betonista sahalaitaisiksi kimmokkeiden estämiseksi. Asemassa ei ilmeisesti ole ollut kattoa. Konekivääriaseman mitat ovat 4,8 x 4,3 metriä. Konekivääriaseman betoni on hyvässä kunnossa ja kokonaisuus on hyväkuntoinen.

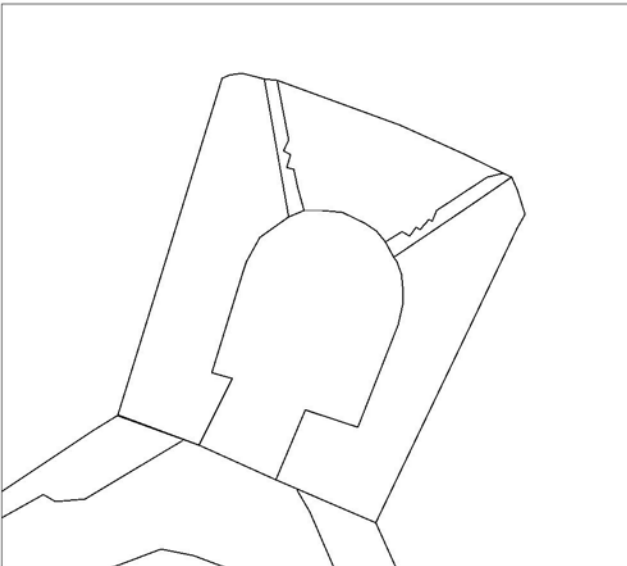

Yksityiskohtakartta 1:100. Konekivääriasema.



DG2710:1. Tukikohta XXIII:7, pohjoisosa. A-typin kk-asema. Pohjoiseen. Kuvaaja Mikko Suha.

Tukikohta XXIII:7 itäosa. Itäosan puolustusaseman säilyneet jäänteet ovat itään viettävällä kalliorinteellä kerrostalon länsipuolella. Täällä on kaksi konekivääriasemaa, suojahuone, tähystysasema ja noin 50 metriä taistelu- tai yhdyshautaa. Missään rakenteissa ei ole ollut kattoa, ei myöskään suojahuoneessa. Taistelu- tai yhdyshauta on enimmäkseen täytetty maa- ja kiviaineksella mutta linjat ovat erotettavissa. Suojahuoneen yhdeltä kulmalta on johdettu nähtävästi viemäröinti alas kalliorinteeseen.

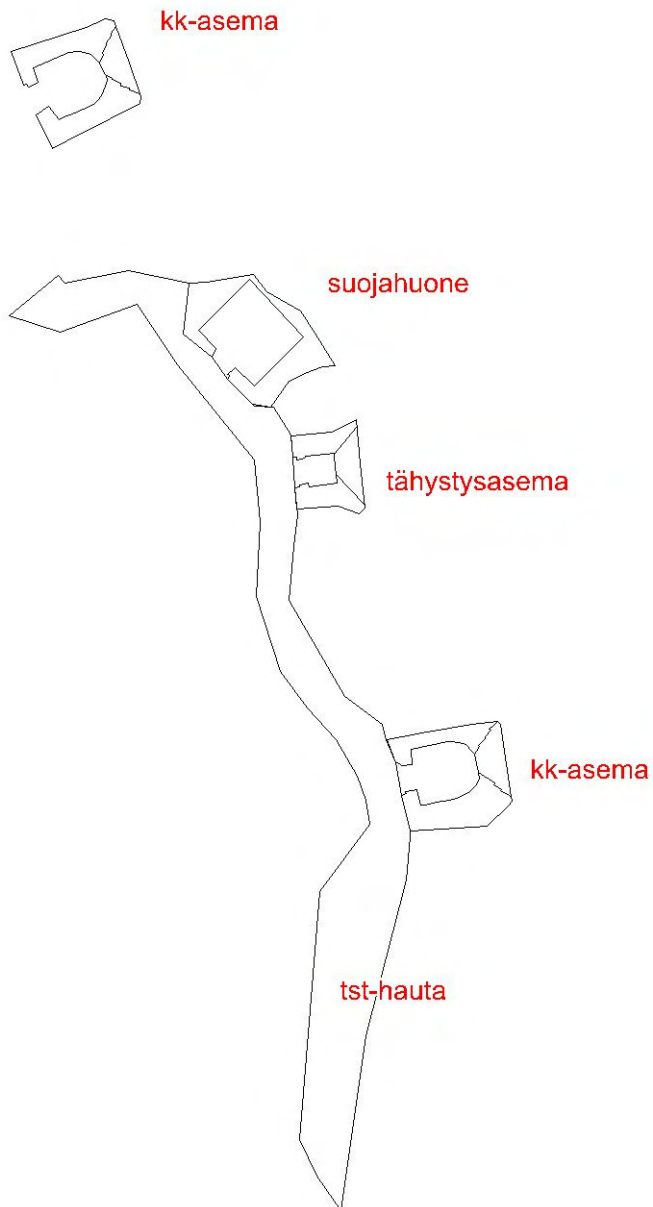

Tukikohdan XXIII:7 itäosa, yksityiskohtakartta 1:300.

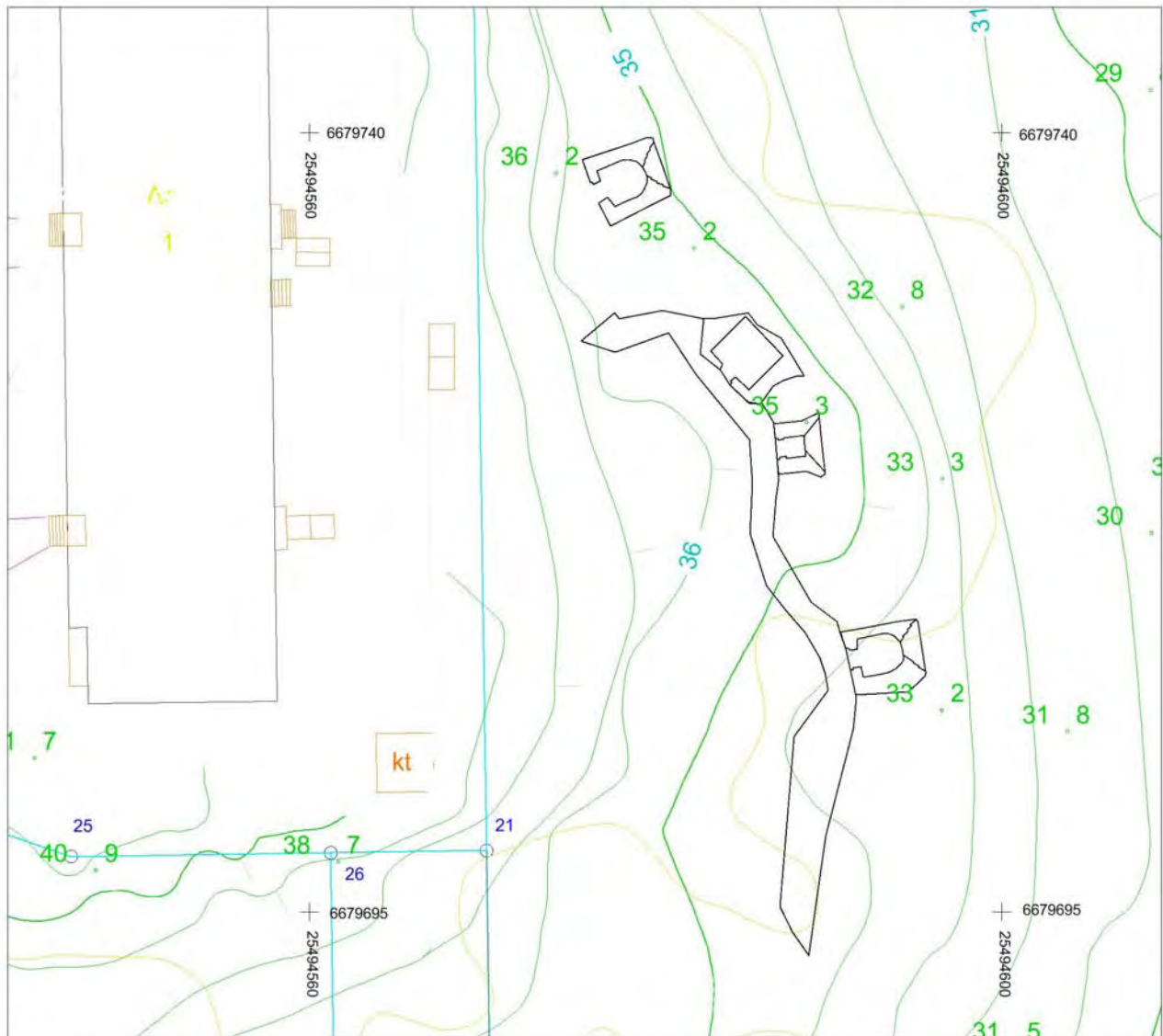

Tukikohdan XXIII:7 itäosa, yleiskartta 1:400, maan pinnalle näkyvät rakenteet. Koordinaatit ETRS-GK25 –koordinaattijärjestelmässä, pohjalla Helsingin kaupungin kantakartta.

Taisteluhauta. Suunnilleen pohjois-eteläsuuntaista taisteluhautaa on kohteessa näkyvissä noin 50 metrin matkalla, mutta se on kokonaisuudessaan täytetty maalla ja kivillä. Rakenteet saattavat olla säilyneitä maaja kiverroksen alla. Huonokuntoinen tai kohtalaisessa kunnossa.



DG2710:9. Tukikohta 7:n itäosan itäpäässä taisteluhauta on betonoitu mutta täytetty myöhemmin. Etualalla hautaa, taustalla tähtystysasema. Pohjoisluoteeseen. Kuvaaja Mikko Suha.

Suojahuone. Suojahuoneessa ei ole ollut kattoa. Paikka on louhittu kallioon, jonka sisään betoniseinät on valettu. Suojahuoneen kaakkoisnurkan tuntumassa on lisävaluja, mahdollisesti tukemassa/suojaamassa tästä alarinteeseen johdettua viemäröintiä. Suojahuoneen sisätilan mitat ovat 3,1 x 2,8 metriä. Rakenne on kohtalaisessa kunnossa.

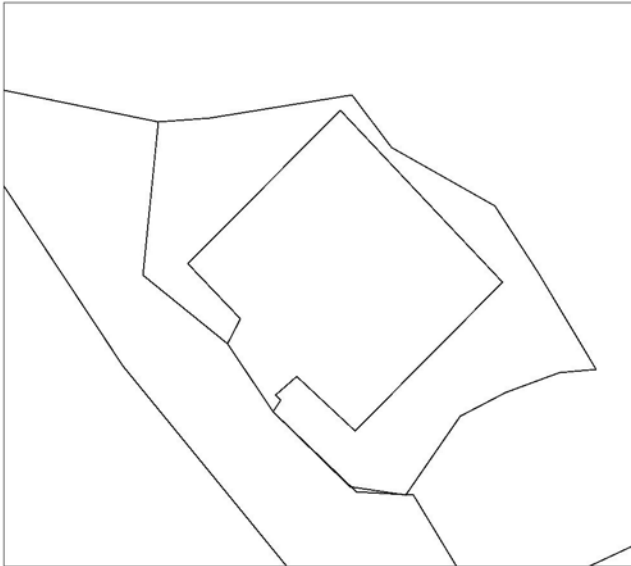

Yksityiskohtakartta 1:100. Suojahuone.



DG2710:12. Tähystyspesäkkeen pohjoispuolella on suojahuone. Luoteeseen. Kuvaaja Mikko Suha.

Konekivääriasema 1 (pohjoinen kk-asema). Pohjoisemman konekivääriaseman ja muiden rakenteiden välillä yhdyshauta ei ole näkyvissä vaan se on peitetty. Tämä on ns. A-tyyppin konekivääriasema, jota ei ole ehditty linnoitustöissä kattaa. Aseman eteläisellä sisäseinällä on ammuskomero ja ampuma-aukon pielet on betonoitu sahalaitaisiksi. Konekivääriaseman mitat ovat 4,1 x 4,1 metriä. Betonirakenteet ja koko konekivääriasema ovat hyvässä kunnossa.

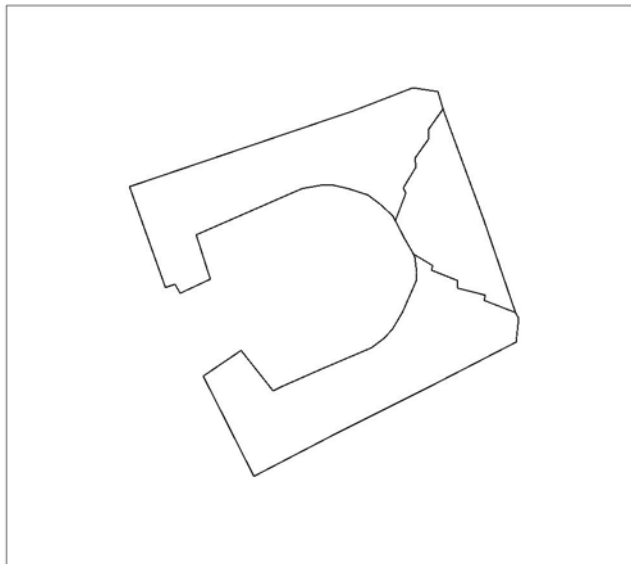

Yksityiskohtakartta 1:100. Pohjoisempi konekivääriasema.



DG2710:13. Pohjoisempi A-tyyppin kk-asema. Koilliseen. Kuvaaja Mikko Suha.

Konekivääriasema 2 (eteläinen kk-asema). Ns. A-tyyppin konekivääriasema, samanlainen kuin pohjoisempi asema samassa kokonaisuudessa. Asema on erittäin nurmettu ja pusikoitunut sekä täytetty maalla. Tätkään asemaa ei ole katettu. Ampuma-aukon pielet on betonoitu sahalaitaisiksi. Konekivääriaseman mitat ovat 4,3 x 4,1 metriä. Betonirakenteet ja konekivääriasema ovat muuten hyvässä kunnossa, mutta osittain maan ja heinikon peitossa.

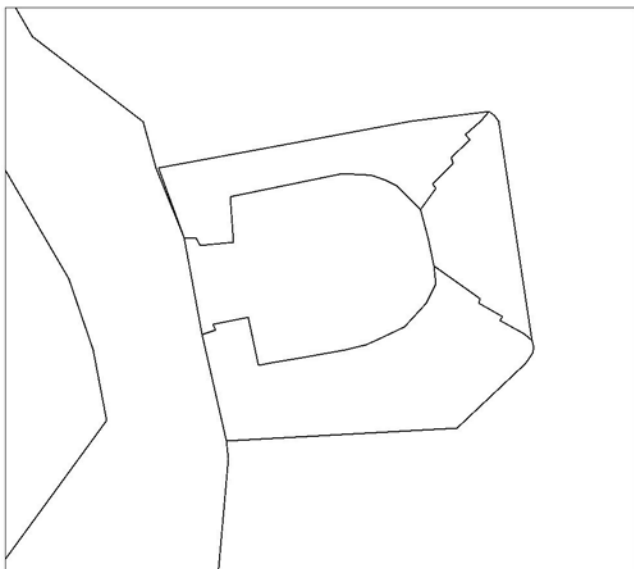

Yksityiskohtakartta 1:100. Eteläisempi konekivääriasema.



DG2710:10. Eteläisempi A-tyyppin kk-pesäke vadelmien peitossa. Länsiluoteeseen. Kuvaaja Mikko Suha.

Tähystysasema. Tähistys- tai kivääriasema heti suojahuoneen eteläpuolella. Betonivalut ovat hyvässä kunnossa. Tähistysaseman mitat ovat 3,5 x 2,7 metriä. Hyväkuntoinen.

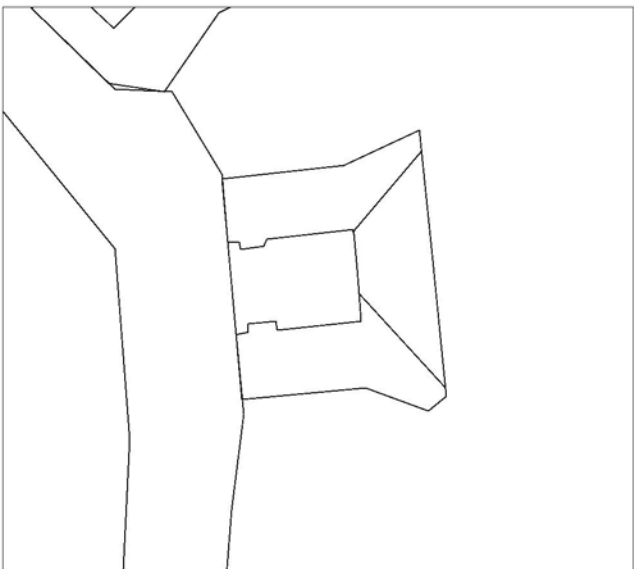

Yksityiskohtakartta 1:100. Tähistysasema.



DG2710:11. Hyväkuntoinen, vielä kattamaton tähystys-pesäke. Luoteeseen. Kuvaaja Mikko Suha.

Kirjallisuus ja internet-lähteet

Laaksonen, Lasse 1980. Ensimmäisen maailmansodan aikaiset linnoitukset Helsingissä. Suojeluluettelo. Museovirasto, rakennushistorian osasto, julkaisuja n:o 9. Helsinki 1980.

Lagerstedt, John & Saari, Markku 2000. Krepost Sveaborg - Helsingin maa- ja merilinnoitus ensimmäisen maailmansodan aikana, <http://www.novision.fi/viaporin/>

Laine, Sirkku 1996. Ensimmäisen maailmansodan aikainen maalinnoitus Helsingissä. Helsingin kaupungin rakennusviraston julkaisuja 1996:3. Helsinki 1996.

Laine, Sirkku 1996. Ensimmäisen maailmansodan aikainen maalinnoitus Helsingissä. Hoito-ohje. Helsingin kaupungin rakennusviraston julkaisuja 1996:4. Helsinki 1996.

Löfgren, Kaj-Erik 1974. Helsingin maa- ja merilinnoitus. Sotahistoriallinen seura ja Sotamuseo, Vuosikirja VIII, 67-102. Tapiola 1974.

Kuvaluettelo

Kuvanro	Aihe	Aiheen paikat	Tekijä
DG2708:1	Piikkilangan suojavalli langan puolelta, vallin viidennessä osassa. Länsiluoteeseen.	Tukikohta XXIII:este 2 (Pohjois-Haaga)	kuvaaja: Mikko Suha
DG2708:2	Piikkilangan suojavalli rintaman puolelta, tässä koottuna louhintajätteestä.	Tukikohta XXIII:este 2 (Pohjois-Haaga)	kuvaaja: Mikko Suha
DG2708:3	Suojavalli on matalimmillaan, lankaeste on kulkenut vasemmalla näkyvässä kaivannossa.	Tukikohta XXIII:este 2 (Pohjois-Haaga)	kuvaaja: Mikko Suha
DG2708:4	Vallin neljäs osa. Suojavallin kulma oikealla.	Tukikohta XXIII:este 2 (Pohjois-Haaga)	kuvaaja: Mikko Suha
DG2708:5	Suojavalli lähellä Aku Korhosen tietä, rintamapuoli vasemmalla.	Tukikohta XXIII:este 2 (Pohjois-Haaga)	kuvaaja: Mikko Suha
DG2708:6	Suojavalli piikkilankaesteen puolelta nähtynä. Rakenne on ladottu huolellisesti kivistä.	Tukikohta XXIII:este 2 (Pohjois-Haaga)	kuvaaja: Mikko Suha
DG2708:7	Suojavallin rintamapuolella on useita syviä, halkaisijaltaan noin yhden metrin kokoisia kuoppia.	Tukikohta XXIII:este 2 (Pohjois-Haaga)	kuvaaja: Mikko Suha
DG2708:8	Suojavalli parhaimmillaan. Rintama oikealla, esteen kaivanto vasemmalla.	Tukikohta XXIII:este 2 (Pohjois-Haaga)	kuvaaja: Mikko Suha
DG2708:9	Lähellä Näyttelijäntietä ulkoilutie on rakennettu piikkilankaesteen kaivantoon.	Tukikohta XXIII:este 2 (Pohjois-Haaga)	kuvaaja: Mikko Suha
DG2708:10	Näyttelijäntien risteyksessä suojavalli on rakennettu maasta.	Tukikohta XXIII:este 2 (Pohjois-Haaga)	kuvaaja: Mikko Suha
DG2708:11	Risteysalueella on ainoa säilynyt tykkien linjaus, nykyisin kevyenliikenteen väylänä. Pohjoiseen.	Tukikohta XXIII:este 2 (Pohjois-Haaga)	kuvaaja: Mikko Suha
DG2709:1	XXIII:5 luoteisosa. Kaksi A-tyyppin suurta, katettua kk-pesäkettä, joista raudoitus on räjäytetty.	Tukikohta XXIII:5 (Pohjois-Haaga)	kuvaaja: Mikko Suha
DG2709:2	Läntisempi kk-pesäke 1, ampuma-aukko on tuhoutunut. Ovi oikealla. Koilliseen.	Tukikohta XXIII:5 (Pohjois-Haaga)	kuvaaja: Mikko Suha
DG2709:3	Taisteluhautaa betonisine ampumakorokkeineen. Koilliseen.	Tukikohta XXIII:5 (Pohjois-Haaga)	kuvaaja: Mikko Suha
DG2709:4	Toinen kk-pesäke 2, ampumatarvikekomeron yläpuolella vielä rataiskon patkä jäljellä.	Tukikohta XXIII:5 (Pohjois-Haaga)	kuvaaja: Mikko Suha
DG2709:5	Kk-pesäke 2. Taustalla näkyy tuhoutunut ampuma-aukko. Pohjoisluoteeseen.	Tukikohta XXIII:5 (Pohjois-Haaga)	kuvaaja: Mikko Suha
DG2709:6	Betonoitua kasvillisuuden peittämää, yläpästään peitettyä taisteluhautaa.	Tukikohta XXIII:5 (Pohjois-Haaga)	kuvaaja: Mikko Suha
DG2709:7	Tuhottu ja peitetty suojahuone.	Tukikohta XXIII:5 (Pohjois-Haaga)	kuvaaja: Mikko Suha
DG2709:8	Tuhottu ja peitetty suojahuone. Katto lähikuvassa, alla ylärinteen puoleista seinää.	Tukikohta XXIII:5 (Pohjois-Haaga)	kuvaaja: Mikko Suha
DG2709:9	XXIII:5 koillisosa. Tuhotun suojahuoneen kattoa ja rintamanpuoleista ulkoseinää. Länsilounaaseen.	Tukikohta XXIII:5 (Pohjois-Haaga)	kuvaaja: Mikko Suha
DG2709:10	XXIII:5 koillisosa. Osa suojahuoneesta on jyrätty kevyenliikenteen väylän alle.	Tukikohta XXIII:5 (Pohjois-Haaga)	kuvaaja: Mikko Suha
DG2709:11	XXIII:5 koillisosa. Toinen suojahuone edellisestä noin 20 metriä itään.	Tukikohta XXIII:5 (Pohjois-Haaga)	kuvaaja: Mikko Suha
DG2709:12	XXIII:5 koillisosa. Tuhottu, mahdollisesti A-tyyppin kk-pesäke, ollut katettu. Pohjoisluoteeseen.	Tukikohta XXIII:5 (Pohjois-Haaga)	kuvaaja: Mikko Suha
DG2709:13	Etuosalla kk-pesäke, takavasemmalla hiekkatien vasemmalla puolella suojahuoneen neljännes.	Tukikohta XXIII:5 (Pohjois-Haaga)	kuvaaja: Mikko Suha
DG2710:1	Tukikohta XXIII:7, pohjoisosa. A-tyyppin kk-asema. Pohjoiseen.	Tukikohta XXIII:7 (Pohjois-Haaga)	kuvaaja: Mikko Suha

DG2710:2	Tukikohta XXIII:7, pohjoisosa. Taisteluhautaa, ampumatasoja ja mahdollinen ammuskomero. Luoteeseen.	Tukikohta XXIII:7 (Pohjois-Haaga)	kuvaaja: Mikko Suha
DG2710:3	Tukikohta XXIII:7, pohjoisosa. Ehjä läntinen suojahuone (suojuhuone 2). Luoteeseen.	Tukikohta XXIII:7 (Pohjois-Haaga)	kuvaaja: Mikko Suha
DG2710:4	Tukikohta XXIII:7, pohjoisosa. Kivääri/tarkkailupesäke. Länteen.	Tukikohta XXIII:7 (Pohjois-Haaga)	kuvaaja: Mikko Suha
DG2710:5	Tukikohta XXIII:7, pohjoisosa. itäinen suojahuone (suojuhuone 1). Itään.	Tukikohta XXIII:7 (Pohjois-Haaga)	kuvaaja: Mikko Suha
DG2710:6	Tukikohta XXIII:7, pohjoisosa. Hirsien painaumia betonivalussa suojahuoneen vieressä.	Tukikohta XXIII:7 (Pohjois-Haaga)	kuvaaja: Mikko Suha
DG2710:7	Työkuva. Kartoitetaan tukikohdan XXIII:7 pohjoisosa.	Tukikohta XXIII:7 (Pohjois-Haaga)	kuvaaja: Mikko Suha
DG2710:8	Tähystysasema XXIII:7:n pohjoisosan luoteispäässä.	Tukikohta XXIII:7 (Pohjois-Haaga)	kuvaaja: Mikko Suha
DG2710:9	Tukikohta 7:n itäosan itäpäässä taisteluhauta on betonoitu mutta täytetty myöhemmin.	Tukikohta XXIII:7 (Pohjois-Haaga)	kuvaaja: Mikko Suha
DG2710:10	Eteläisempi A-tyyppin kk-pesäke vadelmien peitossa. Länsiluoteeseen.	Tukikohta XXIII:7 (Pohjois-Haaga)	kuvaaja: Mikko Suha
DG2710:11	Hyväkuntoinen, vielä kattamaton tähystyspesäke. Luoteeseen.	Tukikohta XXIII:7 (Pohjois-Haaga)	kuvaaja: Mikko Suha
DG2710:12	Tähystyspesäkkeen pohjoispuolella on suojahuone. Luoteeseen.	Tukikohta XXIII:7 (Pohjois-Haaga)	kuvaaja: Mikko Suha
DG2710:13	Pohjoisempi A-tyyppin kk-asema. Koilliseen.	Tukikohta XXIII:7 (Pohjois-Haaga)	kuvaaja: Mikko Suha
DG2710:14	Tukikohta XXIII:7 itäosa, mittausta. Mikko Suha kartoittaa robottitakymetrillä.	Tukikohta XXIII:7 (Pohjois-Haaga)	kuvaaja: Petro Pesonen
DG2710:15	Tukikohta XXIII:7 itäosa. Yleiskuva. Maastoa kerrostalon itäpuolella.	Tukikohta XXIII:7 (Pohjois-Haaga)	kuvaaja: Petro Pesonen